

Última revisión: 02 de mayo de 2025  
Last revision: May 02nd, 2025

# MANUAL DE INSTRUCCIONES

## TENSIÓMETRO DIGITAL DE MUÑECA

### VITALPRESS



Manual de instrucciones	ES
Instruction manual	EN
Manuel D'Utilisation	FR
Manuale D'Istruzioni	IT
Anweisungen	DE
Instruções	PT
Gebruiksaanwijzing	NL
Bruksanvisning	SW
Instrukcja obsługi	PL
Brugsanvisning	DA



ES - Lea las instrucciones antes de usar el producto.  
EN - Please read instructions before use.  
FR - Lisez les instructions avant d'utiliser le produit.  
IT - Leggere le istruzioni prima di usare il prodotto.  
DE - Lesen Sie die Gebrauchsanweisung, bevor Sie das Produkt verwenden.  
PT - Leia as instruções antes de utilizar o produto.  
NL - Lees de instructies voordat u het product gebruikt.  
SW - Läs instruktionerna innan du använder produkten.  
PL - Läs instruktionerna innan du använder produkten.  
DA - Læs vejledningen, før du bruger produktet.





## IMPORTANTE

Conserve las instrucciones para futuras consultas. Lea estas instrucciones antes de montar y utilizar este producto. Se requiere el montaje por parte de un adulto.

¡Gracias por elegir el tensiómetro digital de muñeca VITALPRESS! En este manual encontrará toda la información necesaria para utilizar y mantener este producto correctamente y de forma segura.

Este tensiómetro tiene entre sus principales funciones la medición automática, una pantalla digital fácil de leer, la detección de arritmias y la memoria para almacenar 99 mediciones.

Antes de comenzar, le recomendamos leer detenidamente este manual para garantizar un uso óptimo y seguro del producto.

Como garantía de la calidad de nuestros productos, el fabricante cuenta con sistema de gestión certificado bajo ISO 13485. Y este producto se ajusta a los requisitos del Reglamento (UE) 2017/745 sobre productos sanitarios.

Aviso al usuario y/o paciente: cualquier incidente grave que haya ocurrido en relación con el producto debe comunicarse al fabricante ya la autoridad competente del Estado Miembro en el que esté establecido el usuario y/o paciente.

## 1. ADVERTENCIAS Y PRECAUCIONES

1. **¡ADVERTENCIA!** No utilice el brazalete en un brazo con heridas o que esté recibiendo suero intravenoso.
2. **¡ADVERTENCIA!** No utilice el dispositivo si el brazo donde el acceso intravascular o la terapia, o una derivación arteriovenosa (A-V) está presente debido a la interferencia temporal con el flujo sanguíneo ya que podría provocar lesiones al paciente.
3. **¡ADVERTENCIA!** No utilice el manguito en el brazo en el lado de una mastectomía o de una limpieza de los ganglios linfáticos.
4. **¡ADVERTENCIA!** Tenga en cuenta que cuando el manguito está inflado, perderá simultáneamente la función de otros aparatos de monitorización en la misma extremidad.
5. **¡ADVERTENCIA!** No realice mediciones frecuentes ya que la restricción de flujo sanguíneo puede causar lesiones.

## 2. PROPÓSITOS DEL PRODUCTO

- **Medir la presión arterial:** Controla la presión arterial en cualquier momento.
- **Detección de arritmias:** Este modelo mide el pulso, por lo tanto detecta irregularidades en el ritmo cardíaco.
- **Portátil y fácil de usar:** Compacto, con batería, y fácil de operar sin conocimientos técnicos.
- **Guardar resultados:** Almacena mediciones anteriores para seguimiento.

### 3. CARACTERÍSTICAS DEL PRODUCTO

<b>NOMBRE DEL PRODUCTO</b>	Tensiómetro digital de muñeca
<b>MODELO</b>	VITALPRESS
<b>REFERENCIA DEL MODELO</b>	E-00072/36
<b>PESO DEL PRODUCTO</b>	100 g
<b>MEDIDAS DEL PRODUCTO</b>	<ul style="list-style-type: none"> <li>• Con manguito: 8,9*6,2*6,5 cm</li> <li>• Sin manguito: 8,9*6,2*2,3 cm</li> <li>• Manguito de muñeca: 13,5 - 19,5 cm</li> </ul>
<b>MATERIALES</b>	<ul style="list-style-type: none"> <li>• Tapa trasera ABS</li> <li>• Cubierta superior ABS</li> <li>• Velcro: Poliamida</li> <li>• Tela: Poliamida, poliéster y elastano</li> <li>• Panel: PC</li> </ul>
<b>OTRAS CARACTERÍSTICAS</b>	<ul style="list-style-type: none"> <li>• Diseño pequeño y delicado</li> <li>• Capacidad para almacenar hasta 99 mediciones</li> <li>• Visualización del valor medio de tres mediciones</li> <li>• Diferentes unidades de medida: kPa y mmHg</li> </ul>

#### PARÁMETROS TÉCNICOS:

- Visualización: Pantalla digital LCD.
- Principio de funcionamiento: Método oscilométrico.
- Rango de medida:
  - Diastólica: 40 mmHg - 210 mmHg.
  - Sistólica: 60 mmHg - 260 mmHg.
  - Presión del manguito: 0 mmHg ~ 300 mmHg.
  - Frecuencia de pulso: 40 pulsaciones/min ~ 200 pulsaciones/min.

- Precisión:
  - Presión: dentro de  $\pm 3$  mmHg ( $\pm 0.4$ kPa).
  - Frecuencia de pulso: dentro del 5% del valor de lectura.
  - Sistema de trabajo: funcionamiento continuo.
- Clasificación IP: IP22
  - "2" Protegido contra cuerpos extraños sólidos de 12,5 mm  $\varnothing$  y mayores.
  - "2" Protección contra la caída vertical de gotas de agua con la caja inclinada hasta 15°.
- Clasificación eléctrica: Clase II y alimentación interna, tipo BF parte aplicada (manguito es parte aplicada)
- Fuente de alimentación:
  - Batería: 2 \* 1,5V pilas AAA (no incluidas).
  - Duración de la batería: la batería se puede utilizar unas 300 veces.

#### 4. PARTES Y COMPONENTES

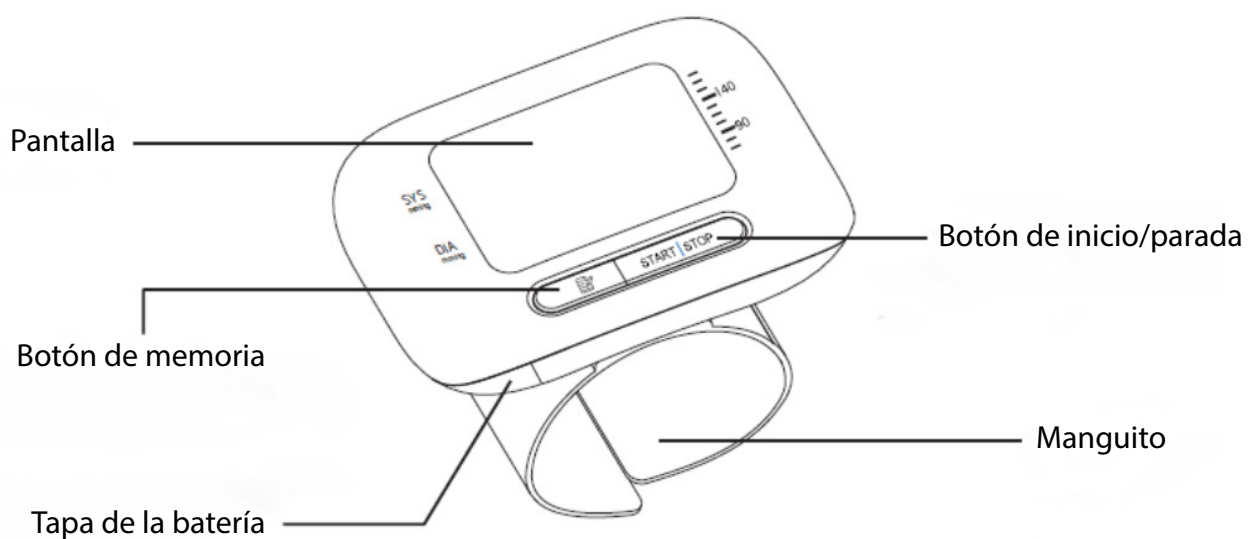

## PANTALLA

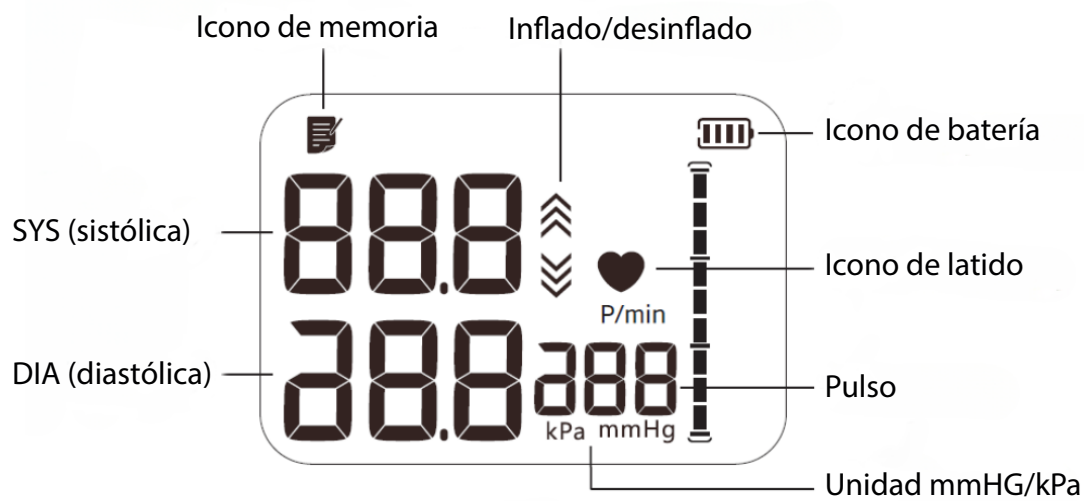

## 5. INDICACIONES

Este producto está destinado a medir la presión arterial y el pulso de adultos mayores de 12 años con una circunferencia de muñeca entre 13,5 cm y 19,5 cm en el hogar o en un centro médico.

## 6. INDICACIONES DE USO

**Método de uso del manguito:** No mida otras partes del cuerpo, este tensiómetro debe colocarse en la muñeca.

1. Coloque el brazalete en la muñeca, no deje ropa dentro del brazalete. Mantenga el manguito ni demasiado flojo ni demasiado apretado.
2. La circunferencia adecuada para la muñeca es de 13,5 cm~19,5 cm.
3. La distancia entre la palma de la mano y el extremo del monitor debe ser de aproximadamente 1,0cm~1,5cm.

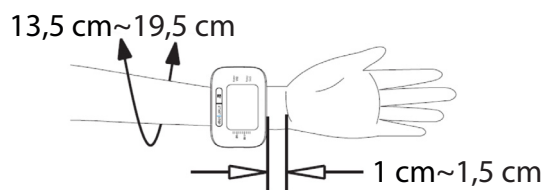

4. Coloque el brazalete firmemente. O puede aflojarse durante la medición y afectar los resultados.
5. Enrolle correctamente el manguito.

**Postura de medición correcta:**

Nota: Cualquier medición de la presión arterial se ve influenciada por la postura y el estado físico de la persona que se mide.

1. Siéntese recto, apoye el brazo sobre la mesa con palma hacia arriba y mantenga el centro del manguito a la misma altura que el corazón.
2. No se agache ni incline el cuerpo hacia delante.
3. Respire profundamente 3~4 veces y relaje el hombro y el brazo antes de la medición.
4. No hable mueva, agite la mano o doble los dedos durante la medición.
5. Es recomendable apoyar el brazo con una almohada blanda. También debe tener la espalda apoyada
6. Piernas sin cruzar con los pies apoyados en el suelo.

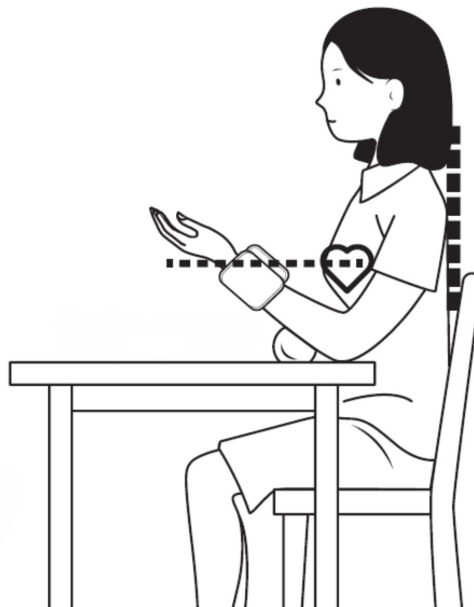
**Postura de medición incorrecta:**

1. No apriete los puños, o puede provocar un aumento de la presión arterial.
2. No sujete el manguito con la otra mano.
3. No sostenga el brazo con fuerza durante la medición. Si es necesario, apoye el brazo en una almohada blanda.

**Instalación de las pilas:**

1. Abra la tapa de la batería en la dirección de la flecha.

Nota: Presione los dos lados de la tapa de la batería con fuerza y tire hacia fuera.

2. Instale dos pilas AAA correctamente.
3. Cierre la tapa

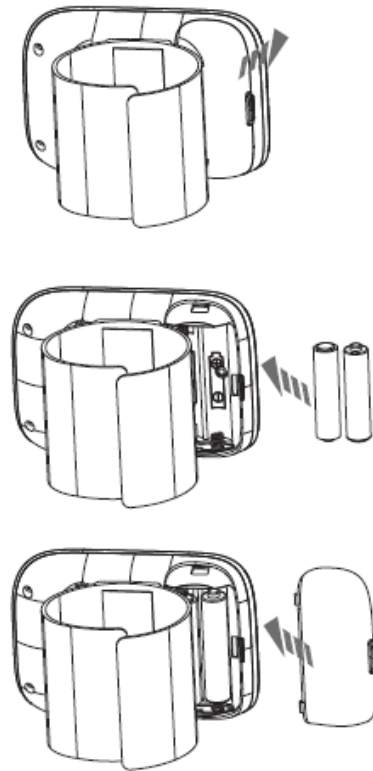

- Si accidentalmente el electrolito de la pila entra en contacto con los ojos, la piel o un paño, enjuague con abundante agua.
- El icono «  » significa que la batería está baja. Cambie todas las pilas.
- Saque las pilas si no va a utilizar el monitor durante mucho tiempo (más de tres meses).
- No mezcle las pilas nuevas con las usadas.
- Elimine las pilas de acuerdo con la legislación medioambiental local.

## CONSEJOS DE USO

- Siéntese quieto durante 5 minutos antes de medir para asegurar un estado tranquilo y estable.
- No realice la medición estando de pie, caminando o con el cuerpo presionado.
- No realice la medición después de fumar, beber café o té.
- No realice la medición después de hacer ejercicio o bañarse.
- No hable ni se mueva durante la medición.
- No mueva, agite el brazo ni doble los dedos durante la medición.
- No realice la medición en condiciones de temperatura extrema o en entornos que cambien drásticamente.
- No realice la medición en un vehículo en movimiento.

- No mida continuamente (debe dejar entre dos mediciones unos 5 minutos), mediciones demasiado frecuentes pueden causar lesiones al paciente debido a la interferencia en el flujo sanguíneo.
- Medir la tensión pasada 1 hora desde que se ha comido
- No utilice el teléfono móvil cerca del aparato.
- En pacientes con arritmia, los resultados de las mediciones pueden no ser precisos.
- No mantenga el manguito inflado durante mucho tiempo.
- Nota: No realice diagnósticos por medición, siga las instrucciones de su médico.
- Declaración: Es posible que el tensiómetro no cumpla las especificaciones si no se almacena dentro de los rangos de temperatura y humedad requeridos.
- No interconecte este aparato con otros aparatos no descritos en las instrucciones de uso.
- En pacientes con arritmia, esclerosis arterial, mala perfusión, diabetes, embarazo, preeclampsia, enfermedades renales, movimiento del paciente, temblores, escalofríos, los resultados de la medición pueden no ser precisos.

## 7. INSTRUCCIONES DE USO

### COMENZAR A MEDIR

Permanezca sentado durante 5 minutos antes de la medición

1. Pulse el botón [START | STOP] para iniciar la medición después de haber instalado las baterías. A continuación, el monitor comienza a presurizar.

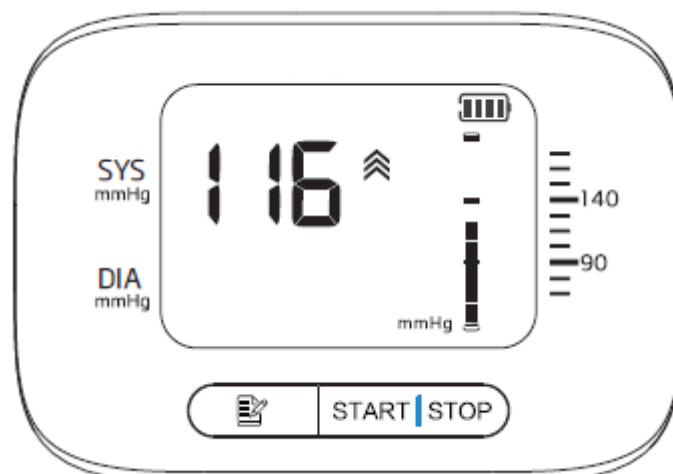

2. Una vez finalizada la medición, el monitor mostrará el SYS (presión sistólica), DIA (presión diastólica) y la frecuencia del pulso, luego se desinfla automáticamente. También se apagará automáticamente en 3 minutos sin ninguna operación.

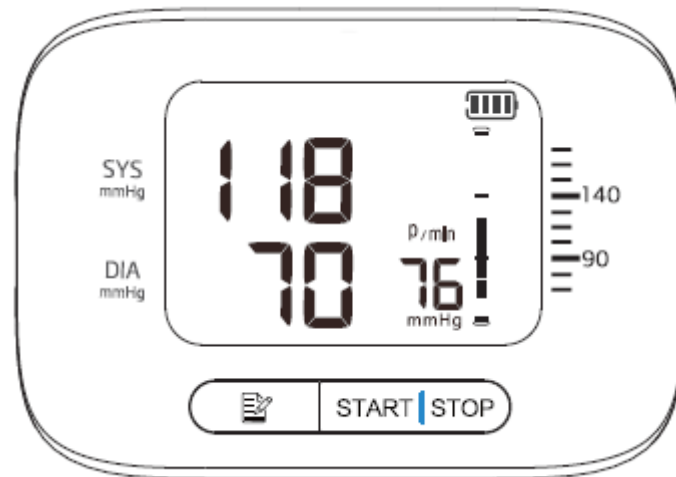

- Si se obtienen lecturas inesperadas, por favor mida de nuevo.
- Sugerimos que el tiempo de contacto con el manguito no sea superior a 10 minutos. La temperatura superficial máxima del manguito es de 42,3 °C.
- Si siente alguna molestia, quítese el dispositivo inmediatamente.



3. Apague el aparato: Pulse el botón [START | STOP] para apagar. Aun así, si no lo apaga, lo hará automáticamente en 3 minutos sin ninguna operación.

Nota:

- No se mueva y guarde silencio hasta que finalice la medición.
- Mantenga el monitor y el corazón al mismo nivel.
- Reinicie si el manguito se aflojó durante la medición.
- Pulse el botón [START | STOP] para detener la medición. Si no funciona, quítese el brazalete.
- Advertencia: La presión máxima de inflado es de 300mmHg/40kPa.
- No mantenga el estado inflado durante mucho tiempo para evitar daños.
- El intervalo de tiempo entre dos mediciones debe ser de al menos 5 minutos.

## **FUNCION DE MEMORIAS**

El monitor almacenará los datos de medición automáticamente (incluyendo la presión arterial y pulso), y el límite superior de registros es 99.

1. Pulse el botón «  » para comprobar los registros.
2. Pulse el botón «  » por primera vez para mostrar el valor medio de las 3 últimas mediciones.

3. Pulse de nuevo el botón «  » para mostrar el 1er grupo de memoria, el número de serie se muestra de "1" a "99". "1" es el último grupo y el "99" es el más antiguo.

>El dato 99 puede ser sustituido por el 98 cuando la capacidad de la memoria está llena.

4. Lea los datos grabados pulsando el botón «  » según la secuencia: "1", "2" ..... "99" (máx). A continuación, vuelve al primero..

5. Mantenga pulsado el botón «  » para buscar los datos rápidamente.

6. Pulse el botón «  » para apagar el monitor.

## **BORRAR LOS DATOS GRABADOS**

1. Pulse los botones [START | STOP] y «  » hasta que la pantalla muestre la imagen, lo que significa que los datos grabados se han borrado.

## **8. MANTENIMIENTO Y LIMPIEZA**

Por favor, observe las siguientes pautas para proteger el aparato y garantizar la precisión de las mediciones:

- Vuelva a guardar el tensiómetro y los accesorios adecuadamente después de su uso.
- No deje el tensiómetro y los accesorios expuestos al calor, la humedad, el polvo o la luz solar.
- El manguito está equipado con un airbag interno, utilícelo con cuidado y no lo doble, tire de él ni lo retuerza.
- Advertencia: No desmonte ni repare el aparato sin autorización ni lo modifique sin autorización.
- No realice mantenimientos mientras el aparato esté en uso.
- Si se utiliza por muchas personas, limpie el aparato con un paño suave humedecido con etanol al 75%, pero no deje que el etanol penetre en el tensiómetro y en el manguito.
- Si se utiliza por una sola persona, limpie el aparato con un paño suave y seco o un paño suave humedecido con poca agua, pero no deje que el agua penetre en el tensiómetro y el manguito.
- No limpie el aparato cuando esté conectado a la red eléctrica.

## **9. CONDICIONES DE GARANTÍA**

Este producto está cubierto por una garantía de 3 años contra defectos de fabricación.

¡Muchas gracias por haber confiado en Mobiclinic en nuestro tensiómetro digital de muñeca VITALPRESS! Valoramos su confianza en nuestros productos y nos comprometemos a ofrecerle siempre la mejor calidad.

Si tiene alguna pregunta o necesita asistencia adicional, no dude en contactarnos a través de nuestro servicio de atención al cliente en **clientes@mobiclinic.com**. Apreciamos sus comentarios y sugerencias para seguir mejorando.

¡Gracias por formar parte de Mobiclinic!



## IMPORTANT

Keep the instructions for future reference. Read these instructions before assembling and using this product. Adult assembly is required.

Thank you for choosing the VITALPRESS digital wrist blood pressure monitor! In this manual you will find all the information you need to use and maintain this product correctly and safely.

This blood pressure monitor has among its main functions automatic measurement, an easy-to-read digital display, arrhythmia detection and memory for storing 99 measurements.

Before you start, we recommend that you read this manual carefully to ensure optimal and safe use of the product.

As a guarantee of the quality of our products, the manufacturer has a management system certified under ISO 13485. And this product complies with the requirements of Regulation (EU) 2017/745 on medical devices.

Notice to the user and/or patient: any serious incident that has occurred in relation to the device must be reported to the manufacturer and to the competent authority of the Member State where the user and/or patient is established.

## 1. WARNINGS AND PRECAUTIONS

- 1. WARNING!** Do not use the cuff on an arm that is injured or receiving intravenous fluids.
- 2. WARNING!** Do not use the device if the arm where intravascular access or therapy, or an arteriovenous (A-V) shunt is present due to temporary interference with blood flow as it may cause injury to the patient.
- 3. WARNING!** Do not use the cuff on the arm on the side of a mastectomy or lymph node cleansing.
- 4. WARNING!** Note that when the cuff is inflated, it will simultaneously lose the function of other monitoring devices on the same limb.
- 5. WARNING!** Do not perform frequent measurements as restriction of blood flow may cause injury.

## 2. PURPOSES OF THE PRODUCT

- **Measuring blood pressure:** Check your blood pressure at any time.
- **Arrhythmia detection:** This model measures the pulse, thus detecting irregularities in the heart rhythm.
- **Portable and easy to use:** Compact, battery-powered, and easy to operate without technical knowledge.
- **Save results:** Stores previous measurements for follow-up.

### 3. PRODUCT FEATURES

<b>PRODUCT NAME</b>	Digital wrist blood pressure monitor
<b>MODEL</b>	VITALPRESS
<b>MODEL REFERENCE</b>	E-00072/36
<b>PRODUCT WEIGHT</b>	0,22 lb
<b>PRODUCT DIMENSIONS</b>	<ul style="list-style-type: none"> <li>• With sleeve: 3,50"*2,44"*2,55"</li> <li>• Without sleeve: 3,50"*2,44"*0,90"</li> <li>• Wrist cuff: 5,31"- 7,67"</li> </ul>
<b>MATERIALS</b>	<ul style="list-style-type: none"> <li>• ABS rear cover</li> <li>• ABS top cover</li> <li>• Velcro: Polyamide</li> <li>• Fabric: Polyamide, polyester and elastane</li> <li>• Panel: PC</li> </ul>
<b>OTHER CHARACTERISTICS</b>	<ul style="list-style-type: none"> <li>• Small and delicate design</li> <li>• Capacity to store up to 99 measurements</li> <li>• Display of the average value of three measurements</li> <li>• Different units of measurement: kPa and mmHg</li> </ul>

#### TECHNICAL PARAMETERS:

- Display: LCD digital display.
- Operating principle: Oscillometric method.
- Measurement range:
  - Diastolic: 40 mmHg - 210 mmHg.
  - Systolic: 60 mmHg - 260 mmHg.
  - Cuff pressure: 0 mmHg ~ 300 mmHg.
  - Pulse rate: 40 beats/min ~ 200 beats/min.

- Accuracy:
  - Pressure: within  $\pm 3$  mmHg ( $\pm 0.4$  kPa).
  - Pulse rate: within 5% of reading.
  - Working system: continuous operation.
- IP rating: IP22
  - "2" Protected against solid foreign bodies 0,49"  $\varnothing$  and larger.
  - "2" Protection against vertically falling drops of water with the enclosure inclined at an angle of up to 15°.
- Electrical classification: Class II and internal power supply, type BF applied part (sleeve is applied part)
- Power supply:
  - Battery: 2 \* 1.5V AAA batteries (not included).
  - Battery life: the battery can be used up to 300 times.

#### 4. PARTS AND COMPONENTS

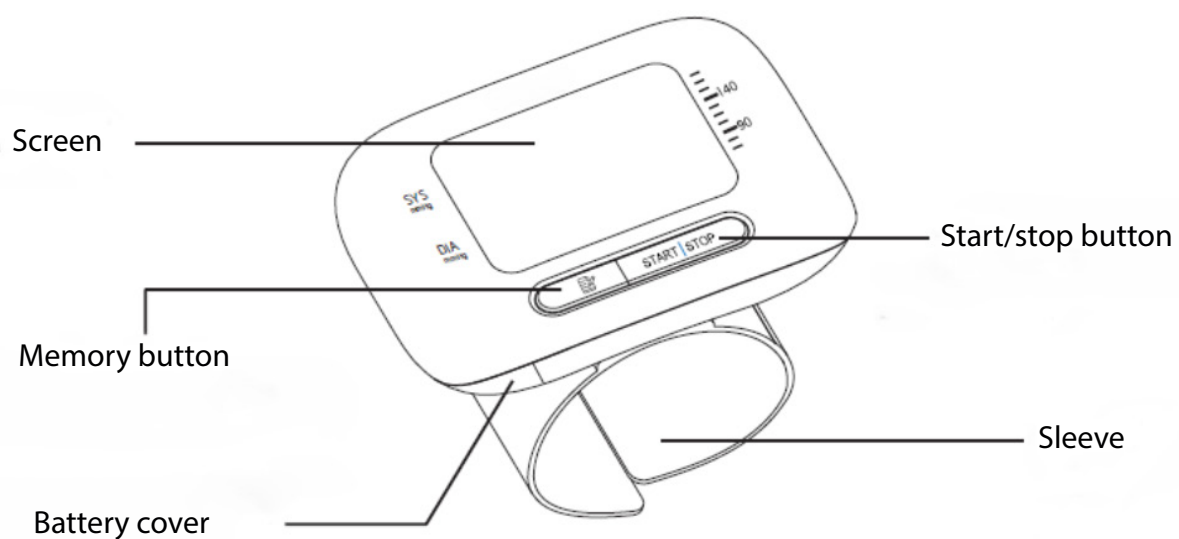

## DISPLAY

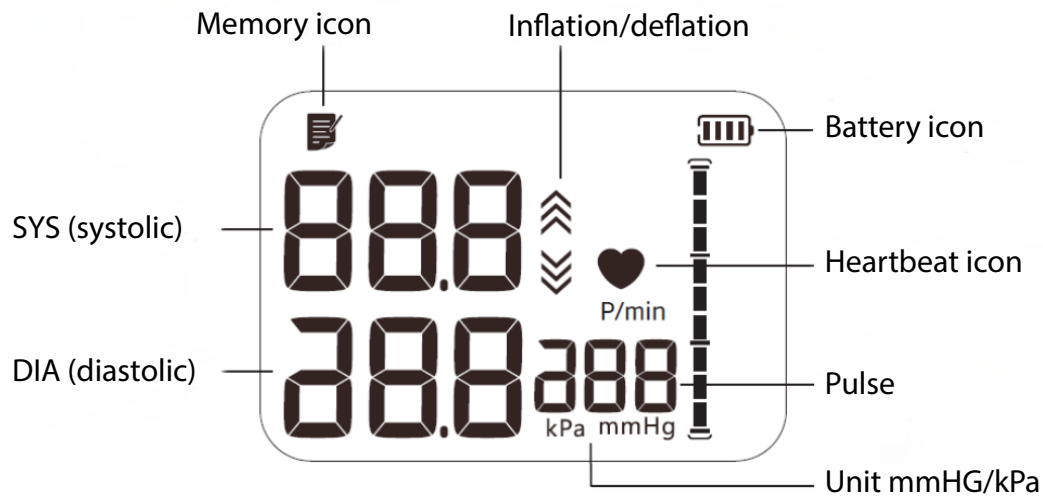

## 5. INDICATIONS

This product is intended to measure blood pressure and pulse in adults over 12 years of age with a wrist circumference between 5,31" and 7,67" at home or in a medical facility.

## 6. INSTRUCTIONS FOR USE

**Cuff method of use:** Do not measure other parts of the body, this blood pressure monitor should be worn on the wrist.

1. Place the cuff on the wrist, do not leave clothing inside the cuff. Keep the cuff neither too loose nor too tight.
2. Suitable wrist circumference is 5,31"~7,67"
3. The distance between the palm of the hand and the end of the monitor should be approximately 0,39"~0,59".

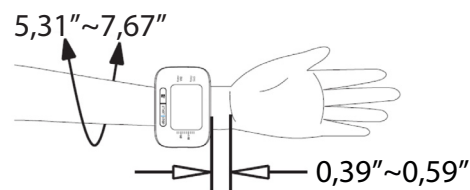

4. Attach the cuff firmly. Or it may loosen during measurement and affect the results.
5. Roll up the sleeve correctly.

**Correct measuring posture:**

Note: Any blood pressure measurement is influenced by the posture and physical condition of the person being measured.

1. Sit up straight, place your arm on the table with palm up and keep the centre of the cuff at the same height as your heart.
2. Do not bend over or lean forward.
3. Take 3~4 deep breaths and relax your shoulder and arm before measurement.
4. Do not talk, shake your hand or bend your fingers during measurement.
5. It is advisable to support the arm with a soft pillow. Your back should also be supported
6. Legs uncrossed with feet flat on the ground.

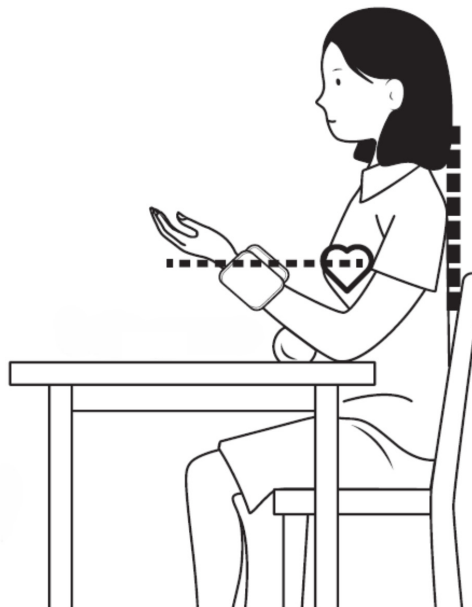
**Incorrect measuring posture:**

1. Do not clench the cuffs, or you may cause an increase in blood pressure.
2. Do not hold the cuff with the other hand.
3. Do not hold the arm tightly during the measurement. If necessary, rest the arm on a soft pillow.

**Installation of batteries:**

1. Open the battery cover in the direction of the arrow.

Note: Press the two sides of the battery cover firmly together and pull it off.

2. Install two AAA batteries correctly.
3. Close the lid

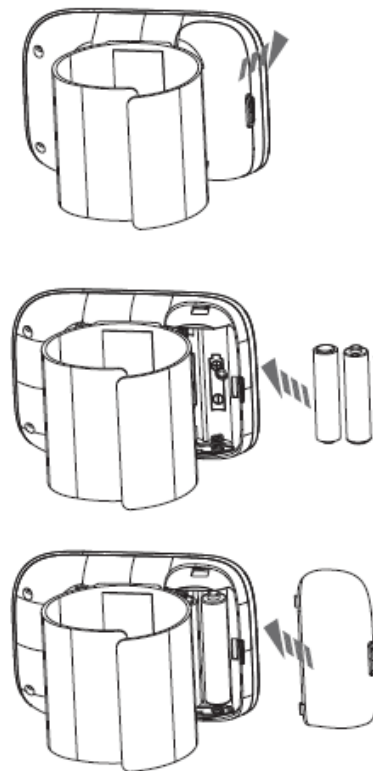

- If battery electrolyte accidentally comes into contact with eyes, skin or cloth, rinse with plenty of water.
- The "🔋" icon means the battery is low. Replace all batteries.
- Remove the batteries if the monitor will not be used for a long period of time (more than three months).
- Do not mix new and used batteries.
- Dispose of batteries in accordance with local environmental legislation.

### TIPS FOR USE

- Sit still for 5 minutes before measuring to ensure a calm and stable state.
- Do not measure while standing, walking or with the body under pressure.
- Do not measure after smoking, drinking coffee or tea.
- Do not measure after exercise or bathing.
- Do not talk or move during the measurement.
- Do not move, shake the arm or bend the fingers during measurement.
- Do not measure in extreme temperature conditions or in environments that change drastically.
- Do not measure in a moving vehicle.
- Do not measure continuously (you should leave about 5 minutes between two measurements), too frequent measurements may cause injury to the patient due to interference with blood flow.

- Measuring blood pressure 1 hour after eating
- Do not use the mobile phone near the device.
- In patients with arrhythmia, measurement results may not be accurate.
- Do not keep the cuff inflated for a long time.
- Note: Do not diagnose by measurement, follow your doctor's instructions.
- Declaration: The tensiometer may not meet specifications if not stored within the required temperature and humidity ranges.
- Do not interconnect this appliance with other appliances not described in the operating instructions.
- In patients with arrhythmia, arterial sclerosis, poor perfusion, diabetes, pregnancy, pre-eclampsia, renal disease, patient movement, tremor, shivering, measurement results may not be accurate.

## 7. INSTRUCTIONS FOR USE

### START MEASURING

Remain seated for 5 minutes before measurement

1. Press the [START | STOP] button to start the measurement after the batteries have been installed. Then the monitor starts pressurizing.

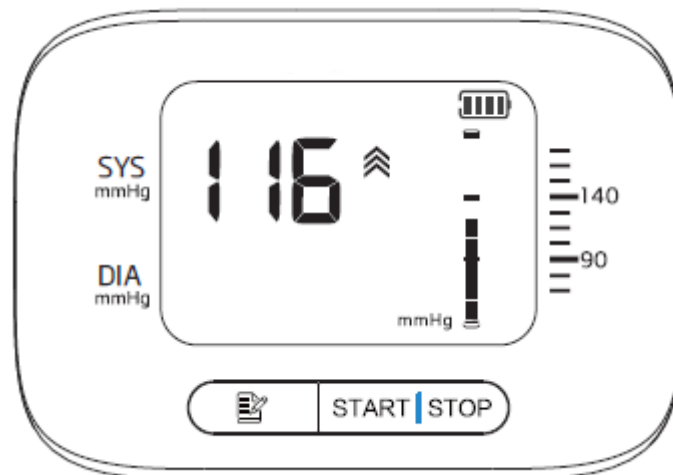

2. After the measurement is finished, the monitor will display the SYS (systolic pressure), DIA (diastolic pressure) and pulse rate, then deflates automatically. It will also turn off automatically in 3 minutes without any operation.

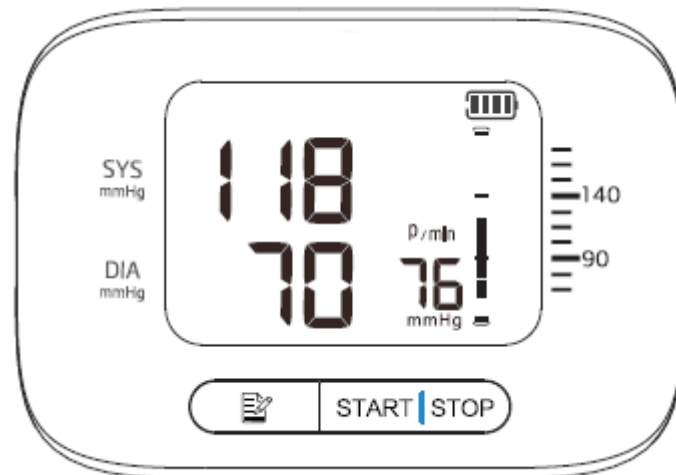

- If unexpected readings are obtained, please measure again.
- We suggest that the contact time with the sleeve should not exceed 10 minutes. The maximum surface temperature of the cuff is 42,3 °C.
- If you feel any discomfort, remove the device immediately.

3. Turn off the power: Press the [START | STOP] button to turn off the power. However, if you do not turn it off, it will turn off automatically in 3 minutes without any operation.

Note:

- Do not move and remain silent until the measurement is complete.
- Keep the monitor and the heart at the same level.
- Reset if the cuff loosened during measurement.
- Press the [START | STOP] button to stop the measurement. If it does not work, remove the cuff.
- Warning: The maximum inflation pressure is 300mmHg/40kPa.
- Do not maintain the inflated state for a long time to avoid damage.
- The time interval between two measurements shall be at least 5 minutes.

## MEMORY FUNCTION

The monitor will store measurement data automatically (including blood pressure and pulse), and the upper limit of records is 99.

1. Press the "📄" button to check the records.
2. Press the "📄" button for the first time to display the average value of the last 3 measurements.

3. Press the "📄" button again to display the 1st memory group, the serial number is displayed from "1" to "99". "1" is the last group and "99" is the oldest.

>Data 99 can be replaced by 98 when the memory capacity is full.

4. Read the recorded data by pressing the "📄" button according to the sequence: "1", "2" ..... "99" (max). It then returns to the first one.

5. Press and hold the "📄" button to search the data quickly.

6. Press the "🔌" button to turn off the monitor.

### **DELETING RECORDED DATA**

1. Press the [START | STOP] and "📄" buttons until the display shows the image, which means that the recorded data has been erased.

## **8. MAINTENANCE AND CLEANING**

Please observe the following guidelines to protect the device and ensure accurate measurements:

- Store the blood pressure monitor and accessories properly after use.
- Do not leave the blood pressure monitor and accessories exposed to heat, moisture, dust or sunlight.
- The sleeve is equipped with an internal airbag, use it with care and do not bend, pull or twist it.
- Warning: Do not disassemble, repair or modify the appliance without authorisation.
- Do not perform maintenance while the appliance is in use.
- If used by many people, clean the device with a soft cloth dampened with 75% ethanol, but do not allow the ethanol to get into the tensiometer and cuff.
- If used by one person, clean the device with a soft, dry cloth or a soft cloth dampened with a small amount of water, but do not allow water to get into the blood pressure monitor and cuff.
- Do not clean the appliance when it is connected to the mains.

## **9. CONDITIONS OF GUARANTEE**

This product is covered by a 3-year warranty against manufacturing defects.

Thank you very much for trusting Mobiclinic with our VITALPRESS digital wrist blood pressure monitor! We value your trust in our products and are committed to always offering you the best quality.

If you have any questions or need further assistance, please do not hesitate to contact us through our customer service at **clientes@mobiclinic.com** . We appreciate your comments and suggestions for further improvement.

Thank you for joining Mobiclinic!



## IMPORTANT

Conservez les instructions pour vous y référer ultérieurement. Lisez ces instructions avant d'assembler et d'utiliser ce produit. L'assemblage par un adulte est nécessaire.

Merci d'avoir choisi le tensiomètre numérique au poignet VITALPRESS! Vous trouverez dans ce manuel toutes les informations nécessaires pour utiliser et entretenir ce produit correctement et en toute sécurité.

Les principales caractéristiques de ce tensiomètre sont la mesure automatique, un écran numérique facile à lire, la détection de l'arythmie et une mémoire permettant d'enregistrer 99 mesures.

Avant de commencer, nous vous recommandons de lire attentivement ce manuel afin de garantir une utilisation optimale et sûre du produit.

Pour garantir la qualité de nos produits, le fabricant dispose d'un système de management certifié selon la norme ISO 13485. Et ce produit est conforme aux exigences du règlement (UE) 2017/745 relatif aux dispositifs médicaux.

Avis à l'utilisateur et/ou au patient: tout incident grave survenu en rapport avec le dispositif doit être signalé au fabricant et à l'autorité compétente de l'État membre où l'utilisateur et/ou le patient est établi.

## 1. AVERTISSEMENTS ET PRÉCAUTIONS

- 1. AVERTISSEMENT!** Ne pas utiliser le brassard sur un bras blessé ou recevant des fluides intraveineux.
- 2. AVERTISSEMENT!** Ne pas utiliser l'appareil si le bras présente un accès ou une thérapie intravasculaire, ou une dérivation artério-veineuse (A-V) en raison d'une interférence temporaire avec le flux sanguin, car cela pourrait causer des blessures au patient.
- 3. AVERTISSEMENT!** Ne pas utiliser le brassard sur le bras du côté d'une mastectomie ou d'un curage ganglionnaire.
- 4. AVERTISSEMENT!** Notez que lorsque le brassard est gonflé, il perd simultanément la fonction des autres dispositifs de surveillance sur le même membre.
- 5. AVERTISSEMENT!** Ne pas effectuer de mesures fréquentes car la restriction du flux sanguin peut provoquer des blessures.

## 2. OBJECTIFS DU PRODUIT

- **Mesure de la tension artérielle:** vérifiez votre tension artérielle à tout moment.
- **Détection de l'arythmie:** ce modèle mesure le pouls et détecte ainsi les irrégularités du rythme cardiaque.
- **Portable et facile à utiliser:** compact, alimenté par batterie, il est facile à utiliser sans connaissances techniques.
- **Sauvegarder les résultats:** enregistre les mesures précédentes pour le suivi.

### 3. CARACTÉRISTIQUES DU PRODUIT

<b>NOM DU PRODUIT</b>	Tensiomètre numérique au poignet
<b>MODÈLE</b>	VITALPRESS
<b>RÉFÉRENCE DU MODÈLE</b>	E-00072/36
<b>POIDS DU PRODUIT</b>	100 g
<b>DIMENSIONS DU PRODUIT</b>	<ul style="list-style-type: none"> <li>• Avec la pochette: 8,9*6,2*6,5 cm</li> <li>• Sans manchon: 8,9*6,2*2,3 cm</li> <li>• Poignet: 13,5 - 19,5 cm</li> </ul>
<b>MATÉRIAUX</b>	<ul style="list-style-type: none"> <li>• Couvercle arrière en ABS</li> <li>• Couvercle supérieur en ABS</li> <li>• Velcro: polyamide</li> <li>• Tissu: polyamide, polyester et élasthanne</li> <li>• Panneau: PC</li> </ul>
<b>AUTRES CARACTÉRISTIQUES</b>	<ul style="list-style-type: none"> <li>• Petit et délicat</li> <li>• Capacité de stocker jusqu'à 99 mesures</li> <li>• Affichage de la valeur moyenne de trois mesures</li> <li>• Différentes unités de mesure: kPa et mmHg</li> </ul>

#### PARAMÈTRES TECHNIQUES:

- Affichage: affichage numérique LCD.
- Principe de fonctionnement: méthode oscillométrique.
- Plage de mesure:
  - Diastolique: 40 mmHg - 210 mmHg.
  - Systolique: 60 mmHg - 260 mmHg.
  - Pression du brassard: 0 mmHg ~ 300 mmHg.
  - Pouls: 40 battements/min ~ 200 battements/min.

- Précision:
  - Pression:  $\pm 3$  mmHg ( $\pm 0,4$ kPa).
  - Fréquence du pouls: dans les 5 % de la valeur relevée.
  - Système de travail: fonctionnement continu.
- Indice de protection: IP22
  - "2" Protégé contre les corps étrangers solides de 12,5 mm  $\varnothing$  plus.
  - "2" Protection contre les chutes verticales de gouttes d'eau lorsque l'enceinte est inclinée à un angle allant jusqu'à 15°.
- Classification électrique: classe II et alimentation interne, type BF partie appliquée (le manchon est une partie appliquée)
- Alimentation électrique:
  - Pile: 2 \* 1,5V AAA piles (non incluses).
  - Durée de vie de la batterie: la batterie peut être utilisée jusqu'à 300 fois.

#### 4. PIÈCES ET COMPOSANTS

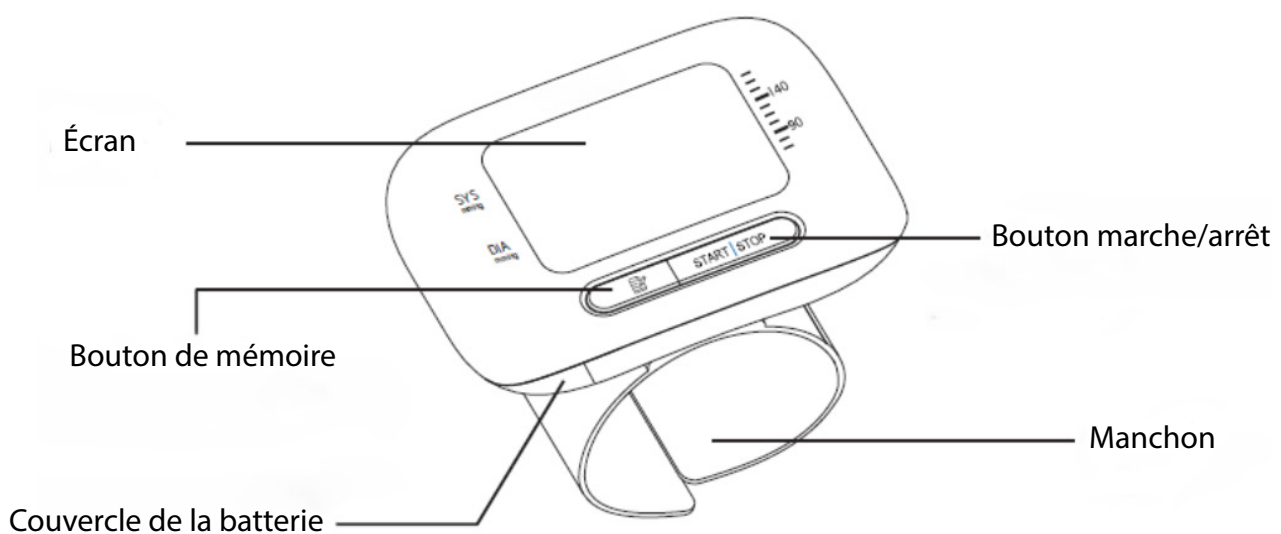

## AFFICHAGE

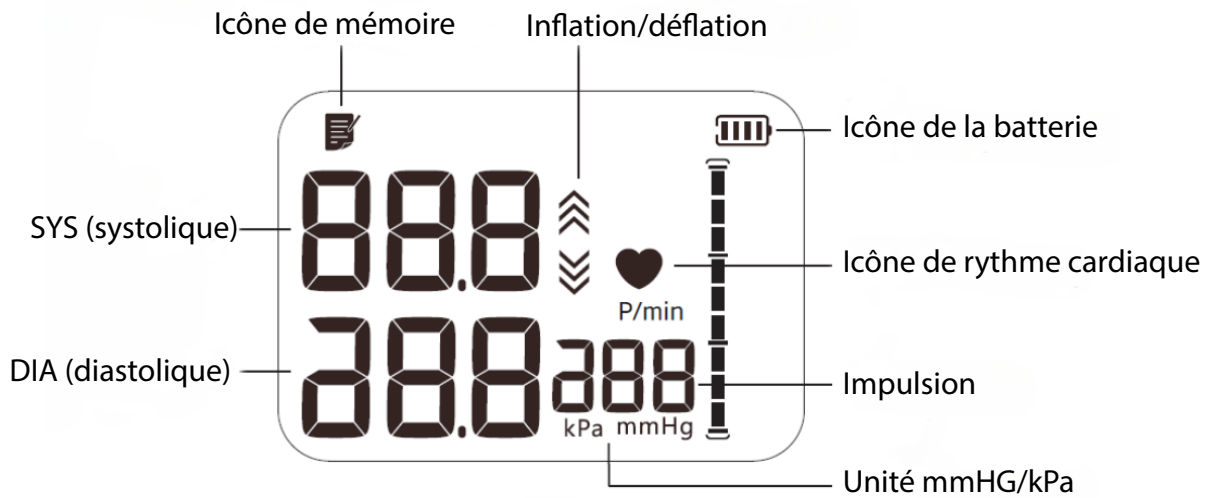

## 5. INDICATIONS

Ce produit est destiné à mesurer la tension artérielle et le pouls chez les adultes de plus de 12 ans dont la circonférence du poignet est comprise entre 13,5 cm et 19,5 cm, à domicile ou dans un établissement médical.

## 6. MODE D'EMPLOI

**Méthode d'utilisation du brassard:** Ne pas mesurer d'autres parties du corps, ce tensiomètre doit être porté au poignet.

1. Placez la manchette sur le poignet, ne laissez pas de vêtements à l'intérieur de la manchette. La manchette ne doit être ni trop lâche ni trop serrée.
2. La circonférence du poignet est de 13,5 cm~19,5 cm.
3. La distance entre la paume de la main et l'extrémité du moniteur doit être d'environ 1,0cm~1,5cm.

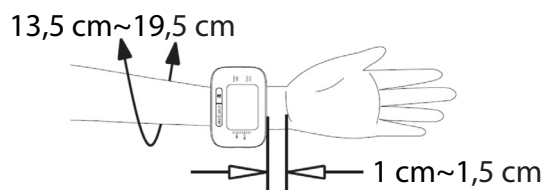

4. Fixez fermement le brassard. Sinon, il risque de se détacher pendant la mesure et d'affecter les résultats.
5. Enrouler correctement la manche.

**Une position de mesure correcte:**

Note: Toute mesure de la pression artérielle est influencée par la posture et la condition physique de la personne mesurée.

1. Asseyez-vous bien droit, placez votre bras sur la table, paume vers le haut, et maintenez le centre du brassard à la même hauteur que votre cœur.
2. Ne vous penchez pas en avant.
3. Respirez profondément 3 à 4 fois et détendez votre épaule et votre bras avant de procéder à la mesure.
4. Ne parlez pas, ne serrez pas la main et ne pliez pas les doigts pendant la mesure.
5. Il est conseillé de soutenir le bras avec un oreiller doux. Le dos doit également être soutenu.
6. Les jambes ne sont pas croisées et les pieds sont posés à plat sur le sol.

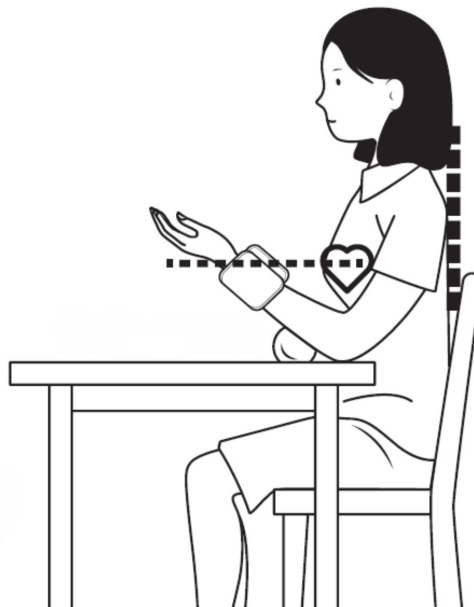
**Mauvaise position de mesure:**

1. Ne serrez pas les brassards, vous risqueriez d'augmenter la pression artérielle.
2. Ne pas tenir le brassard avec l'autre main.
3. Ne tenez pas le bras fermement pendant la mesure. Si nécessaire, posez le bras sur un oreiller doux.

**Installation des batteries:**

1. Ouvrez le couvercle de la batterie dans le sens de la flèche.

Remarque: Appuyez fermement sur les deux côtés du couvercle de la batterie et retirez-le.

2. Installez correctement deux piles AAA.
3. Fermer le couvercle

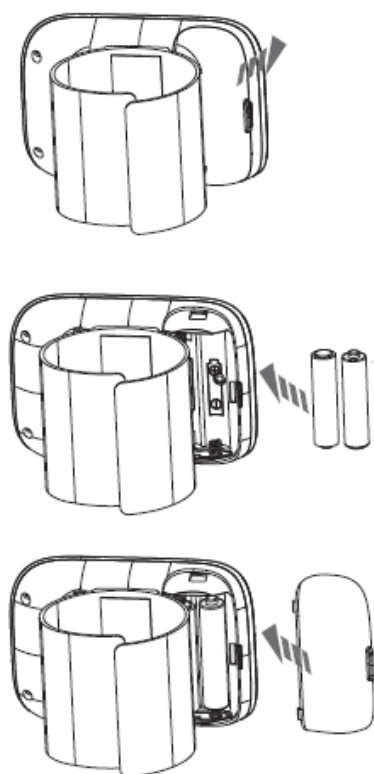

- Si l'électrolyte de la batterie entre accidentellement en contact avec les yeux, la peau ou un tissu, rincer abondamment à l'eau.
- L'icône "  " signifie que la batterie est faible. Remplacez toutes les piles.
- Retirez les piles si le moniteur n'est pas utilisé pendant une longue période (plus de trois mois).
- Ne pas mélanger des piles neuves et des piles usagées.
- Les piles doivent être mises au rebut conformément à la législation environnementale locale.

### CONSEILS D'UTILISATION

- Restez immobile pendant 5 minutes avant la mesure afin de vous assurer un état calme et stable.
- Ne pas mesurer en position debout, en marchant ou avec le corps sous pression.
- Ne pas mesurer après avoir fumé, bu du café ou du thé.
- Ne pas mesurer après un exercice ou un bain.
- Ne parlez pas et ne bougez pas pendant la mesure.
- Ne bougez pas, ne secouez pas le bras et ne pliez pas les doigts pendant la mesure.
- Ne pas mesurer dans des conditions de température extrême ou dans des environnements qui changent radicalement.
- Ne pas mesurer dans un véhicule en mouvement.

- Ne mesurez pas en continu (laissez environ 5 minutes entre deux mesures), des mesures trop fréquentes peuvent causer des blessures au patient en raison de l'interférence avec le flux sanguin.
- Mesure de la tension artérielle 1 heure après le repas
- N'utilisez pas de téléphone portable à proximité de l'appareil.
- Chez les patients souffrant d'arythmie, les résultats des mesures peuvent ne pas être exacts.
- Ne pas laisser le brassard gonflé pendant une longue période.
- Note: Ne pas diagnostiquer par des mesures, suivre les instructions de votre médecin.
- Déclaration: Le tensiomètre peut ne pas répondre aux spécifications s'il n'est pas stocké dans les plages de température et d'humidité requises.
- Ne pas interconnecter cet appareil avec d'autres appareils non décrits dans le mode d'emploi.
- Chez les patients souffrant d'arythmie, de sclérose artérielle, de mauvaise perfusion, de diabète, de grossesse, de pré-éclampsie, de maladie rénale, de mouvements du patient, de tremblements, de frissons, les résultats des mesures peuvent ne pas être exacts.

## 7. MODE D'EMPLOI

### COMMENCER À MESURER

Restez assis pendant 5 minutes avant la mesure

1. Appuyer sur la touche [START | STOP] pour démarrer la mesure après l'installation des piles. Le moniteur commence alors à se mettre sous pression.

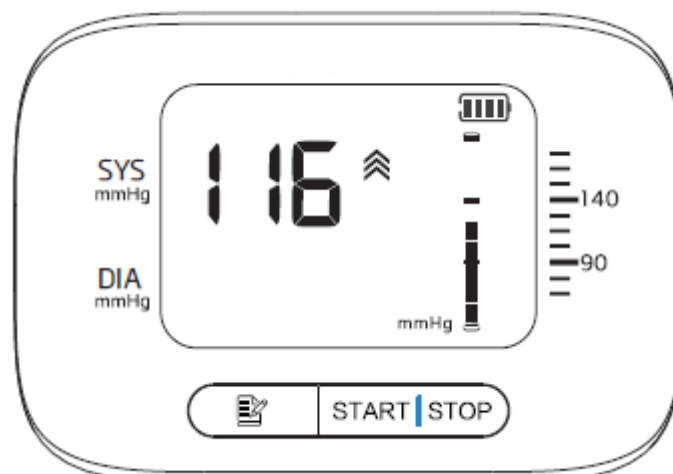

2. Une fois la mesure terminée, le moniteur affiche SYS (pression systolique), DIA (pression diastolique) et le pouls, puis se dégonfle automatiquement. Il s'éteint également automatiquement au bout de 3 minutes sans aucune opération.

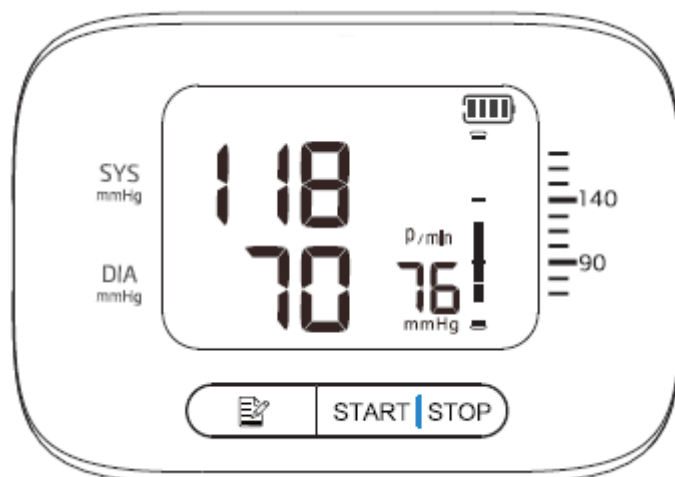

- Si vous obtenez des résultats inattendus, recommencez les mesures.
- Nous suggérons que le temps de contact avec le manchon ne dépasse pas 10 minutes. La température maximale de la surface du brassard est de 42,3 °C.
- Si vous ressentez une quelconque gêne, retirez immédiatement l'appareil.

3. Mise hors tension: Appuyez sur la touche [START | STOP] pour mettre l'appareil hors tension. Toutefois, si vous ne l'éteignez pas, il s'éteindra automatiquement au bout de 3 minutes sans aucune opération.





Remarque:

- Ne bougez pas et restez silencieux jusqu'à la fin de la mesure.
- Maintenez le moniteur et le cœur au même niveau.
- Réinitialiser si le brassard s'est desserré pendant la mesure.
- Appuyez sur la touche [START | STOP] pour arrêter la mesure. Si cela ne fonctionne pas, retirez le brassard.
- Avertissement: La pression de gonflage maximale est de 300mmHg/40kPa.
- Ne pas maintenir l'état gonflé pendant une longue période afin d'éviter tout dommage.
- L'intervalle de temps entre deux mesures est d'au moins 5 minutes.

## FONCTION MÉMOIRE

Le moniteur enregistre automatiquement les données de mesure (y compris la tension artérielle et le pouls) et la limite supérieure des enregistrements est de 99.

1. Appuyez sur la touche "  " pour vérifier les enregistrements.

2. Appuyez une première fois sur la touche "  " pour afficher la valeur moyenne des 3 dernières mesures.
3. Appuyez à nouveau sur la touche "  " pour afficher le premier groupe de mémoire, le numéro de série est affiché de "1" à "99". le numéro de série est affiché de "1" à "99". "1" est le dernier groupe et "99" est le plus ancien.  
>Les données 99 peuvent être remplacées par 98 lorsque la capacité de mémoire est pleine.
4. Lire les données enregistrées en appuyant sur le bouton "  " selon la séquence: "1", "2" ..... "99" (max). Il revient ensuite à la première.
5. Appuyez sur la touche "  " et maintenez-la enfoncée pour rechercher rapidement les données.
6. Appuyez sur la touche "  " pour éteindre le moniteur.

### **SUPPRESSION DES DONNÉES ENREGISTRÉES**

1. Appuyez sur les touches [START | STOP] et "  " jusqu'à ce que l'écran affiche l'image, ce qui signifie que les données enregistrées ont été effacées.

## **8. ENTRETIEN ET NETTOYAGE**

Veuillez respecter les consignes suivantes afin de protéger l'appareil et de garantir des mesures précises:

- Rangez correctement le tensiomètre et ses accessoires après utilisation.
- Ne laissez pas le tensiomètre et ses accessoires exposés à la chaleur, à l'humidité, à la poussière ou au soleil.
- Le manchon est équipé d'un airbag interne, utilisez-le avec précaution et ne le pliez pas, ne le tirez pas et ne le tordez pas.
- Avertissement: Ne pas démonter, réparer ou modifier l'appareil sans autorisation.
- N'effectuez pas de travaux d'entretien lorsque l'appareil est en cours d'utilisation.
- Si l'appareil est utilisé par plusieurs personnes, nettoyez-le avec un chiffon doux imbibé d'éthanol à 75 %, mais ne laissez pas l'éthanol pénétrer dans le tensiomètre et le brassard.
- Si l'appareil est utilisé par une seule personne, nettoyez-le avec un chiffon doux et sec ou un chiffon doux imbibé d'une petite quantité d'eau, mais ne laissez pas l'eau pénétrer dans le tensiomètre et le brassard.
- Ne pas nettoyer l'appareil lorsqu'il est branché sur le secteur.

## 9. CONDITIONS DE GARANTIE

Ce produit est couvert par une garantie de 3 ans contre les défauts de fabrication.

Nous vous remercions de faire confiance à Mobiclinic pour notre tensiomètre numérique au poignet VITALPRESS! Nous apprécions la confiance que vous accordez à nos produits et nous nous engageons à toujours vous offrir la meilleure qualité.

Si vous avez des questions ou si vous avez besoin d'une assistance supplémentaire, n'hésitez pas à nous contacter par l'intermédiaire de notre service clientèle à l'adresse **clientes@mobiclinic.com**. Nous apprécions vos commentaires et vos suggestions d'amélioration.

Merci d'avoir rejoint Mobiclinic!



## IMPORTANTE

Conservare le istruzioni per riferimenti futuri. Leggere queste istruzioni prima di assemblare e utilizzare il prodotto. È richiesto l'assemblaggio da parte di un adulto.

Grazie per aver scelto il misuratore di pressione digitale da polso VITALPRESS! In questo manuale troverete tutte le informazioni necessarie per un uso e una manutenzione corretti e sicuri del prodotto.

Questo misuratore di pressione ha tra le sue funzioni principali la misurazione automatica, un display digitale di facile lettura, il rilevamento delle aritmie e la memoria per la memorizzazione di 99 misurazioni.

Prima di iniziare, si consiglia di leggere attentamente questo manuale per garantire un uso ottimale e sicuro del prodotto.

A garanzia della qualità dei nostri prodotti, il produttore dispone di un sistema di gestione certificato secondo la norma ISO 13485. Questo prodotto è conforme ai requisiti del Regolamento (UE) 2017/745 sui dispositivi medici.

Avviso all'utilizzatore e/o al paziente: qualsiasi incidente grave verificatosi in relazione al dispositivo deve essere segnalato al fabbricante e all'autorità competente dello Stato membro in cui è stabilito l'utilizzatore e/o il paziente.

## 1. AVVERTENZE E PRECAUZIONI

- 1. AVVERTENZA!** Non utilizzare il bracciale su un braccio ferito o che riceve liquidi per via endovenosa.
- 2. AVVERTENZA!** Non utilizzare il dispositivo nel braccio in cui è presente un accesso o una terapia intravascolare o uno shunt arterovenoso (A-V) a causa dell'interferenza temporanea con il flusso sanguigno, poiché potrebbe causare lesioni al paziente.
- 3. AVVERTENZA!** Non utilizzare il bracciale sul braccio sottoposto a mastectomia o a pulizia dei linfonodi.
- 4. AVVERTENZA!** Si noti che quando il bracciale viene gonfiato, perde contemporaneamente la funzione di altri dispositivi di monitoraggio sullo stesso arto.
- 5. AVVERTENZA!** Non eseguire misurazioni frequenti, poiché la restrizione del flusso sanguigno può causare lesioni.

## 2. SCOPI DEL PRODOTTO

- **Misurare la pressione sanguigna:** controllare la pressione sanguigna in qualsiasi momento.
- **Rilevamento delle aritmie:** questo modello misura il polso, rilevando così le irregolarità del ritmo cardiaco.
- **Portatile e facile da usare:** compatto, alimentato a batteria e facile da usare senza conoscenze tecniche.
- **Salva risultati:** memorizza le misurazioni precedenti per il follow-up.

**3. CARATTERISTICHE DEL PRODOTTO**

<b>NOME DEL PRODOTTO</b>	Misuratore di pressione digitale da polso
<b>MODELLO</b>	VITALPRESS
<b>MODELLO DI RIFERIMENTO</b>	E-00072/36
<b>PESO DEL PRODOTTO</b>	100 g
<b>DIMENSIONI DEL PRODOTTO</b>	<ul style="list-style-type: none"> <li>• Con custodia: 8,9*6,2*6,5 cm</li> <li>• Senza manica: 8,9*6,2*2,3 cm</li> <li>• Polsino: 13,5 - 19,5 cm</li> </ul>
<b>MATERIALI</b>	<ul style="list-style-type: none"> <li>• Copertura posteriore in ABS</li> <li>• Coperchio superiore in ABS</li> <li>• Velcro: poliammide</li> <li>• Tessuto: poliammide, poliestere ed elasthan</li> <li>• Pannello: PC</li> </ul>
<b>ALTRE CARATTERISTICHE</b>	<ul style="list-style-type: none"> <li>• Design piccolo e delicato</li> <li>• Capacità di memorizzare fino a 99 misure</li> <li>• Visualizzazione del valore medio di tre misure</li> <li>• Diverse unità di misura: kPa e mmHg</li> </ul>

**PARAMETRI TECNICI:**

- Display: display digitale LCD.
- Principio di funzionamento: metodo oscillometrico.
- Campo di misura:
  - Diastolica: 40 mmHg - 210 mmHg.
  - Sistolica: 60 mmHg - 260 mmHg.
  - Pressione del bracciale: 0 mmHg ~ 300 mmHg.
  - Frequenza del polso: 40 battiti/min ~ 200 battiti/min.

- Precisione:
  - Pressione: entro  $\pm 3$  mmHg ( $\pm 0,4$  kPa).
  - Frequenza del polso: entro il 5% della lettura.
  - Sistema di lavoro: funzionamento continuo.
- Grado di protezione IP: IP22
  - "2" Protetto contro i corpi estranei solidi di dimensioni pari o superiori a 12,5 mm  $\varnothing$ .
  - "2" Protezione contro la caduta verticale di gocce d'acqua con l'involucro inclinato fino a 15°.
- Classificazione elettrica: Classe II e alimentazione interna, parte applicata di tipo BF (il manicotto è parte applicata)
- Alimentazione:
  - Batteria: 2 \* batterie AAA da 1,5 V (non incluse).
  - Durata della batteria: la batteria può essere utilizzata fino a 300 volte.

#### 4. PARTI E COMPONENTI

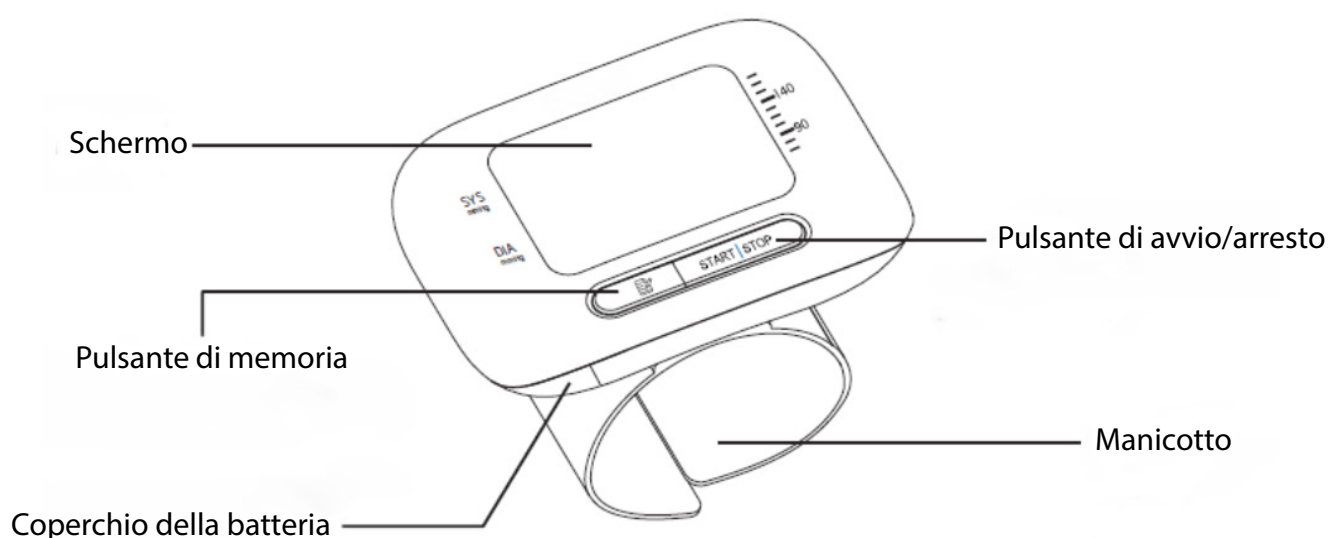

## DISPLAY

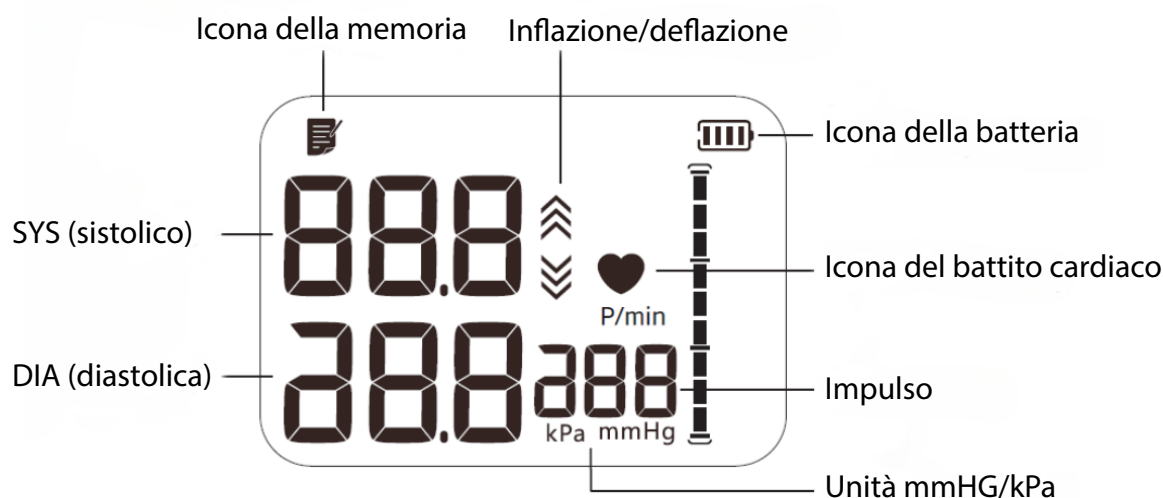

## 5. INDICAZIONI

Questo prodotto è destinato a misurare la pressione arteriosa e il polso negli adulti di età superiore ai 12 anni con una circonferenza del polso compresa tra 13,5 cm e 19,5 cm, a casa o in una struttura medica.

## 6. ISTRUZIONI PER L'USO

**Metodo di utilizzo del bracciale:** non misurare altre parti del corpo, questo monitor della pressione sanguigna deve essere indossato al polso.

1. Posizionare il bracciale sul polso, senza lasciare indumenti all'interno del bracciale. Il polsino non deve essere né troppo largo né troppo stretto.
2. La circonferenza del polso adatta è di 13,5 cm~19,5 cm.
3. La distanza tra il palmo della mano e l'estremità del monitor deve essere di circa 1,0cm~1,5cm.

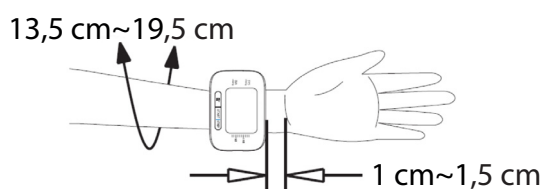

4. Fissare saldamente il bracciale. Altrimenti potrebbe allentarsi durante la misurazione e influenzare i risultati.
5. Arrotolare correttamente la manica.

**Corretta postura di misurazione:**

Nota: qualsiasi misurazione della pressione arteriosa è influenzata dalla postura e dalle condizioni fisiche della persona che viene misurata.

1. Seduti in posizione eretta, appoggiare il braccio sul tavolo con il palmo rivolto verso l'alto e mantenere il centro del bracciale alla stessa altezza del cuore.
2. Non chinarsi o piegarsi in avanti.
3. Fare 3~4 respiri profondi e rilassare la spalla e il braccio prima della misurazione.
4. Non parlare, agitare la mano o piegare le dita durante la misurazione.
5. È consigliabile sostenere il braccio con un cuscino morbido. Anche la schiena deve essere sostenuta.
6. Gambe non incrociate con i piedi appoggiati a terra.

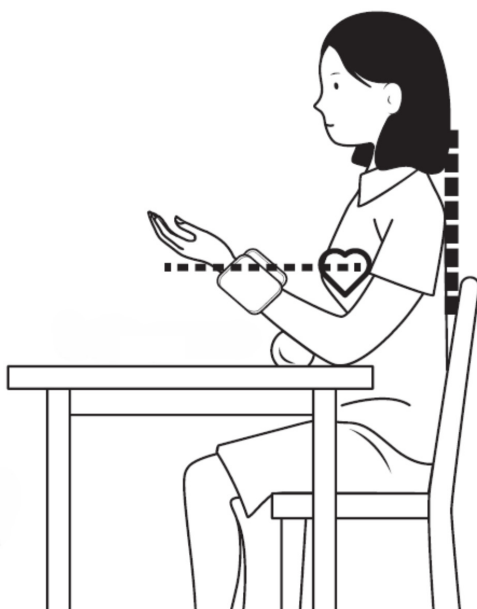
**Postura di misurazione errata:**

1. Non stringere i bracciali per non causare un aumento della pressione sanguigna.
2. Non tenere il bracciale con l'altra mano.
3. Non tenere il braccio stretto durante la misurazione. Se necessario, appoggiare il braccio su un cuscino morbido.

**Installazione delle batterie:**

1. Aprire il coperchio della batteria in direzione della freccia.

Nota: premere con forza i due lati del coperchio della batteria ed estrarlo.

2. Installare correttamente due batterie AAA.
3. Chiudere il coperchio

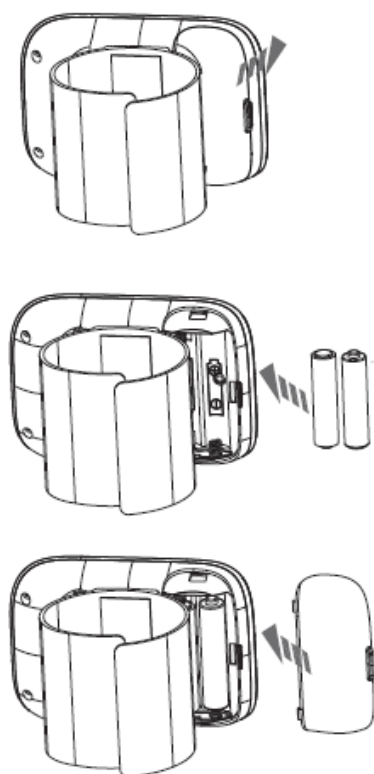

- Se l'elettrolita della batteria viene accidentalmente a contatto con gli occhi, la pelle o i tessuti, sciacquare abbondantemente con acqua.
- L'icona "  " indica che la batteria è scarica. Sostituire tutte le batterie.
- Rimuovere le batterie se il monitor non viene utilizzato per un lungo periodo di tempo (più di tre mesi).
- Non mischiare batterie nuove e usate.
- Smaltire le batterie in conformità alla legislazione ambientale locale.

### CONSIGLI PER L'USO

- Rimanere fermi per 5 minuti prima della misurazione per garantire uno stato di calma e stabilità.
- Non misurare in piedi, camminando o con il corpo sotto pressione.
- Non misurare dopo aver fumato, bevuto caffè o tè.
- Non misurare dopo l'esercizio fisico o il bagno.
- Non parlare o muoversi durante la misurazione.
- Non muovere, scuotere il braccio o piegare le dita durante la misurazione.
- Non eseguire le misure in condizioni di temperatura estrema o in ambienti che cambiano drasticamente.
- Non effettuare la misurazione in un veicolo in movimento.
-

- Non effettuare misurazioni continue (è necessario lasciare circa 5 minuti tra due misurazioni); misurazioni troppo frequenti possono causare lesioni al paziente a causa dell'interferenza con il flusso sanguigno.
- Misurare la pressione sanguigna 1 ora dopo aver mangiato
- Non utilizzare il telefono cellulare in prossimità del dispositivo.
- Nei pazienti con aritmia, i risultati della misurazione potrebbero non essere accurati.
- Non tenere il bracciale gonfio per molto tempo.
- Nota: non fare diagnosi in base alla misurazione, seguire le istruzioni del medico.
- Dichiarazione: Il tensiometro potrebbe non essere conforme alle specifiche se non viene conservato entro gli intervalli di temperatura e umidità richiesti.
- Non collegare questo apparecchio con altri apparecchi non descritti nelle istruzioni per l'uso.
- Nei pazienti con aritmia, sclerosi arteriosa, scarsa perfusione, diabete, gravidanza, pre-eclampsia, malattie renali, movimento del paziente, tremore, brividi, i risultati della misurazione potrebbero non essere accurati.

## 7. ISTRUZIONI PER L'USO

### INIZIARE A MISURARE

Rimanere seduti per 5 minuti prima della misurazione

1. Premere il pulsante [START | STOP] per avviare la misurazione dopo l'installazione delle batterie. A questo punto il monitor inizia la pressurizzazione.

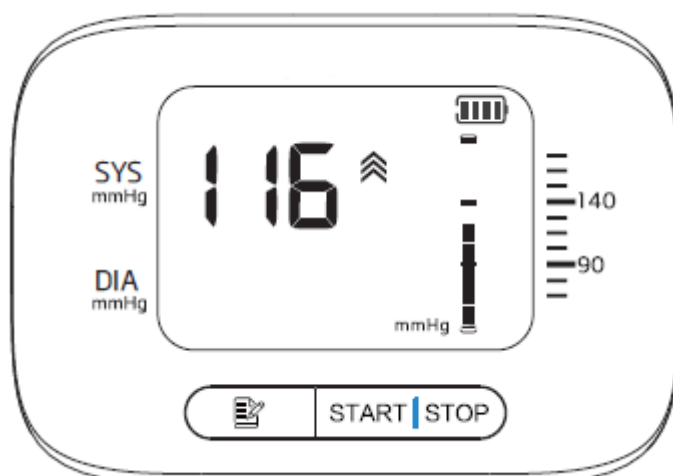

2. Al termine della misurazione, il monitor visualizza i valori SYS (pressione sistolica), DIA (pressione diastolica) e la frequenza del polso, quindi si sgonfia automaticamente. Inoltre, si spegnerà automaticamente dopo 3 minuti senza alcuna operazione.

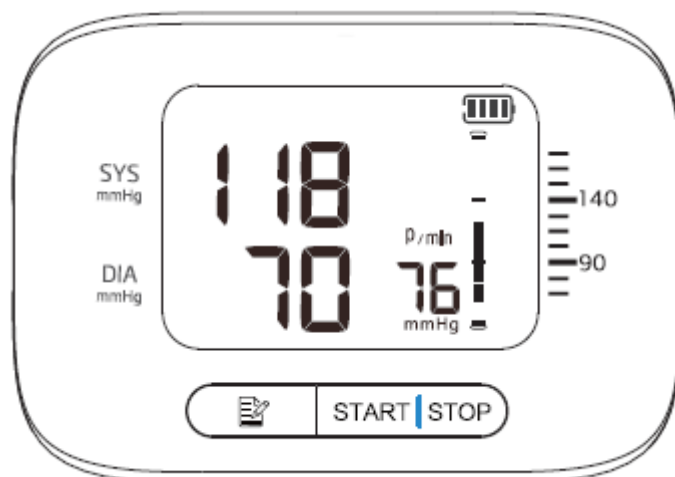

- Se si ottengono letture inaspettate, eseguire nuovamente la misurazione.
- Si consiglia di non superare i 10 minuti di contatto con il manicotto. La temperatura massima della superficie del bracciale è di 42,3 °C.
- Se si avverte un disagio, rimuovere immediatamente il dispositivo.







3. Spegnimento: premere il pulsante [START | STOP] per spegnere l'apparecchio. Tuttavia, se non si spegne, si spegnerà automaticamente dopo 3 minuti senza alcuna operazione.

Nota:

- Non muoversi e rimanere in silenzio fino al termine della misurazione.
- Mantenere il monitor e il cuore allo stesso livello.
- Resettare se il bracciale si è allentato durante la misurazione.
- Premere il pulsante [START | STOP] per interrompere la misurazione. Se non funziona, rimuovere il bracciale.
- Attenzione: la pressione massima di gonfiaggio è di 300mmHg/40kPa.
- Non mantenere lo stato di gonfiaggio per lungo tempo per evitare danni.
- L'intervallo di tempo tra due misurazioni deve essere di almeno 5 minuti.

## FUNZIONE DI MEMORIA

Il monitor memorizza automaticamente i dati di misurazione (compresi quelli relativi alla pressione sanguigna e al polso) e il limite massimo di registrazioni è 99.

1. Premere il pulsante "  " per controllare i record.
2. Premere il pulsante "  " per la prima volta per visualizzare il valore medio delle ultime 3 misurazioni.
3. Premere nuovamente il pulsante "  " per visualizzare il 1° gruppo di memoria; il numero di serie viene visualizzato da "1" a "99". "1" è l'ultimo gruppo e "99" è il più vecchio.  
>I dati 99 possono essere sostituiti da 98 quando la capacità di memoria è piena.
4. Leggere i dati registrati premendo il pulsante "  " secondo la sequenza: "1", "2" ..... "99" (massimo). Quindi ritorna al primo.
5. Tenere premuto il tasto "  " per cercare rapidamente i dati.
6. Premere il tasto "  " per spegnere il monitor.

### CANCELLAZIONE DEI DATI REGISTRATI

1. Premere i pulsanti [START | STOP] e "  " finché il display non visualizza l'immagine, il che significa che i dati registrati sono stati cancellati.

## 8. MANUTENZIONE E PULIZIA

Osservare le seguenti linee guida per proteggere il dispositivo e garantire misurazioni accurate:

- Conservare correttamente il misuratore di pressione e gli accessori dopo l'uso.
- Non lasciare il misuratore di pressione e gli accessori esposti a calore, umidità, polvere o luce solare.
- Il manicotto è dotato di un airbag interno; utilizzarlo con cautela e non piegarlo, tirarlo o torcerlo.
- Attenzione: non smontare, riparare o modificare l'apparecchio senza autorizzazione.
- Non eseguire la manutenzione mentre l'apparecchio è in uso.
- In caso di utilizzo da parte di molte persone, pulire il dispositivo con un panno morbido inumidito con etanolo al 75%, evitando però che l'etanolo penetri nel tensiometro e nel bracciale.
- Se il dispositivo viene utilizzato da una sola persona, pulirlo con un panno morbido e asciutto o con un panno morbido inumidito con una piccola quantità d'acqua, evitando però che l'acqua penetri nel misuratore di pressione e nel bracciale.
- Non pulire l'apparecchio quando è collegato alla rete elettrica.

## 9. CONDIZIONI DI GARANZIA

Questo prodotto è coperto da una garanzia di 3 anni contro i difetti di fabbricazione.

Grazie per aver affidato a Mobiclinic il nostro misuratore di pressione digitale da polso VITALPRESS! Apprezziamo la vostra fiducia nei nostri prodotti e ci impegniamo a offrirvi sempre la migliore qualità.

Se avete domande o bisogno di ulteriore assistenza, non esitate a contattarci tramite il nostro servizio clienti all'indirizzo **clientes@mobiclinic.com**. Apprezziamo i vostri commenti e suggerimenti per ulteriori miglioramenti.

Grazie per esserti unito a Mobiclinic!



## WICHTIG

Bewahren Sie die Anleitung zum späteren Nachschlagen auf. Lesen Sie diese Anleitung, bevor Sie das Produkt zusammenbauen und benutzen. Die Montage durch einen Erwachsenen ist erforderlich.

Vielen Dank, dass Sie sich für das digitale Handgelenk-Blutdruckmessgerät VITALPRESS entschieden haben! In dieser Gebrauchsanweisung finden Sie alle Informationen, die Sie für die korrekte und sichere Verwendung und Wartung dieses Produkts benötigen.

Zu den wichtigsten Funktionen dieses Blutdruckmessgeräts gehören die automatische Messung, eine leicht ablesbare Digitalanzeige, die Erkennung von Herzrhythmusstörungen und ein Speicher für 99 Messungen.

Bevor Sie beginnen, empfehlen wir Ihnen, dieses Handbuch sorgfältig zu lesen, um eine optimale und sichere Nutzung des Produkts zu gewährleisten.

Als Garantie für die Qualität unserer Produkte verfügt der Hersteller über ein nach ISO 13485 zertifiziertes Managementsystem. Und dieses Produkt entspricht den Anforderungen der Verordnung (EU) 2017/745 über Medizinprodukte.

Benachrichtigung des Anwenders und/oder des Patienten: Jedes schwerwiegende Vorkommnis im Zusammenhang mit dem Produkt muss dem Hersteller und der zuständigen Behörde des Mitgliedstaats, in dem der Anwender und/oder Patient niedergelassen ist, gemeldet werden.

## 1. WARNUNGEN UND VORSICHTSMASSNAHMEN

- 1. WARNUNG!** Verwenden Sie die Manschette **nicht** an einem verletzten Arm oder an einem Arm, der intravenös mit Flüssigkeit versorgt wird.
- 2. WARNUNG!** Verwenden Sie das Gerät nicht, wenn am Arm ein intravaskulärer Zugang oder eine intravaskuläre Therapie oder ein arteriovenöser (A-V) Shunt vorhanden ist, da dies zu einer vorübergehenden Beeinträchtigung des Blutflusses führen kann und der Patient dadurch verletzt werden könnte.
- 3. WARNUNG!** Verwenden Sie die Manschette nicht am Arm auf der Seite einer Mastektomie oder Lymphknotenreinigung.
- 4. WARNUNG!** Beachten Sie, dass beim Aufpumpen der Manschette gleichzeitig die Funktion anderer Überwachungsgeräte an derselben Gliedmaße verloren geht.
- 5. WARNUNG!** Führen Sie keine häufigen Messungen durch, da die Einschränkung des Blutflusses zu Verletzungen führen kann.

## 2. ZWECK DES PRODUKTS

- **Blutdruck messen:** Sie können Ihren Blutdruck jederzeit überprüfen.
- **Arrhythmie-Erkennung:** Dieses Modell misst den Puls und erkennt so Unregelmäßigkeiten im Herzrhythmus.

- **Tragbar und einfach zu bedienen:** Kompakt, batteriebetrieben und ohne technische Kenntnisse einfach zu bedienen.
- **Ergebnisse speichern:** Speichert frühere Messungen zur Nachverfolgung.

### 3. PRODUKTMERKMALE

<b>PRODUKTNAME</b>	Digitales Blutdruckmessgerät für das Handgelenk
<b>MODELL</b>	VITALPRESS
<b>MODELLBEZUG</b>	E-00072/36
<b>PRODUKTGEWICHT</b>	100 g
<b>PRODUKTABMESSUNGEN</b>	<ul style="list-style-type: none"> <li>• Mit Hülle: 8,9*6,2*6,5 cm</li> <li>• Ohne Hülle: 8,9*6,2*2,3 cm</li> <li>• Handgelenksmanschette: 13,5 - 19,5 cm</li> </ul>
<b>MATERIALIEN</b>	<ul style="list-style-type: none"> <li>• ABS-Heckabdeckung</li> <li>• ABS-Deckel</li> <li>• Klettverschluss: Polyamid</li> <li>• Material: Polyamid, Polyester und Elasthan</li> <li>• Bedienfeld: PC</li> </ul>
<b>ANDERE MERKMALE</b>	<ul style="list-style-type: none"> <li>• Kleines und feines Design</li> <li>• Kapazität zum Speichern von bis zu 99 Messungen</li> <li>• Anzeige des Durchschnittswerts von drei Messungen</li> <li>• Verschiedene Maßeinheiten: kPa und mmHg</li> </ul>

#### TECHNISCHE PARAMETER:

- Anzeige: LCD-Digitalanzeige.
- Funktionsprinzip: Oszillometrische Methode.
- Messbereich:
  - Diastolisch: 40 mmHg - 210 mmHg.
  - Systolisch: 60 mmHg - 260 mmHg.

- Manschettendruck: 0 mmHg ~ 300 mmHg.
- Pulsfrequenz: 40 Schläge/min ~ 200 Schläge/min.
- Die Genauigkeit:
  - Druck: innerhalb von  $\pm 3$  mmHg ( $\pm 0,4$  kPa).
  - Pulsfrequenz: innerhalb von 5 % des Messwerts.
  - Arbeitssystem: Dauerbetrieb.
- Schutzart: IP22
  - "2" Geschützt gegen feste Fremdkörper 12,5 mm  $\varnothing$  und größer.
  - "2" Schutz gegen senkrecht fallende Wassertropfen bei einem Neigungswinkel des Gehäuses von bis zu 15°.
- Elektrische Klassifizierung: Klasse II und interne Stromversorgung, Anwendungsteil vom Typ BF (Hülse ist Anwendungsteil)
- Stromversorgung:
  - Batterie: 2 \* 1,5 V AAA-Batterien (nicht enthalten).
  - Batterielebensdauer: Die Batterie kann bis zu 300 Mal verwendet werden.

#### 4. TEILE UND KOMPONENTEN

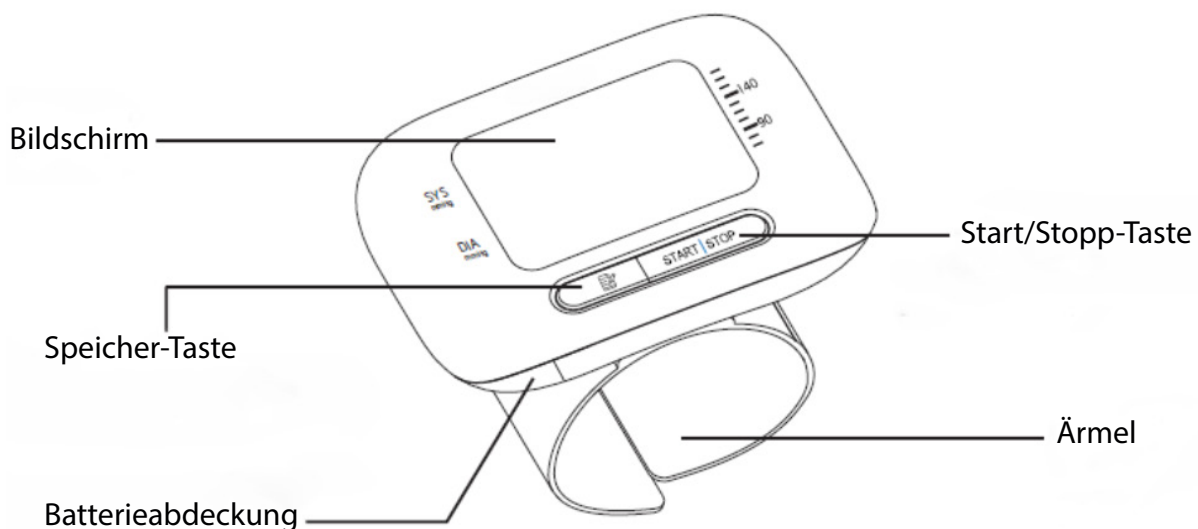

## ANZEIGE

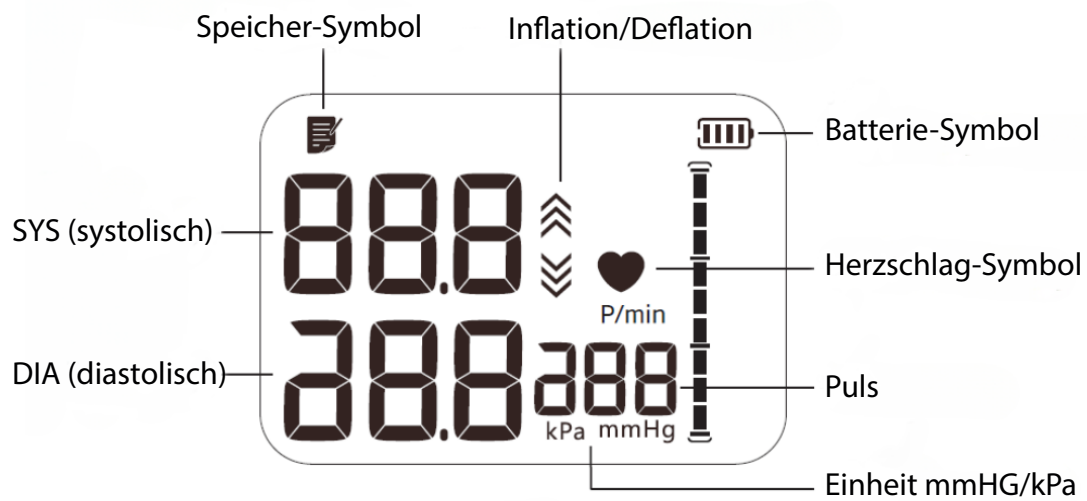

## 5. INDIKATIONEN

Dieses Produkt ist für die Messung von Blutdruck und Puls bei Erwachsenen über 12 Jahren mit einem Handgelenkumfang zwischen 13,5 cm und 19,5 cm zu Hause oder in einer medizinischen Einrichtung bestimmt.

## 6. GEBRAUCHSANWEISUNG

**Manschette Methode der Verwendung:** Messen Sie nicht andere Teile des Körpers, dieser Blutdruck-Monitor sollte am Handgelenk getragen werden.

1. Legen Sie die Manschette um das Handgelenk, lassen Sie keine Kleidung in der Manschette. Halten Sie die Manschette weder zu locker noch zu eng.
2. Geeignetes Handgelenk Umfang ist 13,5 cm ~ 19,5 cm.
3. Der Abstand zwischen der Handfläche und dem Ende des Monitors sollte etwa 1,0 bis 1,5 cm betragen.

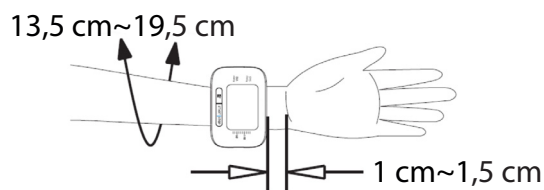

4. Befestigen Sie die Manschette fest. Sonst kann sie sich während der Messung lockern und die Ergebnisse beeinträchtigen.
5. Rollen Sie den Ärmel richtig auf.

**Richtige Messhaltung:**

Hinweis: Jede Blutdruckmessung wird von der Körperhaltung und der körperlichen Verfassung der zu messenden Person beeinflusst.

1. Setzen Sie sich aufrecht hin, legen Sie Ihren Arm mit der Handfläche nach oben auf den Tisch und halten Sie die Mitte der Manschette auf Höhe Ihres Herzens.
2. Bücken Sie sich nicht und lehnen Sie sich nicht nach vorne.
3. Atmen Sie 3 bis 4 Mal tief durch und entspannen Sie Ihre Schulter und Ihren Arm vor der Messung.
4. Sprechen Sie während der Messung nicht, schütteln Sie nicht die Hand und beugen Sie nicht die Finger.
5. Es ist ratsam, den Arm mit einem weichen Kissen abzustützen. Auch der Rücken sollte gestützt werden.
6. Beine ungekreuzt, Füße flach auf den Boden stellen.

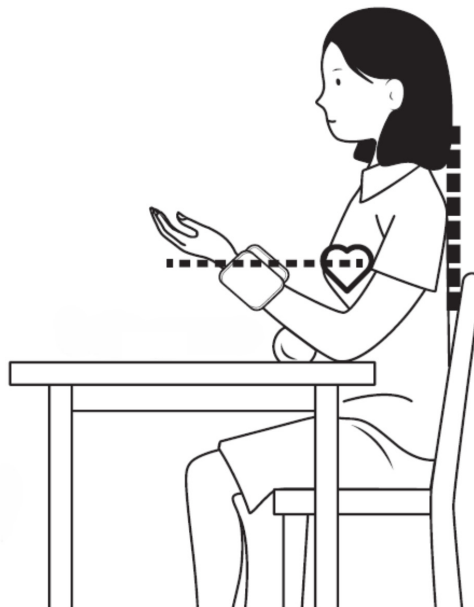
**Falsche Messhaltung:**

1. Pressen Sie die Manschetten nicht zu fest an, da dies zu einem Anstieg des Blutdrucks führen kann.
2. Halten Sie die Manschette nicht mit der anderen Hand.
3. Halten Sie den Arm während der Messung nicht zu fest. Legen Sie den Arm bei Bedarf auf ein weiches Kissen.

**Einbau der Batterien:**

1. Öffnen Sie den Batteriefachdeckel in Pfeilrichtung.

Hinweis: Drücken Sie die beiden Seiten der Batterieabdeckung fest zusammen und ziehen Sie sie ab.

2. Legen Sie zwei AAA-Batterien richtig ein.
3. Schließen Sie den Deckel

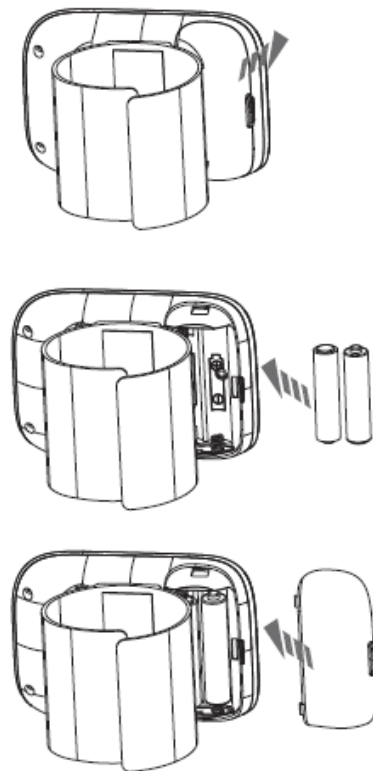

- Wenn der Batterieelektrolyt versehentlich mit den Augen, der Haut oder einem Tuch in Berührung kommt, spülen Sie ihn mit reichlich Wasser aus.
- Das Symbol "  " bedeutet, dass die Batterie schwach ist. Ersetzen Sie alle Batterien.
- Nehmen Sie die Batterien heraus, wenn der Monitor über einen längeren Zeitraum (mehr als drei Monate) nicht benutzt wird.
- Mischen Sie keine neuen und gebrauchten Batterien.
- Entsorgen Sie die Batterien in Übereinstimmung mit den örtlichen Umweltvorschriften.

### ANWENDUNGSTIPPS

- Bleiben Sie vor der Messung 5 Minuten lang sitzen, um einen ruhigen und stabilen Zustand zu gewährleisten.
- Messen Sie nicht im Stehen, beim Gehen oder wenn der Körper unter Druck steht.
- Nicht nach dem Rauchen, Kaffee- oder Teetrinken messen.
- Messen Sie nicht nach dem Sport oder Baden.
- Sprechen Sie nicht und bewegen Sie sich nicht während der Messung.
- Bewegen Sie den Arm nicht, schütteln Sie ihn nicht und beugen Sie nicht die Finger während der Messung.
- Messen Sie nicht unter extremen Temperaturbedingungen oder in Umgebungen, die sich drastisch verändern.

- Messen Sie nicht in einem fahrenden Fahrzeug.
- Messen Sie nicht ununterbrochen (zwischen zwei Messungen sollten etwa 5 Minuten liegen), zu häufige Messungen können den Patienten aufgrund von Störungen des Blutflusses verletzen.
- Blutdruckmessung 1 Stunde nach dem Essen
- Verwenden Sie das Mobiltelefon nicht in der Nähe des Geräts.
- Bei Patienten mit Herzrhythmusstörungen können die Messergebnisse ungenau sein.
- Lassen Sie die Manschette nicht über einen längeren Zeitraum aufgeblasen.
- Hinweis: Stellen Sie keine Diagnose durch Messung, sondern befolgen Sie die Anweisungen Ihres Arztes.
- Erklärung: Das Tensiometer entspricht möglicherweise nicht den Spezifikationen, wenn es nicht innerhalb der vorgeschriebenen Temperatur- und Feuchtigkeitsbereiche gelagert wird.
- Schalten Sie dieses Gerät nicht mit anderen Geräten zusammen, die nicht in der Bedienungsanleitung beschrieben sind.
- Bei Patienten mit Herzrhythmusstörungen, Arteriosklerose, schlechter Durchblutung, Diabetes, Schwangerschaft, Präeklampsie, Nierenerkrankungen, Patientenbewegungen, Zittern und Schüttelfrost sind die Messergebnisse möglicherweise nicht genau.

## 7. GEBRAUCHSANWEISUNG

### START DER MESSUNG

Bleiben Sie vor der Messung 5 Minuten lang sitzen

1. Drücken Sie die Taste [START | STOP], um die Messung zu starten, nachdem die Batterien eingelegt wurden. Dann beginnt der Monitor mit dem Druckaufbau.

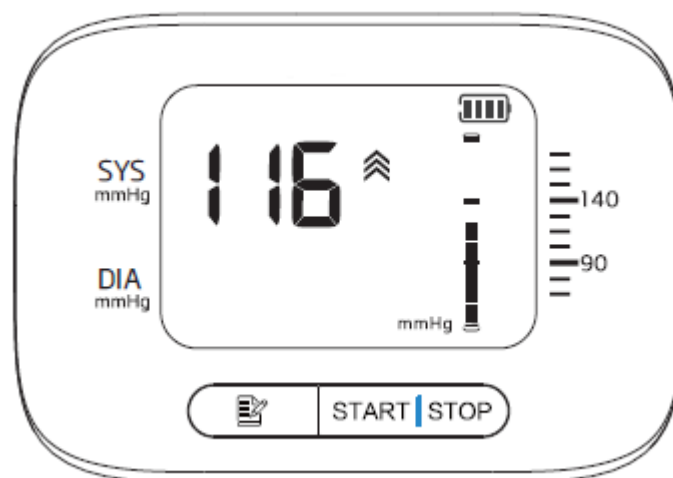

2. Nach Abschluss der Messung zeigt der Monitor den SYS (systolischen Druck), DIA (diastolischen Druck) und die Pulsfrequenz an und entlüftet sich dann automatisch. Außerdem schaltet er sich nach 3 Minuten automatisch aus, ohne dass eine Bedienung erforderlich ist.

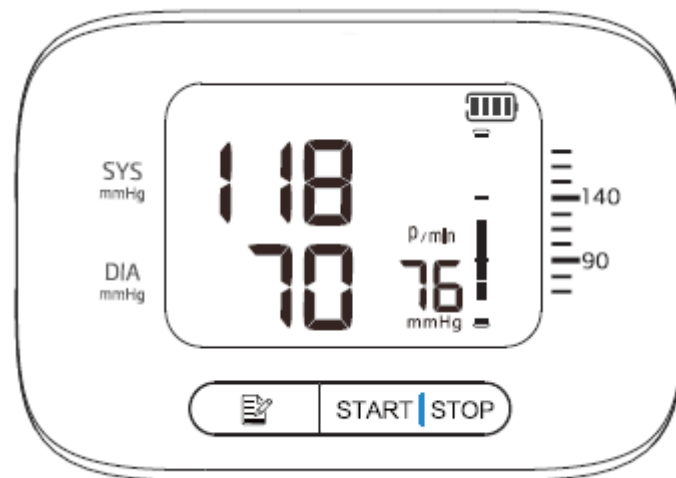

- Wenn Sie unerwartete Messwerte erhalten, messen Sie bitte erneut.
- Wir empfehlen, dass die Kontaktzeit mit der Manschette 10 Minuten nicht überschreiten sollte. Die maximale Oberflächentemperatur der Manschette beträgt 42,3 °C.
- Wenn Sie ein Unwohlsein verspüren, nehmen Sie das Gerät sofort ab.



3. Schalten Sie das Gerät aus: Drücken Sie die Taste [START | STOP], um das Gerät auszuschalten. Wenn Sie das Gerät jedoch nicht ausschalten, schaltet es sich nach 3 Minuten automatisch aus, ohne dass Sie etwas tun müssen.

#### Anmerkung:



- Bewegen Sie sich nicht und bleiben Sie still, bis die Messung abgeschlossen ist.
- Halten Sie den Monitor und das Herz auf gleicher Höhe.
- Zurücksetzen, wenn sich die Manschette während der Messung gelockert hat.
- Drücken Sie die Taste [START | STOP], um die Messung zu beenden. Wenn dies nicht funktioniert, nehmen Sie die Manschette ab.
- Achtung: Der maximale Luftdruck beträgt 300 mmHg/40 kPa.
- Halten Sie den aufgeblasenen Zustand nicht über längere Zeit aufrecht, um Schäden zu vermeiden.
- Der zeitliche Abstand zwischen zwei Messungen muss mindestens 5 Minuten betragen.

## SPEICHERFUNKTION

Das Überwachungsgerät speichert automatisch Messdaten (einschließlich Blutdruck und Puls), und die Obergrenze der Datensätze liegt bei 99.

1. Drücken Sie die Taste "  ", um die Datensätze zu prüfen.
2. Drücken Sie die Taste "  " zum ersten Mal, um den Durchschnittswert der letzten 3 Messungen anzuzeigen.
3. Drücken Sie erneut die Taste "  ", um die erste Speichergruppe anzuzeigen, die Seriennummer wird von "1" bis "99" angezeigt. "1" ist die letzte Gruppe und "99" ist die älteste.

>Daten 99 können durch 98 ersetzt werden, wenn der Speicher voll ist.

4. Lesen Sie die aufgezeichneten Daten durch Drücken der Taste "  " in der Reihenfolge: "1", "2" ..... "99" (maximal). Danach kehrt es zum ersten zurück.
5. Halten Sie die Taste "  " gedrückt, um die Daten schnell zu durchsuchen.
6. Drücken Sie die Taste "  ", um den Monitor auszuschalten.

## LÖSCHEN VON AUFGEZEICHNETEN DATEN

1. Drücken Sie die Tasten [START | STOP] und "  ", bis auf dem Display das Bild erscheint, was bedeutet, dass die aufgezeichneten Daten gelöscht wurden.

## 8. WARTUNG UND REINIGUNG

Bitte beachten Sie die folgenden Richtlinien, um das Gerät zu schützen und genaue Messungen zu gewährleisten:

- Bewahren Sie das Blutdruckmessgerät und das Zubehör nach dem Gebrauch ordnungsgemäß auf.
- Lassen Sie das Blutdruckmessgerät und das Zubehör nicht in der Nähe von Hitze, Feuchtigkeit, Staub oder Sonnenlicht liegen.
- Die Manschette ist mit einem internen Airbag ausgestattet, verwenden Sie sie mit Vorsicht und biegen, ziehen oder verdrehen Sie sie nicht.
- Warnung: Das Gerät darf nicht ohne Genehmigung zerlegt, repariert oder verändert werden.
- Führen Sie keine Wartungsarbeiten durch, während das Gerät in Betrieb ist.
- Wenn das Gerät von vielen Personen benutzt wird, reinigen Sie es mit einem weichen Tuch, das mit 75%igem Ethanol angefeuchtet ist, aber lassen Sie kein Ethanol in das Tensiometer und die Manschette gelangen.

- Wenn das Gerät von einer Person benutzt wird, reinigen Sie es mit einem weichen, trockenen Tuch oder einem weichen Tuch, das mit etwas Wasser angefeuchtet wurde, aber achten Sie darauf, dass kein Wasser in das Blutdruckmessgerät und die Manschette eindringt.
- Reinigen Sie das Gerät nicht, wenn es an das Stromnetz angeschlossen ist.

## 9. BEDINGUNGEN DER GARANTIE

Für dieses Produkt gilt eine 3-jährige Garantie gegen Fabrikationsfehler.

Vielen Dank, dass Sie Mobiclinic mit unserem digitalen Handgelenk-Blutdruckmessgerät VITALPRESS Ihr Vertrauen schenken! Wir wissen Ihr Vertrauen in unsere Produkte zu schätzen und sind bestrebt, Ihnen stets die beste Qualität zu bieten.

Sollten Sie Fragen haben oder weitere Unterstützung benötigen, zögern Sie bitte nicht, uns über unseren Kundendienst unter **clientes@mobiclinic.com** zu kontaktieren. Wir freuen uns über Ihre Kommentare und Vorschläge für weitere Verbesserungen.

Vielen Dank, dass Sie bei Mobiclinic mitmachen!



## IMPORTANTE

Guarde as instruções para referência futura. Leia estas instruções antes de montar e utilizar este produto. É necessária a montagem por um adulto.

Obrigado por ter escolhido o monitor digital de tensão arterial de pulso VITALPRESS! Neste manual, encontrará todas as informações necessárias para utilizar e manter este produto de forma correta e segura.

Este monitor de tensão arterial tem entre as suas principais funções a medição automática, um visor digital de fácil leitura, deteção de arritmia e memória para guardar 99 medições.

Antes de começar, recomendamos que leia atentamente este manual para garantir uma utilização óptima e segura do produto.

Como garantia da qualidade dos nossos produtos, o fabricante dispõe de um sistema de gestão certificado pela norma ISO 13485. E este produto está em conformidade com os requisitos do Regulamento (UE) 2017/745 relativo aos dispositivos médicos.

Aviso ao utilizador e/ou ao doente: qualquer incidente grave relacionado com o dispositivo deve ser comunicado ao fabricante e à autoridade competente do Estado-Membro em que o utilizador e/ou o doente está estabelecido.

## 1. AVISOS E PRECAUÇÕES

- 1. ATENÇÃO!** Não utilize a braçadeira num braço que esteja ferido ou a receber fluidos intravenosos.
- 2. ATENÇÃO!** Não utilizar o dispositivo se o braço tiver acesso ou terapia intravascular, ou se existir uma derivação arteriovenosa (A-V) devido a interferência temporária com o fluxo sanguíneo, uma vez que pode provocar lesões no doente.
- 3. ATENÇÃO!** Não utilizar o manguito no braço do lado de uma mastectomia ou de uma limpeza de gânglios linfáticos.
- 4. ATENÇÃO!** Tenha em atenção que, quando a braçadeira é insuflada, perde simultaneamente a função de outros dispositivos de monitorização no mesmo membro.
- 5. ATENÇÃO!** Não efetuar medições frequentes, uma vez que a restrição do fluxo sanguíneo pode provocar lesões.

## 2. OBJECTIVOS DO PRODUTO

- **Medição da tensão arterial:** Verificar a tensão arterial em qualquer altura.
- **Deteção de arritmia:** Este modelo mede o pulso, detectando assim irregularidades no ritmo cardíaco.
- **Portátil e fácil de utilizar:** compacto, alimentado a pilhas e fácil de utilizar sem conhecimentos técnicos.
- **Guardar resultados:** Armazena medições anteriores para acompanhamento.

**3. CARACTERÍSTICAS DO PRODUTO**

<b>NOME DO PRODUTO</b>	Medidor digital de tensão arterial de pulso
<b>MODELO</b>	VITALPRESS
<b>REFERÊNCIA DO MODELO</b>	E-00072/36
<b>PESO DO PRODUTO</b>	100 g
<b>DIMENSÕES DO PRODUTO</b>	<ul style="list-style-type: none"> <li>• Com manga: 8,9*6,2*6,5 cm</li> <li>• Sem manga: 8,9*6,2*2,3 cm</li> <li>• Punho do pulso: 13,5 - 19,5 cm</li> </ul>
<b>MATERIAIS</b>	<ul style="list-style-type: none"> <li>• Tampa traseira em ABS</li> <li>• Tampa superior em ABS</li> <li>• Velcro: Poliamida</li> <li>• Tecido: Poliamida, poliéster e elastano</li> <li>• Pannel: PC</li> </ul>
<b>OUTRAS CARACTERÍSTICAS</b>	<ul style="list-style-type: none"> <li>• Design pequeno e delicado</li> <li>• Capacidade para armazenar até 99 medições</li> <li>• Visualização do valor médio de três medições</li> <li>• Diferentes unidades de medida: kPa e mmHg</li> </ul>

**PARÂMETROS TÉCNICOS:**

- Ecrã: Ecrã digital LCD.
- Princípio de funcionamento: método oscilométrico.
- Gama de medição:
  - Diastólica: 40 mmHg - 210 mmHg.
  - Sistólica: 60 mmHg - 260 mmHg.
  - Pressão do manguito: 0 mmHg ~ 300 mmHg.
  - Frequência de pulso: 40 batimentos/minuto ~ 200 batimentos/minuto.

- Exatidão:
  - Pressão: com uma tolerância de  $\pm 3$  mmHg ( $\pm 0,4$  kPa).
  - Frequência de pulso: dentro de 5% da leitura.
  - Sistema de trabalho: funcionamento contínuo.
- Classificação IP: IP22
  - "2" Proteção contra corpos estranhos sólidos de 12,5 mm  $\varnothing$  mais.
  - "2" Proteção contra a queda vertical de gotas de água com a caixa inclinada até um ângulo de 15°.
- Classificação eléctrica: Classe II e fonte de alimentação interna, parte aplicada do tipo BF (a manga é parte aplicada)
- Alimentação eléctrica:
  - Bateria: 2 \* pilhas AAA de 1,5 V (não incluídas).
  - Duração da bateria: a bateria pode ser utilizada até 300 vezes.

#### 4. PEÇAS E COMPONENTES

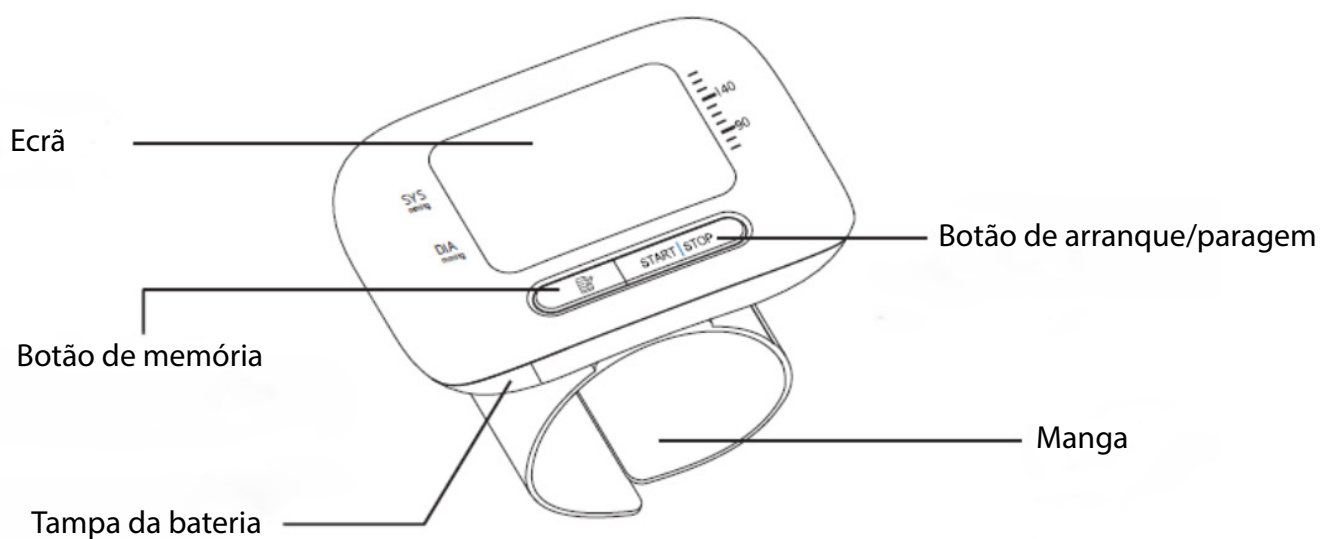

## VISUALIZAR

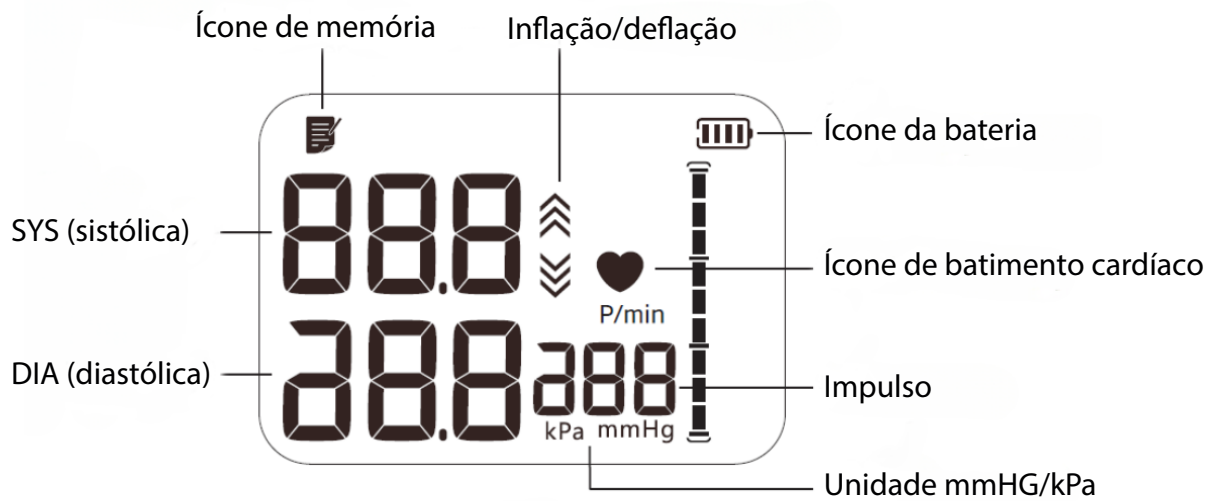

## 5. INDICAÇÕES

Este produto destina-se a medir a tensão arterial e o pulso em adultos com mais de 12 anos de idade, com um perímetro do pulso entre 13,5 cm e 19,5 cm, em casa ou numa instalação médica.

## 6. INSTRUÇÕES DE UTILIZAÇÃO

**Modo de utilização do pulso:** Não medir outras partes do corpo, este monitor de tensão arterial deve ser usado no pulso.

1. Colocar a braçadeira no pulso, não deixar roupa dentro da braçadeira. Manter a braçadeira nem demasiado solta nem demasiado apertada.
2. A circunferência do pulso adequada é de 13,5 cm~19,5 cm.
3. A distância entre a palma da mão e a extremidade do monitor deve ser de aproximadamente 1,0cm~1,5cm.

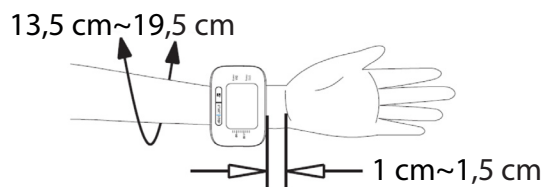

4. Colocar a braçadeira com firmeza. Caso contrário, pode soltar-se durante a medição e afetar os resultados.
5. Enrolar corretamente a manga.

**Postura de medição correta:**

Nota: Qualquer medição da tensão arterial é influenciada pela postura e pela condição física da pessoa que está a ser medida.

1. Sente-se direito, coloque o braço na mesa com a palma para cima e mantenha o centro do punho à mesma altura do coração.
2. Não se dobrar nem se inclinar para a frente.
3. Inspire profundamente 3 a 4 vezes e relaxe o ombro e o braço antes de efetuar a medição.
4. Não falar, abanar a mão ou dobrar os dedos durante a medição.
5. É aconselhável apoiar o braço com uma almofada macia. As costas também devem ser apoiadas
6. Pernas descruzadas com os pés apoiados no chão.

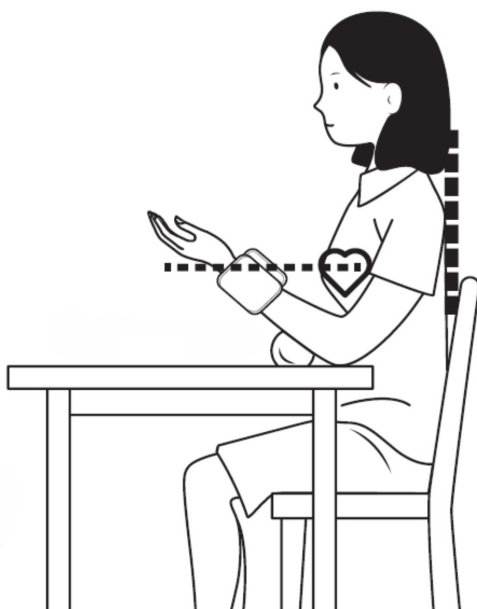
**Postura de medição incorrecta:**

1. Não aperte as braçadeiras, caso contrário poderá provocar um aumento da tensão arterial.
2. Não segurar a braçadeira com a outra mão.
3. Não segurar o braço com força durante a medição. Se necessário, apoiar o braço numa almofada macia.

**Instalação das baterias:**

1. Abra a tampa da bateria na direção da seta.

Nota: Prima firmemente os dois lados da tampa do compartimento da bateria e puxe-a para fora.

2. Instalar corretamente duas pilhas AAA.
3. Fechar a tampa

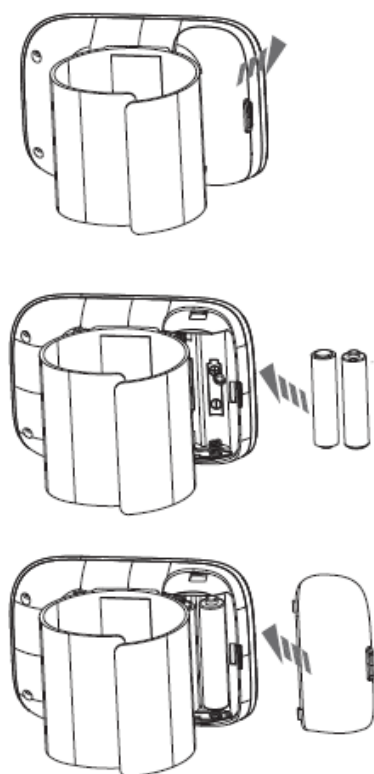

- Se o eletrólito da bateria entrar acidentalmente em contacto com os olhos, a pele ou um pano, lave com água abundante.
- O ícone "🔋" significa que a pilha está fraca. Substituir todas as pilhas.
- Retirar as pilhas se o monitor não for utilizado durante um longo período de tempo (mais de três meses).
- Não misturar pilhas novas e usadas.
- Eliminar as pilhas em conformidade com a legislação ambiental local.

### DICAS DE UTILIZAÇÃO

- Permanecer imóvel durante 5 minutos antes de efetuar a medição para garantir um estado calmo e estável.
- Não efetuar medições em pé, a caminhar ou com o corpo sob pressão.
- Não medir depois de fumar, beber café ou chá.
- Não medir após o exercício ou o banho.
- Não falar ou mover-se durante a medição.
- Não mover, sacudir o braço ou dobrar os dedos durante a medição.
- Não efetuar medições em condições de temperatura extrema ou em ambientes que mudem drasticamente.

- Não efetuar medições num veículo em movimento.
- Não efetuar medições contínuas (deve deixar passar cerca de 5 minutos entre duas medições), pois medições demasiado frequentes podem causar lesões no doente devido à interferência com o fluxo sanguíneo.
- Medição da tensão arterial 1 hora depois de comer
- Não utilize o telemóvel perto do aparelho.
- Em doentes com arritmia, os resultados da medição podem não ser exactos.
- Não manter a braçadeira insuflada durante muito tempo.
- Nota: Não faça o diagnóstico por medição, siga as instruções do seu médico.
- Declaração: O tensiómetro pode não cumprir as especificações se não for armazenado dentro dos intervalos de temperatura e humidade exigidos.
- Não interligar este aparelho com outros aparelhos não descritos no manual de instruções.
- Em doentes com arritmia, esclerose arterial, má perfusão, diabetes, gravidez, pré-eclâmpsia, doença renal, movimento do doente, tremor, arrepios, os resultados da medição podem não ser exactos.

## 7. INSTRUÇÕES DE UTILIZAÇÃO

### INICIAR A MEDIÇÃO

Permanecer sentado durante 5 minutos antes da medição

1. Premir o botão [START | STOP] para iniciar a medição depois de as pilhas terem sido instaladas. Em seguida, o monitor começa a pressurizar.

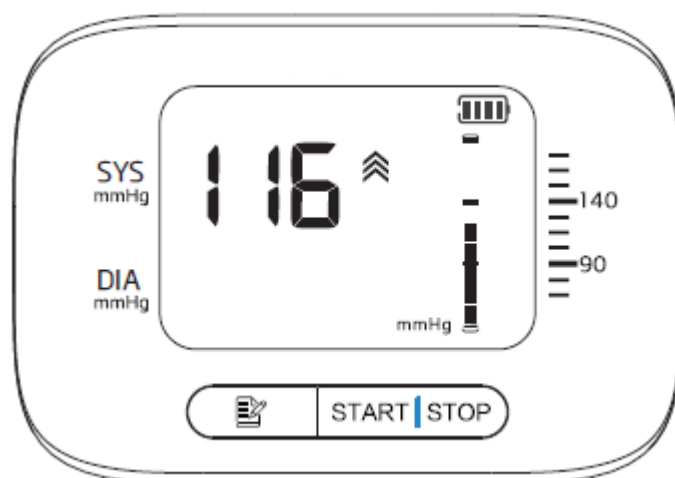

2. Depois de terminada a medição, o monitor apresenta a SYS (pressão sistólica), a DIA (pressão diastólica) e a frequência de pulso, esvaziando-se depois automaticamente. Também se desliga automaticamente após 3 minutos sem qualquer operação.

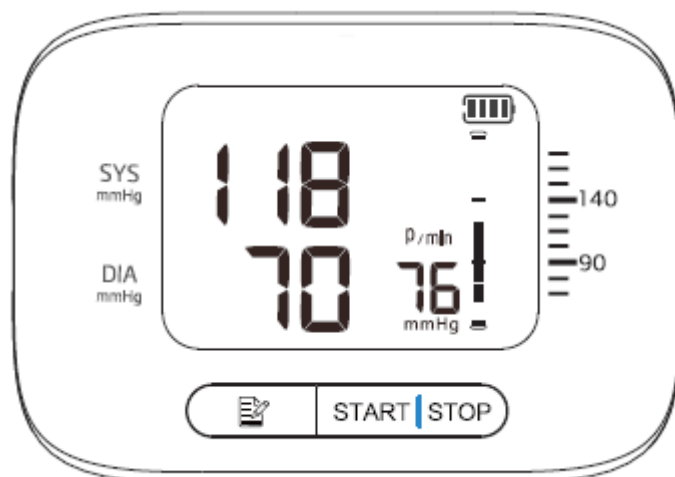

- Se forem obtidas leituras inesperadas, efetuar uma nova medição.
- Sugerimos que o tempo de contacto com a manga não exceda 10 minutos. A temperatura máxima da superfície da manga é de 42,3 °C.
- Se sentir algum desconforto, retire imediatamente o aparelho.

3. Desligar a alimentação: Prima o botão [START | STOP] para desligar a alimentação. No entanto, se não o desligar, este desligar-se-á automaticamente em 3 minutos sem qualquer operação.





Nota:

- Não se mover e permanecer em silêncio até que a medição esteja concluída.
- Manter o monitor e o coração ao mesmo nível.
- Repor se a braçadeira se tiver soltado durante a medição.
- Premir o botão [START | STOP] para parar a medição. Se não funcionar, retire a braçadeira.
- Aviso: A pressão máxima de enchimento é de 300mmHg/40kPa.
- Não manter o estado insuflado durante muito tempo para evitar danos.
- O intervalo de tempo entre duas medições deve ser de, pelo menos, 5 minutos.

## FUNÇÃO DE MEMÓRIA

O monitor armazena automaticamente os dados de medição (incluindo a tensão arterial e o pulso) e o limite superior de registos é de 99.

1. Prima o botão "  " para verificar os registos.

2. Prima o botão "  " pela primeira vez para visualizar o valor médio das últimas 3 medições.
3. Prima novamente o botão "  " para visualizar o 1º grupo de memória, o número de série é apresentado de "1" a "99". "1" é o último grupo e "99" é o mais antigo.  
>Os dados 99 podem ser substituídos por 98 quando a capacidade da memória estiver cheia.
4. Ler os dados registados premindo o botão "  " de acordo com a sequência: "1", "2" ..... "99" (máximo). Em seguida, regressa ao primeiro.
5. Prima e mantenha premido o botão "  " para procurar rapidamente os dados.
6. Prima o botão "  " para desligar o monitor.

### APAGAR DADOS REGISTADOS

1. Prima os botões [START | STOP] e "  " até o visor apresentar a imagem, o que significa que os dados gravados foram apagados.

## 8. MANUTENÇÃO E LIMPEZA

Respeite as seguintes diretrizes para proteger o dispositivo e garantir medições precisas:

- Guardar corretamente o monitor de tensão arterial e os acessórios após a utilização.
- Não deixar o monitor de tensão arterial e os acessórios expostos ao calor, à humidade, ao pó ou à luz solar.
- A manga está equipada com uma almofada de ar interna. Utilize-a com cuidado e não a dobre, puxe ou torça.
- Atenção: Não desmontar, reparar ou modificar o aparelho sem autorização.
- Não efetuar a manutenção enquanto o aparelho estiver a ser utilizado.
- Se o aparelho for utilizado por muitas pessoas, limpe-o com um pano macio humedecido com etanol a 75%, mas não deixe que o etanol entre no tensiómetro e na braçadeira.
- Se for utilizado por uma pessoa, limpe o aparelho com um pano macio e seco ou um pano macio humedecido com uma pequena quantidade de água, mas não deixe entrar água no monitor de tensão arterial e na braçadeira.
- Não limpar o aparelho quando este estiver ligado à rede eléctrica.

## 9. CONDIÇÕES DE GARANTIA

Este produto está coberto por uma garantia de 3 anos contra defeitos de fabrico.

Muito obrigado por confiar à Mobiclinic o nosso monitor digital de tensão arterial de pulso VITALPRESS! Valorizamos a sua confiança nos nossos produtos e comprometemo-nos a oferecer-lhe sempre a melhor qualidade.

Se tiver alguma dúvida ou precisar de mais assistência, não hesite em contactar-nos através do nosso serviço de apoio ao cliente em **clientes@mobiclinic.com**. Agradecemos os seus comentários e sugestões para melhorar ainda mais.

Obrigado por se ter juntado ao Mobiclinic!



## **BELANGRIJK**

Bewaar de instructies voor toekomstig gebruik. Lees deze instructies voordat u dit product in elkaar zet en gebruikt. Montage door volwassenen is vereist.

Hartelijk dank dat u voor de VITALPRESS digitale polsbloeddrukmeter hebt gekozen! In deze handleiding vindt u alle informatie die u nodig hebt om dit product correct en veilig te gebruiken en te onderhouden.

Deze bloeddrukmeter heeft als belangrijkste functies automatische meting, een eenvoudig af te lezen digitaal display, aritmiedetectie en een geheugen voor het opslaan van 99 metingen.

Voordat u begint, raden we u aan deze handleiding zorgvuldig door te lezen voor een optimaal en veilig gebruik van het product.

Als garantie voor de kwaliteit van onze producten heeft de fabrikant een beheersysteem dat is gecertificeerd volgens ISO 13485. En dit product voldoet aan de vereisten van Verordening (EU) 2017/745 betreffende medische hulpmiddelen.

Kennisgeving aan de gebruiker en/of de patiënt: elk ernstig incident dat zich met betrekking tot het hulpmiddel heeft voorgedaan, moet worden gemeld aan de fabrikant en aan de bevoegde autoriteit van de lidstaat waar de gebruiker en/of de patiënt is gevestigd.

## **1. WAARSCHUWINGEN EN VOORZORGSMAATREGELEN**

**1. WAARSCHUWING!** Gebruik de manchet **niet** op een arm die gewond is of die intraveneuze vloeistoffen krijgt.

**2. WAARSCHUWING!** Gebruik het apparaat niet als de arm waar intravasculaire toegang of therapie aanwezig is, of een arterioveneuze (A-V) shunt aanwezig is vanwege tijdelijke interferentie met de bloedstroom, omdat dit letsel bij de patiënt kan veroorzaken.

**3. WAARSCHUWING!** Gebruik de manchet niet op de arm aan de kant van een mastectomie of lymfeklierreiniging.

**4. WAARSCHUWING!** Houd er rekening mee dat wanneer de manchet wordt opgeblazen, deze tegelijkertijd de functie van andere monitoringsapparaten op hetzelfde ledemaat verliest.

**5. WAARSCHUWING!** Voer geen frequente metingen uit omdat beperking van de bloedstroom letsel kan veroorzaken.

## **2. DOELEINDEN VAN HET PRODUCT**

- **Bloeddruk meten:** Controleer je bloeddruk op elk moment.
- **Aritmiedetectie:** Dit model meet de polsslag en detecteert zo onregelmatigheden in het hartritme.
- **Draagbaar en gebruiksvriendelijk:** Compact, werkt op batterijen en is eenvoudig te bedienen zonder technische kennis.
- **Resultaten opslaan:** Slaat eerdere metingen op voor follow-up.

### 3. PRODUCTKENMERKEN

<b>PRODUCTNAAM</b>	Digitale polsbloeddrukmeter
<b>MODEL</b>	VITALPRESS
<b>MODELREFERENTIE</b>	E-00072/36
<b>PRODUCT GEWICHT</b>	100 g
<b>PRODUCTAFMETINGEN</b>	<ul style="list-style-type: none"> <li>• Met hoes: 8,9*6,2*6,5 cm</li> <li>• Zonder hoes: 8,9*6,2*2,3 cm</li> <li>• Polsmanchet: 13,5 - 19,5 cm</li> </ul>
<b>MATERIALEN</b>	<ul style="list-style-type: none"> <li>• ABS-achterdeksel</li> <li>• ABS bovenklep</li> <li>• Klittenband: Polyamide</li> <li>• Stof: polyamide, polyester en elastaan</li> <li>• Paneel: PC</li> </ul>
<b>ANDERE KENMERKEN</b>	<ul style="list-style-type: none"> <li>• Klein en delicaat ontwerp</li> <li>• Capaciteit om tot 99 metingen op te slaan</li> <li>• Weergave van de gemiddelde waarde van drie metingen</li> <li>• Verschillende meeteenheden: kPa en mmHg</li> </ul>

#### TECHNISCHE PARAMETERS:

- Display: LCD digitaal display.
- Werkingsprincipe: oscillometrische methode.
- Meetbereik:
  - Diastolisch: 40 mmHg - 210 mmHg.
  - Systolisch: 60 mmHg - 260 mmHg.
  - Manchetdruk: 0 mmHg ~ 300 mmHg.
  - Polsslag: 40 slagen/min ~ 200 slagen/min.

- Nauwkeurigheid:
  - Druk: binnen  $\pm 3$  mmHg ( $\pm 0,4$ kPa).
  - Polsslag: binnen 5% van de aflezing.
  - Werksysteem: continue werking.
- IP-classificatie: IP22
  - "2" Beschermd tegen vaste vreemde voorwerpen van 12,5  $\varnothing$  m en groter.
  - "2" Bescherming tegen verticaal vallende waterdruppels wanneer de behuizing een hoek van maximaal 15° maakt.
- Elektrische classificatie: Klasse II en interne voeding, type BF toegepast deel (huls is toegepast deel)
- Stroomvoorziening:
  - Batterij: 2 \* 1,5V AAA batterijen (niet meegeleverd).
  - Batterijlevensduur: de batterij kan tot 300 keer gebruikt worden.

#### 4. ONDERDELEN EN COMPONENTEN

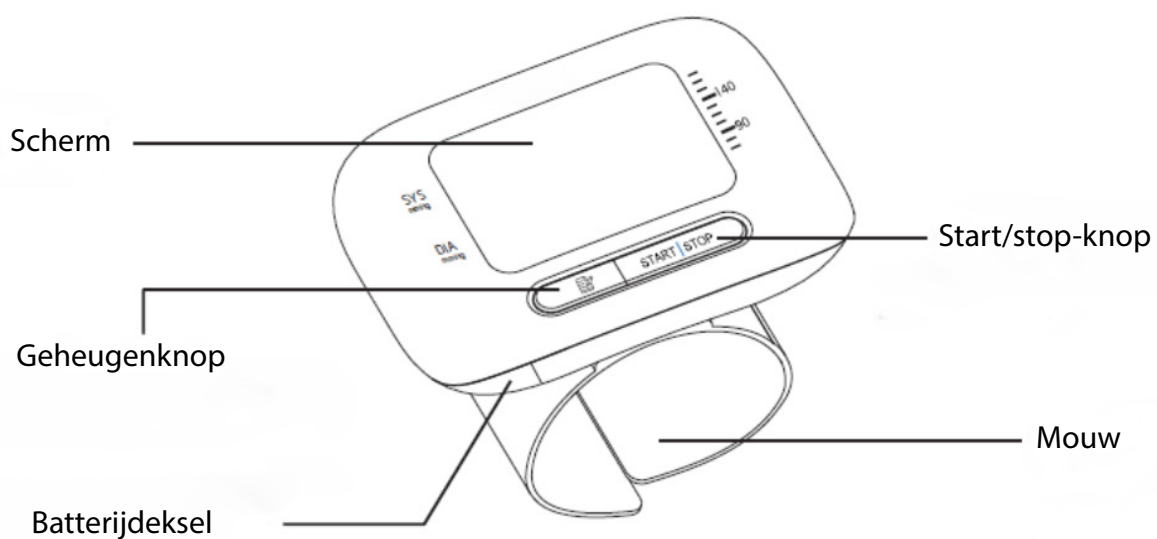

## DISPLAY

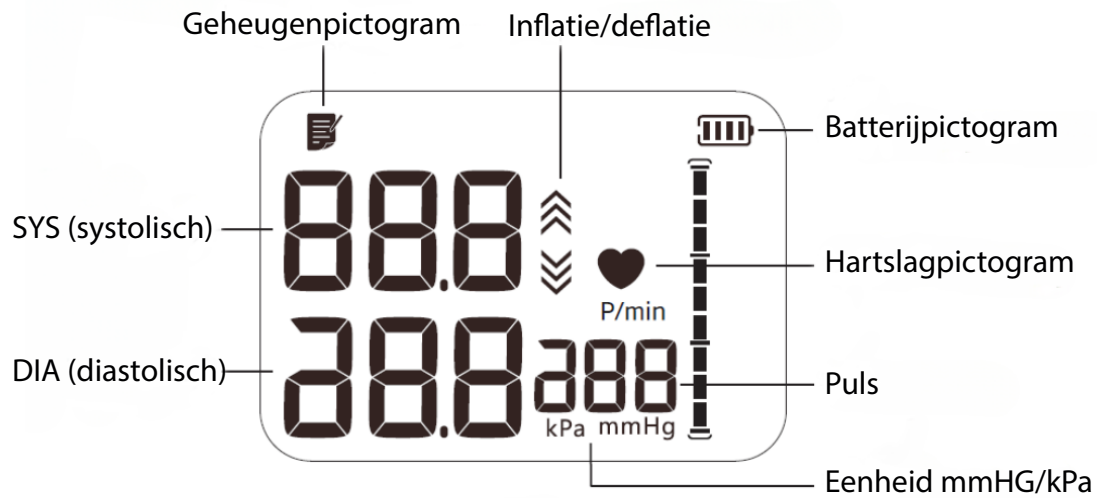

## 5. INDICATIES

Dit product is bedoeld om thuis of in een medische instelling de bloeddruk en polsslag te meten bij volwassenen ouder dan 12 jaar met een polsomtrek tussen 13,5 cm en 19,5 cm.

## 6. GEBRUIKSAANWIJZING

**Manchet gebruiksmethode:** Meet geen andere delen van het lichaam, deze bloeddrukmeter moet om de pols worden gedragen.

1. Plaats het manchet om de pols, laat geen kleding in het manchet zitten. Houd het manchet niet te los en niet te strak.
2. De geschikte polsomtrek is 13,5 cm~19,5 cm.
3. De afstand tussen de palm van de hand en het uiteinde van de monitor moet ongeveer 1,0cm~1,5cm zijn.

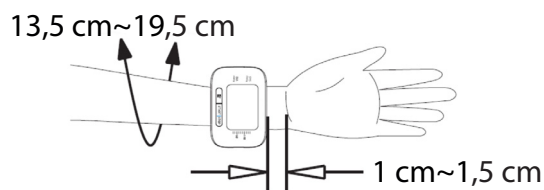

4. Bevestig de manchet stevig. Anders kan deze tijdens de meting losraken en de resultaten beïnvloeden.
5. Rol de mouw correct op.

**Juiste meethouding:**

Opmerking: Elke bloeddrukmeting wordt beïnvloed door de lichaamshouding en lichamelijke conditie van de persoon die wordt gemeten.

1. Ga rechtop zitten, leg je arm op tafel met de palm naar boven en houd het midden van de manchet op dezelfde hoogte als je hart.
2. Buig niet voorover en leun niet voorover.
3. Haal 3~4 keer diep adem en ontspan je schouder en arm voordat je gaat meten.
4. Praat niet, schud uw hand niet en buig uw vingers niet tijdens de meting.
5. Het is aan te raden om de arm te ondersteunen met een zacht kussen. Je rug moet ook worden ondersteund
6. Benen niet gekruist met de voeten plat op de grond.

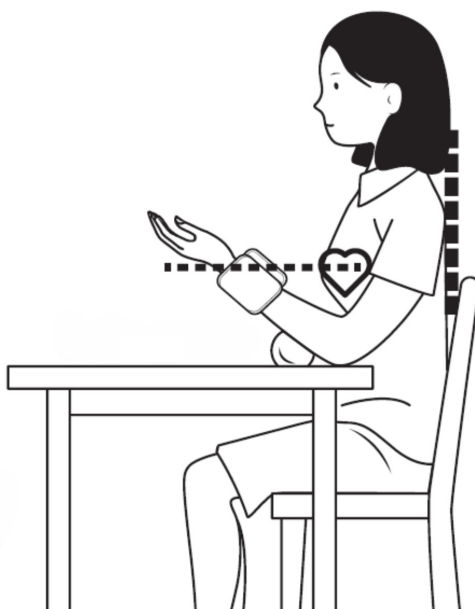
**Verkeerde meethouding:**

1. Knijp niet in de manchetten, anders kun je de bloeddruk verhogen.
2. Houd de manchet niet met de andere hand vast.
3. Houd de arm niet stevig vast tijdens de meting. Leg de arm indien nodig op een zacht kussen.

**Installeren van batterijen:**

1. Open het batterijklepje in de richting van de pijl.

Opmerking: Druk de twee zijden van het batterijklepje stevig samen en trek het eraf.

2. Plaats twee AAA-batterijen op de juiste manier.
3. Sluit het deksel

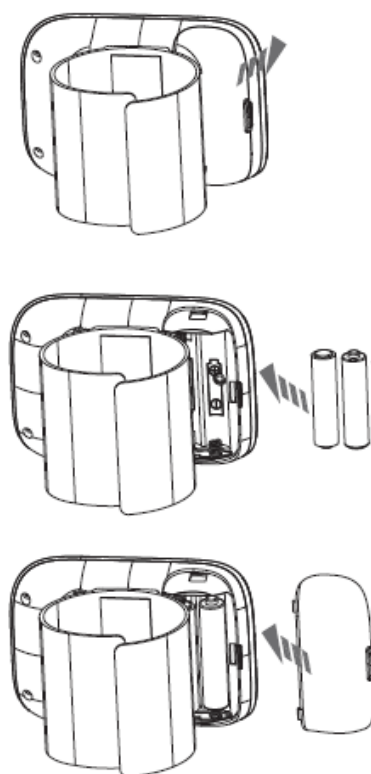

- Als de elektrolyt van de batterij per ongeluk in contact komt met de ogen, huid of kleding, spoel dan met veel water.
- Het pictogram "  " betekent dat de batterij bijna leeg is. Vervang alle batterijen.
- Verwijder de batterijen als de monitor lange tijd niet wordt gebruikt (meer dan drie maanden).
- Gebruik geen nieuwe en gebruikte batterijen door elkaar.
- Gooi batterijen weg in overeenstemming met de plaatselijke milieuwetgeving.

## GEbruIKSTIPS

- Blijf 5 minuten stilzitten voordat u gaat meten om te zorgen dat u rustig en stabiel bent.
- Meet niet terwijl u staat, loopt of met het lichaam onder druk.
- Niet meten na het roken of het drinken van koffie of thee.
- Niet meten na het sporten of baden.
- Praat of beweeg niet tijdens de meting.
- Beweeg of schud de arm niet en buig de vingers niet tijdens de meting.
- Meet niet bij extreme temperaturen of in omgevingen die drastisch veranderen.
- Meet niet in een bewegend voertuig.
- Meet niet continu (laat ongeveer 5 minuten tussen twee metingen), te frequente metingen kunnen

letsel bij de patiënt veroorzaken door interferentie met de bloedstroom.

- Bloeddruk meten 1 uur na het eten
- Gebruik geen mobiele telefoon in de buurt van het apparaat.
- Bij patiënten met aritmie zijn de meetresultaten mogelijk niet nauwkeurig.
- Houd de manchet niet te lang opgeblazen.
- Opmerking: Stel geen diagnose door te meten, volg de instructies van je arts.
- Verklaring: De tensiometer voldoet mogelijk niet aan de specificaties als deze niet wordt opgeslagen binnen de vereiste temperatuur- en vochtigheidsbereiken.
- Sluit dit apparaat niet aan op andere apparaten die niet in de gebruiksaanwijzing beschreven staan.
- Bij patiënten met aritmie, arteriële sclerose, slechte perfusie, diabetes, zwangerschap, pre-eclampsie, nierziekte, beweging van de patiënt, tremor, rillen, zijn de meetresultaten mogelijk niet nauwkeurig.

## 7. GEBRUIKSAANWIJZING

### BEGINNEN MET METEN

Blijf 5 minuten zitten voor de meting

1. Druk op de [START | STOP] knop om de meting te starten nadat de batterijen geplaatst zijn. Vervolgens begint de monitor met het onder druk zetten.

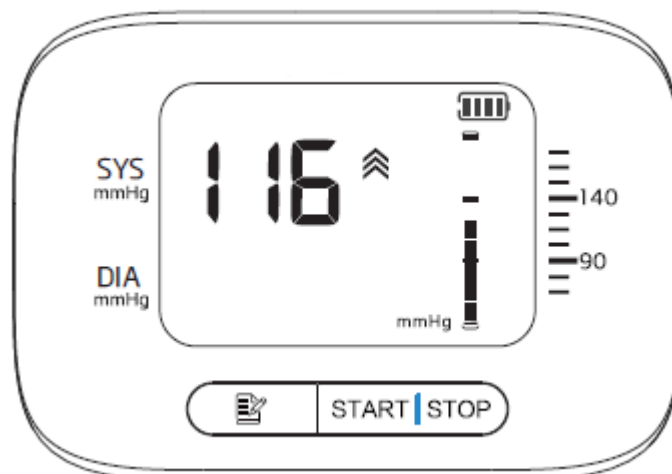

2. Nadat de meting is voltooid, geeft de monitor de SYS (systolische druk), DIA (diastolische druk) en harts-lag weer en loopt hij automatisch leeg. De monitor wordt na 3 minuten automatisch uitgeschakeld zonder enige handeling.

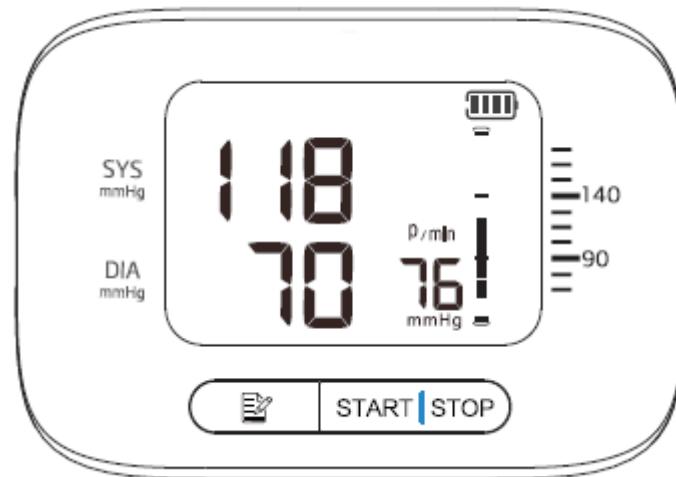

- Als u onverwachte waarden krijgt, meet dan opnieuw.
- We raden aan om de contacttijd met de manchet niet langer dan 10 minuten te laten duren. De maximale oppervlaktetemperatuur van de manchet is 42,3 °C.
- Als je enig ongemak voelt, verwijder het apparaat dan onmiddellijk.

3. De stroom uitschakelen: Druk op de [START | STOP] knop om de stroom uit te schakelen. Als u het apparaat echter niet uitschakelt, wordt het na 3 minuten automatisch uitgeschakeld zonder dat u het bedient.

Opmerking:

- Beweeg niet en zwijg tot de meting voltooid is.
- Houd de monitor en het hart op dezelfde hoogte.
- Stel opnieuw in als de manchet tijdens de meting losraakte.
- Druk op de [START | STOP] knop om de meting te stoppen. Als dit niet werkt, verwijder dan de manchet.
- Waarschuwing: De maximale bandenspanning is 300mmHg/40kPa.
- Houd de opgeblazen toestand niet te lang aan om schade te voorkomen.
- Het tijdsinterval tussen twee metingen moet ten minste 5 minuten zijn.

## GEHEUGENFUNCTIE

De monitor slaat de meetgegevens automatisch op (inclusief bloeddruk en polsslag) en de bovengrens van het aantal records is 99.

1. Druk op de knop "  " om de records te controleren.

2. Druk voor de eerste keer op de "  " knop om de gemiddelde waarde van de laatste 3 metingen weer te geven.

3. Druk nogmaals op de knop "  " om de 1e geheugengroep weer te geven, het serienummer wordt weergegeven van "1" tot "99". "1" is de laatste groep en "99" is de oudste.

>Gegevens 99 kunnen worden vervangen door 98 wanneer de geheugencapaciteit vol is.

4. Lees de opgenomen gegevens door op de knop "  " te drukken in de volgorde: "1", "2" ..... "99" (max). Vervolgens wordt teruggegaan naar de eerste.

5. Houd de toets "  " ingedrukt om snel gegevens te zoeken.

6. Druk op de knop "  " om de monitor uit te schakelen.

## OPGENOMEN GEGEVENS VERWIJDEREN

1. Druk op de knoppen [START | STOP] en "  " tot het scherm het beeld toont, wat betekent dat de opgenomen gegevens zijn gewist.

## 8. ONDERHOUD EN REINIGING

Neem de volgende richtlijnen in acht om het apparaat te beschermen en nauwkeurige metingen te garanderen:

- Berg de bloeddrukmeter en toebehoren na gebruik goed op.
- Stel de bloeddrukmeter en accessoires niet bloot aan hitte, vocht, stof of zonlicht.
- De hoes is uitgerust met een interne airbag, gebruik deze voorzichtig en buig, trek of draai er niet aan.
- Waarschuwing: Demonteer, repareer of modificeer het apparaat niet zonder toestemming.
- Voer geen onderhoud uit terwijl het apparaat in gebruik is.
- Als het apparaat door veel mensen gebruikt wordt, maak het dan schoon met een zachte doek die bevochtigd is met 75% ethanol, maar zorg dat er geen ethanol in de tensiometer en manchet komt.
- Als het apparaat door één persoon wordt gebruikt, reinig het dan met een zachte, droge doek of een zachte doek bevochtigd met een kleine hoeveelheid water, maar zorg ervoor dat er geen water in de bloeddrukmeter en de manchet komt.
- Maak het apparaat niet schoon als het op het lichtnet is aangesloten.

## 9. GARANTIEVOORWAARDEN

Voor dit product geldt een garantie van 3 jaar op fabricagefouten.

Hartelijk dank dat u Mobiclinic vertrouwt met onze VITALPRESS digitale polsbloeddrukmeter! Wij waarderen uw vertrouwen in onze producten en streven ernaar u altijd de beste kwaliteit te bieden.

Als je vragen hebt of verdere hulp nodig hebt, aarzel dan niet om contact met ons op te nemen via onze klantenservice op **clientes@mobiclinic.com**. We stellen uw opmerkingen en suggesties voor verdere verbetering zeer op prijs.

Bedankt voor je deelname aan Mobiclinic!



## VIKTIGT

Förvara instruktionerna för framtida bruk. Läs dessa anvisningar innan du monterar och använder produkten. Montering av vuxna krävs.

Tack för att du har valt den digitala blodtrycksmätaren VITALPRESS för handleden! I den här bruksanvisningen hittar du all information du behöver för att använda och underhålla produkten på ett korrekt och säkert sätt.

Denna blodtrycksmätare har bland sina viktigaste funktioner automatisk mätning, en lättläst digital display, arytmidetektion och minne för lagring av 99 mätningar.

Innan du börjar rekommenderar vi att du läser igenom den här bruksanvisningen noggrant för att säkerställa optimal och säker användning av produkten.

Som en garanti för kvaliteten på våra produkter har tillverkaren ett ledningssystem som är certifierat enligt ISO 13485. Och den här produkten uppfyller kraven i förordning (EU) 2017/745 om medicintekniska produkter.

Meddelande till användaren och/eller patienten: Varje allvarligt tillbud som har inträffat i samband med produkten ska rapporteras till tillverkaren och till den behöriga myndigheten i den medlemsstat där användaren och/eller patienten är etablerad.

## 1. VARNINGAR OCH FÖRSIKTIGHETSÅTGÄRDER

- 1. VARNING!** Använd intemanschetten på en arm som är skadad eller får intravenösa vätskor.
- 2. VARNING!** Använd inte enheten om armen har intravaskulär åtkomst eller behandling, eller om det finns en arteriovenös (A-V) shunt på grund av tillfällig störning av blodflödet, eftersom det kan orsaka skada på patienten.
- 3. VARNING!** Använd inte manschetten på armen på sidan av en mastektomi eller lymfkörtelrensning.
- 4. VARNING!** Observera att när manschetten är uppblåst kommer den samtidigt att förlora funktionen hos andra övervakningsenheter på samma extremitet.
- 5. VARNING!** Utför inte frekventa mätningar eftersom blodflödesbegränsning kan orsaka skador.

## 2. PRODUKTENS ANVÄNDNINGSSOMRÅDEN

- **Mätning av blodtryck:** Kontrollera ditt blodtryck när som helst.
- **Arrhythmia detection:** Denna modell mäter pulsen och upptäcker på så sätt oregelbundenheter i hjärtrytmen.
- **Bärbar och enkel att använda:** Kompakt, batteridrivna och enkel att använda utan teknisk kunskap.
- **Save results:** Lagrar tidigare mätningar för uppföljning.

**3. PRODUKTENS EGENSKAPER**

<b>PRODUKTNAMN</b>	Digital blodtrycksmätare för handleden
<b>MODELL</b>	VITALPRESS
<b>MODELLREFERENS</b>	E-00072/36
<b>PRODUKTENS VIKT</b>	100 g
<b>PRODUKTENS MÅTT</b>	<ul style="list-style-type: none"> <li>• Med fodral: 8,9*6,2*6,5 cm</li> <li>• Utan hylsa: 8,9*6,2*2,3 cm</li> <li>• Handledsmanschett: 13,5 - 19,5 cm</li> </ul>
<b>MATERIAL</b>	<ul style="list-style-type: none"> <li>• ABS bakre skydd</li> <li>• ABS topplock</li> <li>• Kardborreband: Polyamid</li> <li>• Tyg: Polyamid, polyester och elasthan</li> <li>• Panel: PC</li> </ul>
<b>ANDRA EGENSKAPER</b>	<ul style="list-style-type: none"> <li>• Liten och delikat design</li> <li>• Kapacitet att lagra upp till 99 mätvärden</li> <li>• Visning av medelvärde av tre mätningar</li> <li>• Olika måttenheter: kPa och mmHg</li> </ul>

**TEKNISKA PARAMETRAR:**

- Display: LCD digital display.
- Funktionsprincip: Oscillometrisk metod.
- Mätområde:
  - Diastoliskt: 40 mmHg - 210 mmHg.
  - Systoliskt: 60 mmHg - 260 mmHg.
  - Manschettryck: 0 mmHg ~ 300 mmHg.
  - Pulsfrekvens: 40 slag/min ~ 200 slag/min.

- Noggrannhet:
  - Tryck: inom  $\pm 3$  mmHg ( $\pm 0,4$  kPa).
  - Pulsfrekvens: inom 5% av avläsningen.
  - Arbetsystem: kontinuerlig drift.
- IP-klassning: IP22
  - "2" Skyddad mot fasta främmande föremål 12,5 mm och större.
  - "2" Skydd mot vertikalt fallande vattendroppar med kapslingen lutad i en vinkel på upp till 15°.
- Elektrisk klassificering: Klass II och intern strömförsörjning, typ BF applicerad del (hylsan är applicerad del)
- Strömförsörjning:
  - Batteri: 2 \* 1,5V AAA-batterier (ingår ej).
  - Batteritid: batteriet kan användas upp till 300 gånger.

#### 4. DELAR OCH KOMPONENTER

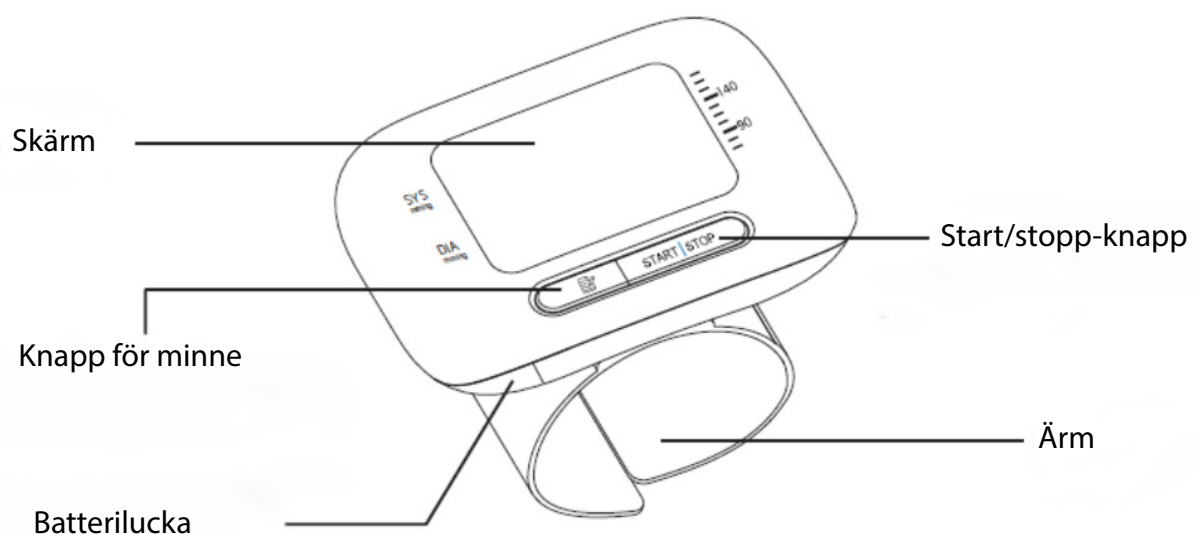

## DISPLAY

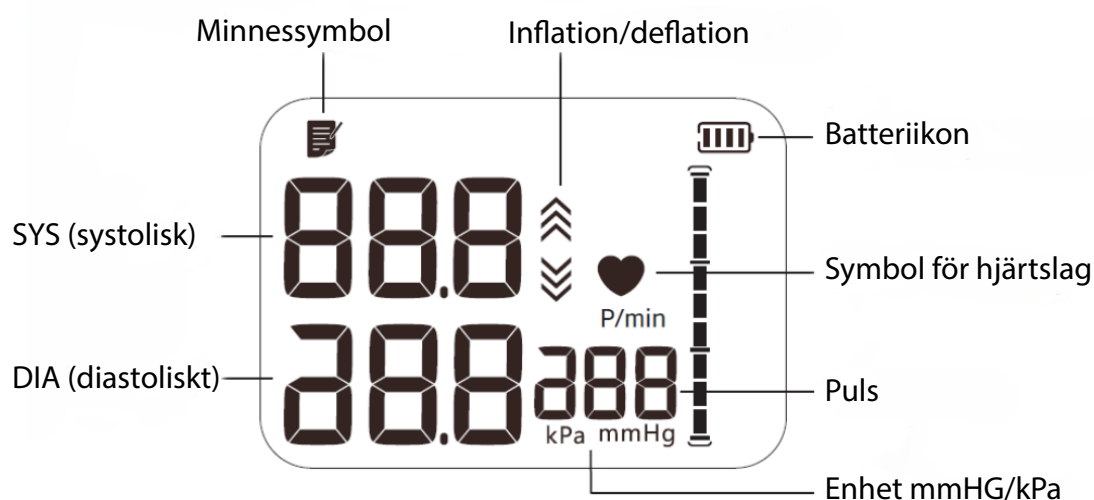

## 5. INDIKATIONER

Denna produkt är avsedd att mäta blodtryck och puls hos vuxna över 12 år med en handledsomkrets mellan 13,5 cm och 19,5 cm i hemmet eller på en vårdinrättning.

## 6. INSTRUKTIONER FÖR ANVÄNDNING

**Manschettmetod för användning:** Mät inte andra delar av kroppen, denna blodtrycksmätare ska bäras på handleden.

1. Placera manschetten på handleden, låt inte kläderna vara kvar inuti manschetten. Manschetten får varken sitta för löst eller för hårt.
2. Lämplig handledsomkrets är 13,5 cm~19,5 cm.
3. Avståndet mellan handflatan och änden på skärmen bör vara ca 1,0 cm~1,5 cm.

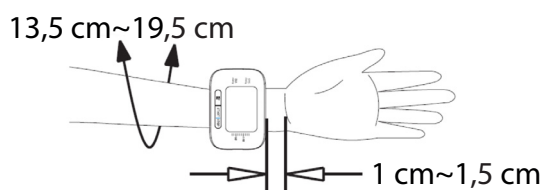

4. Sätt fast manschetten ordentligt. Annars kan den lossna under mätningen och påverka resultatet.
5. Rulla upp ärmen på rätt sätt.

**Korrekt hållning vid mätning:**

Obs: Varje blodtrycksmätning påverkas av hållningen och det fysiska tillståndet hos den person som mäts.

1. Sitt rakt, lägg armen på bordet med handflatan uppåt och håll manschettens mitt i samma höjd som hjärtat.
2. Böj dig inte framåt eller luta dig bakåt.
3. Ta 3~4 djupa andetag och slappna av i axel och arm före mätningen.
4. Prata inte, skaka inte på handen och böj inte fingrarna under mätningen.
5. Det är lämpligt att stödja armen med en mjuk kudde. Din rygg bör också stödjas
6. Benen okorsade med fötterna platt på marken.

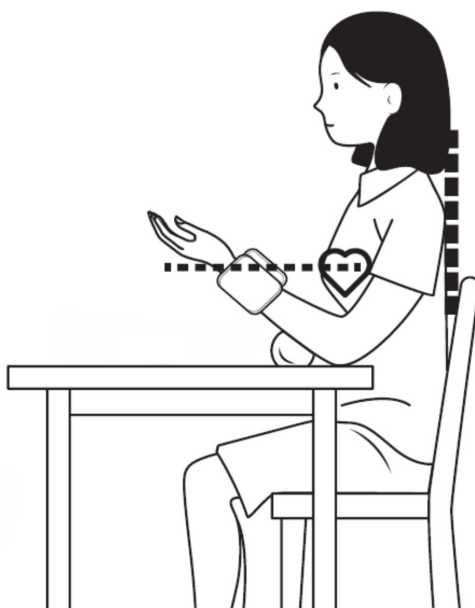

### **Felaktig hållning vid mätning:**

1. Krama inte manschetterna, eftersom det kan leda till att blodtrycket höjs.
2. Håll inte i manschetten med den andra handen.
3. Håll inte hårt i armen under mätningen. Vila armen på en mjuk kudde om det behövs.

### **Installation av batterier:**

1. Öppna batteriluckan i pilens riktning.

Obs: Tryck ihop batteriluckans båda sidor ordentligt och dra bort den.

2. Installera två AAA-batterier på rätt sätt.
3. Stäng locket

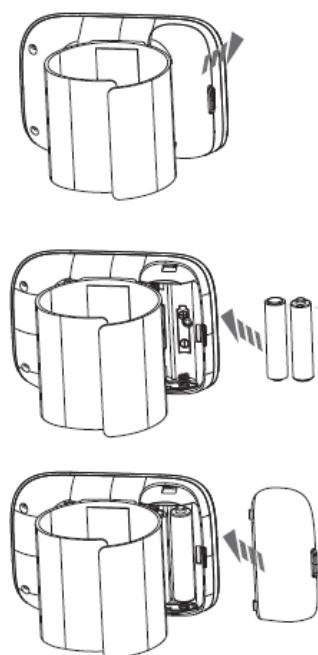

- Om batterielektrolyt av misstag kommer i kontakt med ögon, hud eller tyg, skölj med rikligt med vatten.
- Symbolen "🔋" betyder att batteriet är svagt. Byt ut alla batterier.
- Ta ur batterierna om monitorn inte ska användas under en längre tid (mer än tre månader).
- Blanda inte nya och använda batterier.
- Kassera batterierna i enlighet med lokal miljölagstiftning.

## TIPS FÖR ANVÄNDNING

- Sitt stilla i 5 minuter före mätningen för att säkerställa ett lugnt och stabilt tillstånd.
- Mät inte när du står, går eller när kroppen är under tryck.
- Mät inte efter rökning, kaffe- eller tedrickande.
- Mät inte efter träning eller bad.
- Prata inte och rör dig inte under mätningen.
- Rör dig inte, skaka inte armen och böj inte fingrarna under mätningen.
- Mät inte under extrema temperaturförhållanden eller i miljöer som förändras drastiskt.
- Mät inte i ett fordon i rörelse.
- Mät inte kontinuerligt (du bör lämna ca 5 minuter mellan två mätningar), för täta mätningar kan orsaka skador på patienten på grund av störningar i blodflödet.
- Mätning av blodtrycket 1 timme efter måltid
- Använd inte mobiltelefonen i närheten av enheten.

- Hos patienter med arytmier kan det hända att mätresultaten inte är korrekta.
- Håll inte manschetten uppblåst under en längre tid.
- Obs: Ställ inte diagnos genom mätning, följ din läkares anvisningar.
- Deklaration: Tensiometern kanske inte uppfyller specifikationerna om den inte förvaras inom de temperatur- och luftfuktighetsintervall som krävs.
- Koppla inte ihop denna apparat med andra apparater som inte beskrivs i bruksanvisningen.
- Hos patienter med arytmier, arteriell skleros, dålig perfusion, diabetes, graviditet, preeklampsi, njursjukdom, patientrörelser, tremor, skakningar kan mätresultaten vara felaktiga.

## 7. INSTRUKTIONER FÖR ANVÄNDNING

### BÖRJA MÄTA

Sitt kvar i 5 minuter före mätningen

1. Tryck på [START | STOP]-knappen för att starta mätningen efter att batterierna har satts i. Därefter börjar monitorn trycksätta.

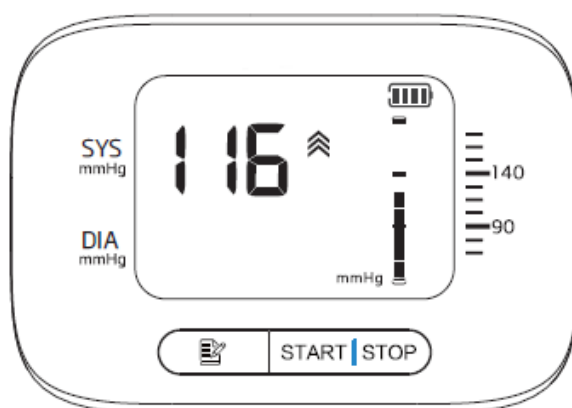

2. När mätningen är klar visar monitorn SYS (systoliskt tryck), DIA (diastoliskt tryck) och puls, och töms sedan automatiskt på luft. Den stängs också av automatiskt efter 3 minuter utan någon åtgärd.

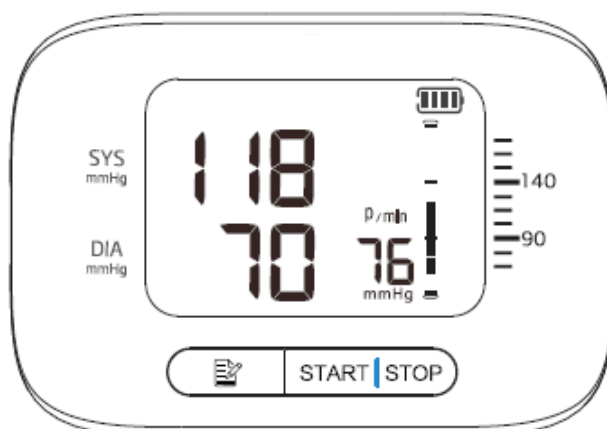

- Om oväntade värden erhålls, mät igen.
- Vi föreslår att kontakttiden med manschetten inte överstiger 10 minuter. Den maximala yttemperaturen på manschetten är 42,3 °C.
- Om du känner något obehag ska du omedelbart ta bort enheten.







3. Stäng av strömmen: Tryck på [START | STOP]-knappen för att stänga av strömmen. Om du inte stänger av den kommer den dock att stängas av automatiskt efter 3 minuter utan att du behöver göra något.

Obs!

- Rör dig inte och håll dig tyst tills mätningen är klar.
- Håll monitorn och hjärtat på samma nivå.
- Återställ om manschetten lossnade under mätningen.
- Tryck på [START | STOP] -knappen för att stoppa mätningen. Om det inte fungerar, ta bort manschetten.
- Varning: Det maximala uppblåsningstrycket är 300 mmHg/40 kPa.
- Håll den inte uppblåst under en längre tid för att undvika skador.
- Tidsintervallet mellan två mätningar skall vara minst 5 minuter.

## MINNESFUNKTION

Mätaren lagrar automatiskt mätdata (inklusive blodtryck och puls), och den övre gränsen för antalet poster är 99.

1. Tryck på knappen "  " för att kontrollera uppgifterna.
2. Tryck på knappen "  " för första gången för att visa medelvärdet för de senaste 3 mätningarna.
3. Tryck på knappen "  " igen för att visa den 1:a minnesgruppen, serienumret visas från "1" till "99". "1" är den senaste gruppen och "99" är den äldsta.  
>Data 99 kan ersättas av 98 när minneskapaciteten är full.
4. Läs de registrerade uppgifterna genom att trycka på knappen "  " i följande ordning: "1", "2" ..... "99" (max). Den återgår sedan till den första.
5. Håll knappen "  " intryckt för att snabbt söka efter data.
6. Tryck på knappen "  " för att stänga av bildskärmen.

## RADERA INSPELADE DATA

1. Tryck på knapparna [START | STOP] och "  " tills bilden visas på displayen, vilket innebär att inspelade data har raderats.

## 8. UNDERHÅLL OCH RENGÖRING

Följ följande anvisningar för att skydda apparaten och säkerställa korrekta mätningar:

- Förvara blodtrycksmätaren och tillbehören på rätt sätt efter användning.
- Blodtrycksmätaren och tillbehören får inte utsättas för värme, fukt, damm eller solljus.
- Hylsan är utrustad med en intern krockkudde, använd den försiktigt och böj, dra eller vrid den inte.
- Varning: Apparaten får inte demonteras, repareras eller modifieras utan tillstånd.
- Utför inte underhåll medan apparaten är i bruk.
- Om enheten används av många personer kan den rengöras med en mjuk trasa fuktad med 75% etanol, men låt inte etanol komma in i tensiometern och manschetten.
- Om enheten används av en person, rengör den med en mjuk, torr trasa eller en mjuk trasa fuktad med en liten mängd vatten, men låt inte vatten tränga in i blodtrycksmätaren och manschetten.
- Rengör inte apparaten när den är ansluten till elnätet.

## 9. VILLKOR FÖR GARANTIN

Denna produkt omfattas av en 3-års garanti mot tillverkningsfel.

Tack så mycket för att du litar på Mobiclinic med vår VITALPRESS digitala blodtrycksmätare för handleden! Vi värdesätter ditt förtroende för våra produkter och är fast beslutna att alltid erbjuda dig den bästa kvaliteten.

Om du har några frågor eller behöver ytterligare hjälp, tveka inte att kontakta oss via vår kundtjänst på **clientes@mobiclinic.com**. Vi uppskattar dina kommentarer och förslag till ytterligare förbättringar.

Tack för att du ansluter dig till Mobiclinic!



## WAŻNE

Instrukcję należy zachować na przyszłość. Przed przystąpieniem do montażu i użytkowania produktu należy przeczytać niniejszą instrukcję. Wymagany jest montaż przez osobę dorosłą.

Dziękujemy za wybór cyfrowego ciśnieniomierza nadgarstkowego VITALPRESS! W niniejszej instrukcji znajdują się wszystkie informacje potrzebne do prawidłowego i bezpiecznego użytkowania i konserwacji tego produktu.

Ten ciśnieniomierz ma wśród swoich głównych funkcji automatyczny pomiar, czytelny wyświetlacz cyfrowy, wykrywanie arytmii i pamięć do przechowywania 99 pomiarów.

Przed rozpoczęciem zalecamy uważne przeczytanie niniejszej instrukcji, aby zapewnić optymalne i bezpieczne użytkowanie produktu.

Jako gwarancję jakości naszych produktów, producent posiada system zarządzania certyfikowany zgodnie z normą ISO 13485. Produkt ten jest zgodny z wymogami rozporządzenia (UE) 2017/745 w sprawie wyrobów medycznych.

Powiadomienie użytkownika i/lub pacjenta: każdy poważny incydent, który wystąpił w związku z wyrobem, musi zostać zgłoszony wytwórcy i właściwemu organowi państwa członkowskiego, w którym użytkownik i/lub pacjent ma siedzibę.

## 1. OSTRZEŻENIA I ŚRODKI OSTROŻNOŚCI

**1. OSTRZEŻENIE!** Nienależy używać mankietu na ramieniu, które jest zranione lub na którym podawane są płyny dożylnie.

**2. OSTRZEŻENIE!** Urządzenia nie należy używać na ramieniu, na którym znajduje się dostęp lub terapia wewnątrznaczyniowa, ani na ramieniu, na którym znajduje się przeciek tętniczo-żylny (A-V) z powodu tymczasowego zakłócenia przepływu krwi, ponieważ może to spowodować obrażenia pacjenta.

**3. OSTRZEŻENIE!** Nie używaj mankietu na ramieniu po stronie mastektomii lub oczyszczania węzłów chłonnych.

**4. OSTRZEŻENIE!** Należy pamiętać, że napompowanie mankietu spowoduje jednoczesną utratę funkcji innych urządzeń monitorujących na tej samej kończynie.

**5. OSTRZEŻENIE!** Nie należy wykonywać częstych pomiarów, ponieważ ograniczenie przepływu krwi może spowodować obrażenia.

## 2. CELE PRODUKTU

- **Pomiar ciśnienia krwi:** Sprawdź swoje ciśnienie krwi w dowolnym momencie.
- **Wykrywanie arytmii:** Model ten mierzy puls, wykrywając w ten sposób nieprawidłowości w rytmie serca.
- **Przenośny i łatwy w użyciu:** Kompaktowy, zasilany bateryjnie i łatwy w obsłudze bez wiedzy technicznej.
- **Zapisz wyniki:** zapisuje poprzednie pomiary w celu kontynuacji.

### 3. CECHY PRODUKTU

<b>NAZWA PRODUKTU</b>	Cyfrowy ciśnieniomierz nadgarstkowy
<b>MODEL</b>	VITALPRESS
<b>ODNIESIENIE DO MODELU</b>	E-00072/36
<b>WAGA PRODUKTU</b>	100 g
<b>WYMIARY PRODUKTU</b>	<ul style="list-style-type: none"> <li>• Z rękawem: 8,9*6,2*6,5 cm</li> <li>• Bez rękawa: 8,9*6,2*2,3 cm</li> <li>• Mankiet na nadgarstek: 13,5 - 19,5 cm</li> </ul>
<b>MATERIAŁY</b>	<ul style="list-style-type: none"> <li>• Tylna pokrywa ABS</li> <li>• Górna pokrywa ABS</li> <li>• Rzep: poliamid</li> <li>• Materiał: poliamid, poliester i elastan</li> <li>• Panel: PC</li> </ul>
<b>INNE WŁAŚCIWOŚCI</b>	<ul style="list-style-type: none"> <li>• Mała i delikatna konstrukcja</li> <li>• Możliwość przechowywania do 99 pomiarów</li> <li>• Wyświetlanie średniej wartości z trzech pomiarów</li> <li>• Różne jednostki miary: kPa i mmHg</li> </ul>

#### PARAMETRY TECHNICZNE:

- Wyświetlacz: cyfrowy wyświetlacz LCD.
- Zasada działania: Metoda oscylometryczna.
- Zakres pomiarowy:
  - Rozkurczowe: 40 mmHg - 210 mmHg.
  - Skurczowe: 60 mmHg - 260 mmHg.
  - Ciśnienie w mankiecie: 0 mmHg ~ 300 mmHg.
  - Tętno: 40 uderzeń/min ~ 200 uderzeń/min.

- Dokładność:
  - Ciśnienie: w zakresie  $\pm 3$  mmHg ( $\pm 0,4$  kPa).
  - Tętno: w granicach 5% odczytu.
  - System pracy: praca ciągła.
- Stopień ochrony IP: IP22
  - "2" Ochrona przed ciałami obcymi o wielkości 12,5 mm i większymi.
  - "2" Ochrona przed pionowo spadającymi kroplami wody przy obudowie nachylonej pod kątem do 15°.
- Klasyfikacja elektryczna: Klasa II i zasilanie wewnętrzne, część nakładana typu BF (tuleja jest częścią nakładaną)
- Zasilanie:
  - Bateria: 2 \* baterie AAA 1,5 V (brak w zestawie).
  - Żywotność baterii: bateria może być używana do 300 razy.

#### 4. CZĘŚCI I KOMPONENTY

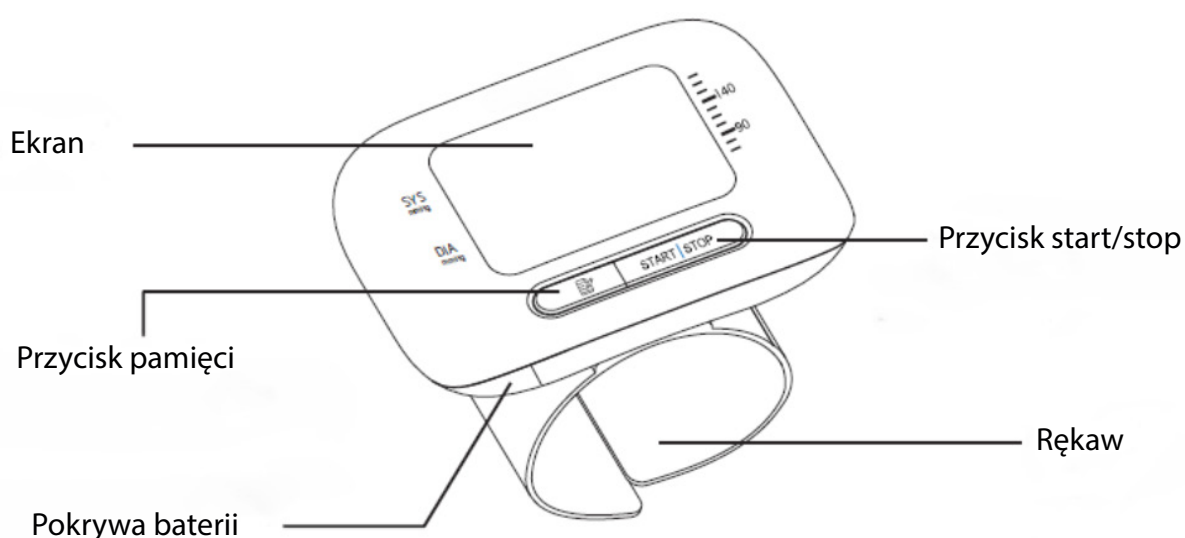

## WYŚWIETLACZ

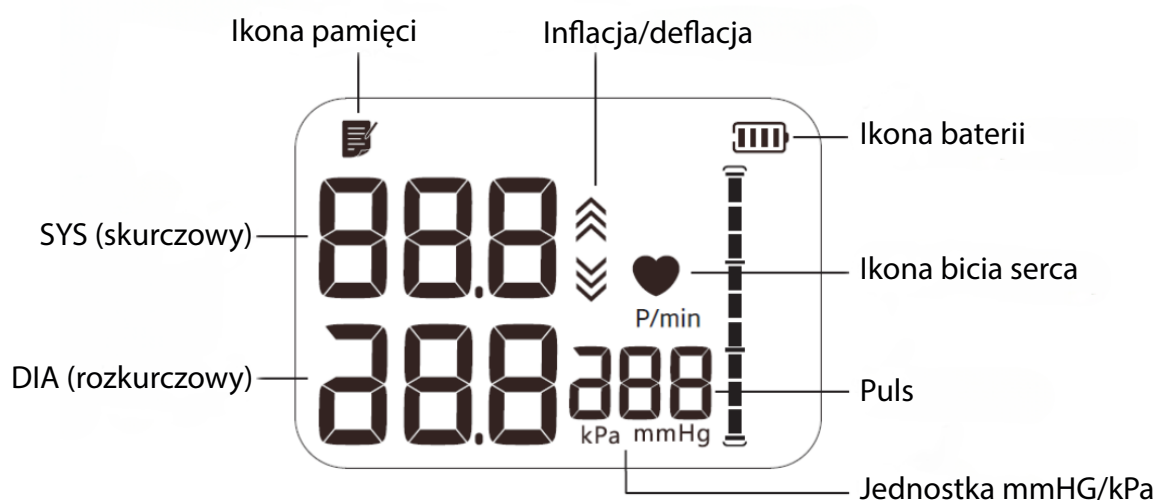

## 5. WSKAZANIA

Ten produkt jest przeznaczony do pomiaru ciśnienia krwi i tętna u osób dorosłych w wieku powyżej 12 lat o obwodzie nadgarstka od 13,5 cm do 19,5 cm w domu lub w placówce medycznej.

## 6. INSTRUKCJE UŻYTKOWANIA

**Sposób użycia mankietu:** Nie należy mierzyć ciśnienia w innych częściach ciała, ciśnieniomierz należy nosić na nadgarstku.

1. Załóż mankieta na nadgarstek, nie pozostawiaj odzieży wewnątrz mankieta. Mankieta nie może być ani zbyt luźny, ani zbyt ciasny.
2. Odpowiedni obwód nadgarstka wynosi 13,5 cm ~ 19,5 cm.
3. Odległość między dłonią a końcem monitora powinna wynosić około 1,0 cm ~ 1,5 cm.

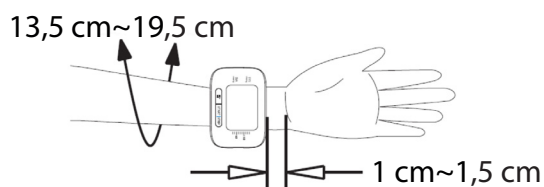

4. Mankieta należy mocno przymocować. W przeciwnym razie może się poluzować podczas pomiaru i wpłynąć na wyniki.
5. Prawidłowo podwiń rękaw.

**Prawidłowa postawa pomiarowa:**

Uwaga: Na każdy pomiar ciśnienia krwi ma wpływ postawa i stan fizyczny mierzonej osoby.

1. Usiądź prosto, połóż rękę na stole dłońią do góry i utrzymuj środek mankietu na tej samej wysokości co serce.
2. Nie pochylaj się ani nie pochylaj do przodu.
3. Weź 3~4 głębokie oddechy i rozluźnij ramię i bark przed pomiarem.
4. Podczas pomiaru nie należy rozmawiać, potrząsać ręką ani zginać palców.
5. Wskazane jest podparcie ramienia miękką poduszką. Plecy również powinny być podparte.
6. Nogi nie skrzyżowane, stopy płasko na ziemi.

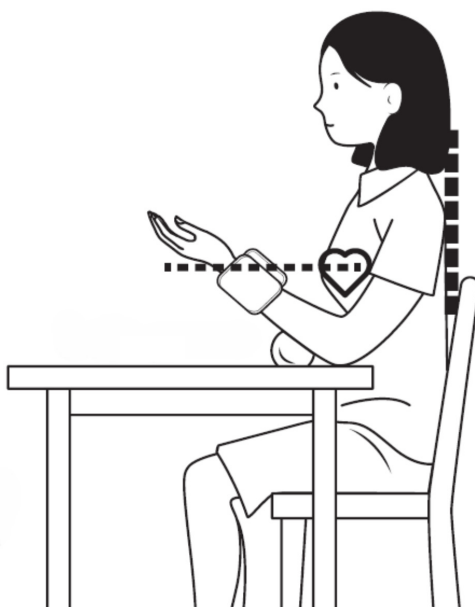
**Nieprawidłowa postawa pomiarowa:**

1. Nie należy zaciskać mankietów, ponieważ może to spowodować wzrost ciśnienia krwi.
2. Nie przytrzymuj mankietu drugą ręką.
3. Podczas pomiaru nie należy mocno trzymać ramienia. W razie potrzeby oprzyj ramię na miękkiej poduszce.

**Instalacja akumulatorów:**

1. Otwórz pokrywę baterii w kierunku wskazanym strzałką.

Uwaga: Mocno dociśnij obie strony pokrywy baterii i zdejmij ją.

2. Prawidłowo zainstaluj dwie baterie AAA.
3. Zamknij pokrywę

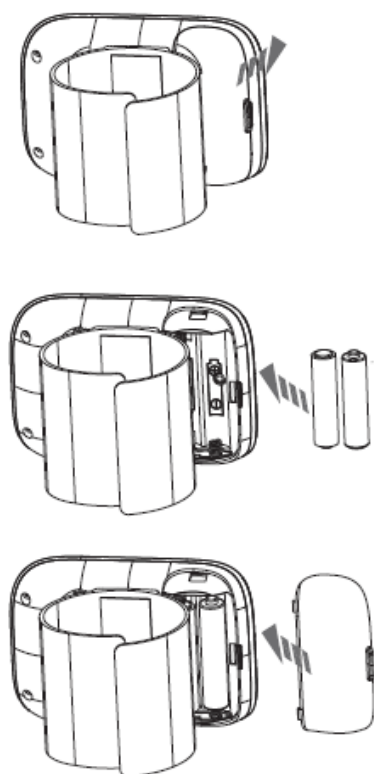

- W razie przypadkowego kontaktu elektrolitu akumulatora z oczami, skórą lub tkaniną należy przemyć je dużą ilością wody.
- Ikona "  " oznacza niski poziom naładowania baterii. Należy wymienić wszystkie baterie.
- Jeśli monitor nie będzie używany przez dłuższy czas (ponad trzy miesiące), należy wyjąć z niego baterie.
- Nie należy mieszać nowych i używanych baterii.
- Baterie należy utylizować zgodnie z lokalnymi przepisami dotyczącymi ochrony środowiska.

### **WSKAZÓWKI DOTYCZĄCE UŻYTKOWANIA**

- Usiądź nieruchomo przez 5 minut przed pomiarem, aby zapewnić spokojny i stabilny stan.
- Nie dokonywać pomiarów w pozycji stojącej, chodząc lub gdy ciało znajduje się pod naciskiem.
- Nie dokonywać pomiaru po wypaleniu papierosa, wypiciu kawy lub herbaty.
- Nie dokonywać pomiaru po ćwiczeniach lub kąpieli.
- Nie rozmawiaj ani nie ruszaj się podczas pomiaru.
- Podczas pomiaru nie należy poruszać, potrząsać ramieniem ani zginać palców.
- Nie dokonywać pomiarów w ekstremalnych warunkach temperaturowych lub w środowiskach, które ulegają drastycznym zmianom.
- Nie dokonywać pomiarów w poruszającym się pojeździe.

- Nie należy dokonywać pomiarów w sposób ciągły (należy pozostawić około 5 minut pomiędzy dwoma pomiarami), zbyt częste pomiary mogą spowodować obrażenia u pacjenta z powodu zakłócenia przepływu krwi.
- Pomiar ciśnienia krwi 1 godzinę po jedzeniu
- Nie używaj telefonu komórkowego w pobliżu urządzenia.
- U pacjentów z arytmia wyniki pomiarów mogą nie być dokładne.
- Nie należy utrzymywać mankietu napompowanego przez długi czas.
- Uwaga: Nie diagnozuj na podstawie pomiarów, postępuj zgodnie z instrukcjami lekarza.
- Deklaracja: Tensometr może nie spełniać specyfikacji, jeśli nie będzie przechowywany w wymaganych zakresach temperatury i wilgotności.
- Nie wolno łączyć tego urządzenia z innymi urządzeniami, które nie zostały opisane w instrukcji obsługi.
- U pacjentów z arytmia, stwardnieniem tętnic, słabą perfuzją, cukrzycą, ciążą, stanem przedzrzucawkowym, chorobą nerek, ruchem pacjenta, drżeniem, dreszczami wyniki pomiarów mogą być niedokładne.

## 7. INSTRUKCJE UŻYTKOWANIA

### ROZPOCZĄĆ POMIAR

Pozostań w pozycji siedzącej przez 5 minut przed pomiarem

1. Naciśnij przycisk [START | STOP], aby rozpocząć pomiar po zainstalowaniu baterii. Następnie monitor zacznie zwiększać ciśnienie.

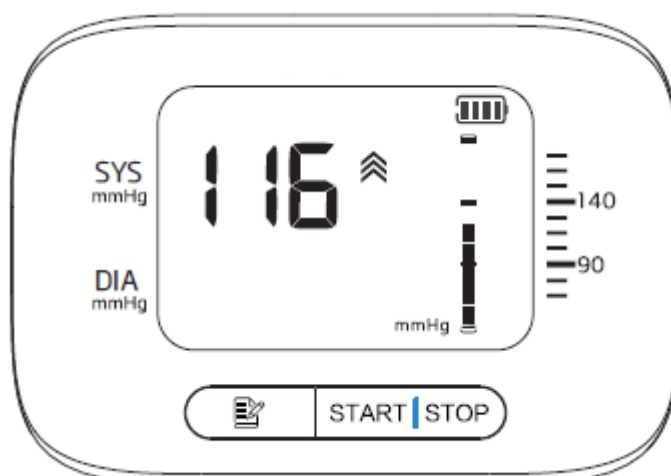

2. Po zakończeniu pomiaru monitor wyświetli SYS (ciśnienie skurczowe), DIA (ciśnienie rozkurczowe) i tętno, a następnie automatycznie się opróżni. Wyłączy się również automatycznie po 3 minutach bez wykonywania jakichkolwiek czynności.

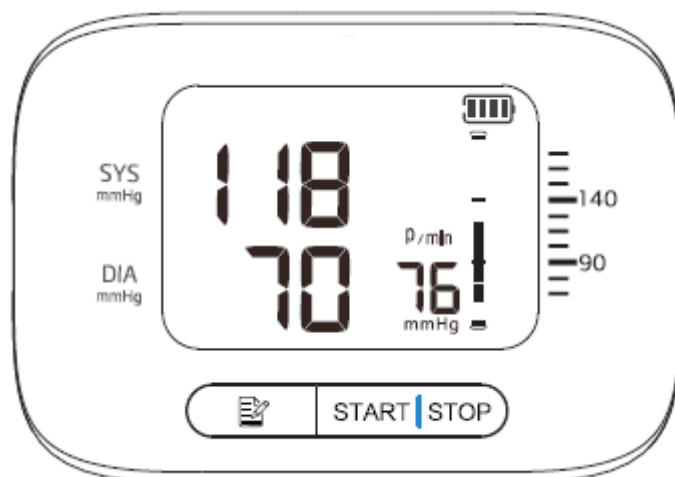

- W przypadku uzyskania nieoczekiwanych odczytów należy dokonać ponownego pomiaru.
- Sugerujemy, aby czas kontaktu z rękawem nie przekraczał 10 minut. Maksymalna temperatura powierzchni mankietu wynosi 42,3 °C.
- W przypadku odczuwania dyskomfortu należy natychmiast usunąć urządzenie.

3. Wyłączanie zasilania: Naciśnij przycisk [START | STOP], aby wyłączyć zasilanie. Jeśli jednak urządzenie nie zostanie wyłączone, wyłączy się automatycznie po 3 minutach bez wykonywania żadnych czynności.

Uwaga:

- Nie ruszaj się i zachowaj ciszę do momentu zakończenia pomiaru.
- Monitor i serce powinny znajdować się na tym samym poziomie.
- Zresetuj, jeśli mankiet poluzował się podczas pomiaru.
- Naciśnij przycisk [START | STOP], aby zatrzymać pomiar. Jeśli to nie zadziała, zdejmij mankiet.
- Ostrzeżenie: Maksymalne ciśnienie pompowania wynosi 300 mmHg/40 kPa.
- Nie należy utrzymywać stanu napompowania przez długi czas, aby uniknąć uszkodzeń.
- Odstęp czasu pomiędzy dwoma pomiarami powinien wynosić co najmniej 5 minut.

## FUNKCJA PAMIĘCI

Monitor automatycznie zapisuje dane pomiarowe (w tym ciśnienie krwi i tętno), a górny limit zapisów wynosi 99.

1. Naciśnij przycisk "📄", aby sprawdzić rekordy.
2. Naciśnij przycisk "📄" po raz pierwszy, aby wyświetlić średnią wartość z ostatnich 3 pomiarów.

3. Naciśnij ponownie przycisk "📄", aby wyświetlić 1. grupę pamięci, numer seryjny zostanie wyświetlony od "1" do "99". "1" oznacza ostatnią grupę, a "99" najstarszą.

>Dane 99 mogą zostać zastąpione danymi 98 po zapełnieniu pamięci.

4. Odczytaj zarejestrowane dane, naciskając przycisk "📄" zgodnie z sekwencją: "1", "2" ..... "99" (maks.). Nastąpi powrót do pierwszej wartości.

5. Naciśnij i przytrzymaj przycisk "📄", aby szybko wyszukać dane.

6. Naciśnij przycisk "🔌", aby wyłączyć monitor.

## USUWANIE ZAREJESTROWANYCH DANYCH

1. Naciskaj przyciski [START | STOP] i "📄", aż na wyświetlaczu pojawi się obraz, co oznacza, że nagrane dane zostały usunięte.

## 8. KONSERWACJA I CZYSZCZENIE

Należy przestrzegać poniższych wskazówek, aby chronić urządzenie i zapewnić dokładne pomiary:

- Ciśnieniomierz i akcesoria należy prawidłowo przechowywać po użyciu.
- Nie należy narażać ciśnieniomierza i akcesoriów na działanie ciepła, wilgoci, kurzu lub światła słonecznego.
- Rękaw jest wyposażony w wewnętrzną poduszkę powietrzną, dlatego należy go używać ostrożnie i nie zginać, nie ciągnąć ani nie skręcać.
- Ostrzeżenie: Nie wolno demontować, naprawiać ani modyfikować urządzenia bez upoważnienia.
- Nie należy przeprowadzać konserwacji, gdy urządzenie jest używane.
- Jeśli urządzenie jest używane przez wiele osób, należy je czyścić miękką ściereczką zwilżoną 75% etanolem, ale nie wolno dopuścić do przedostania się etanolu do tensjometru i mankietu.
- Jeśli urządzenie jest używane przez jedną osobę, należy je czyścić miękką, suchą ściereczką lub miękką ściereczką zwilżoną niewielką ilością wody, nie dopuszczając jednak do przedostania się wody do ciśnieniomierza i mankietu.
- Nie należy czyścić urządzenia, gdy jest ono podłączone do sieci elektrycznej.

## 9. WARUNKI GWARANCJI

Ten produkt jest objęty 3-letnią gwarancją na wady produkcyjne.

Dziękujemy za powierzenie firmie Mobiclinic naszego cyfrowego ciśnieniomierza nadgarstkowego VITALPRESS! Ceniemy Twoje zaufanie do naszych produktów i dokładamy wszelkich starań, aby zawsze oferować Ci najwyższą jakość.

Jeśli masz jakiegokolwiek pytania lub potrzebujesz dalszej pomocy, skontaktuj się z nami za pośrednictwem naszego działu obsługi klienta pod adresem **clientes@mobiclinic.com**. Będziemy wdzięczni za komentarze i sugestie dotyczące dalszych ulepszeń.

Dziękujemy za dołączenie do Mobiclinic!



## VIGTIGT

Opbevar vejledningen til senere brug. Læs denne vejledning, før du samler og bruger dette produkt. Montering af voksne er påkrævet.

Tak, fordi du har valgt VITALPRESS digital blodtryksmåler til håndledet! I denne vejledning finder du alle de oplysninger, du har brug for til at bruge og vedligeholde dette produkt korrekt og sikkert.

Denne blodtryksmåler har blandt sine vigtigste funktioner automatisk måling, et letlæseligt digitalt display, arytmi-registrering og hukommelse til lagring af 99 målinger.

Før du går i gang, anbefaler vi, at du læser denne manual grundigt for at sikre optimal og sikker brug af produktet.

Som en garanti for kvaliteten af vores produkter har producenten et ledelsessystem, der er certificeret i henhold til ISO 13485. Og dette produkt overholder kravene i forordning (EU) 2017/745 om medicinsk udstyr.

Meddelelse til brugeren og/eller patienten: Enhver alvorlig hændelse, der er sket i forbindelse med udstyret, skal indberettes til fabrikanten og til den kompetente myndighed i den medlemsstat, hvor brugeren og/eller patienten er etableret.

## 1. ADVARSLER OG FORHOLDSREGLER

- 1. ADVARSEL!** Brug ikkemanchetten på en arm, der er skadet eller får intravenøs væske.
- 2. ADVARSEL!** Brug ikke enheden, hvis armen har intravaskulær adgang eller behandling, eller hvis der er en arteriovenøs (A-V) shunt på grund af midlertidig forstyrrelse af blodgennemstrømningen, da det kan forårsage skade på patienten.
- 3. ADVARSEL!** Brug ikke manchetten på armen på siden af en mastektomi eller lymfeknuderensning.
- 4. ADVARSEL!** Bemærk, at når manchetten pustes op, mister den samtidig funktionen af andre overvågningsenheder på samme lem.
- 5. ADVARSEL!** Udfør ikke hyppige målinger, da begrænsning af blodgennemstrømningen kan forårsage skade.

## 2. PRODUKTETS FORMÅL

- **Måling af blodtryk:** Tjek dit blodtryk når som helst.
- **Registrering af arytmi:** Denne model måler pulsen og registrerer dermed uregelmæssigheder i hjerterytmen.
- **Bærbar og nem at bruge:** Kompakt, batteridrevet og nem at betjene uden teknisk viden.
- **Gem resultater:** Gemmer tidligere målinger til opfølgning.

### 3. PRODUKTETS EGENSKABER

<b>PRODUKTNAVN</b>	Digital blodtryksmåler til håndledet
<b>MODEL</b>	VITALPRESS
<b>MODELREFERENCE</b>	E-00072/36
<b>PRODUKTVÆGT</b>	100 g
<b>PRODUKTETS DIMENSIONER</b>	<ul style="list-style-type: none"> <li>• Med ærme: 8,9*6,2*6,5 cm</li> <li>• Uden ærme: 8,9*6,2*2,3 cm</li> <li>• Håndledsmanchet: 13,5 - 19,5 cm</li> </ul>
<b>MATERIALER</b>	<ul style="list-style-type: none"> <li>• ABS-bagbeklædning</li> <li>• ABS-topdæksel</li> <li>• Velcro: Polyamid</li> <li>• Stof: Polyamid, polyester og elasthan</li> <li>• Panel: PC</li> </ul>
<b>ANDRE EGENSKABER</b>	<ul style="list-style-type: none"> <li>• Lille og delikat design</li> <li>• Kapacitet til at gemme op til 99 målinger</li> <li>• Visning af gennemsnitsværdien af tre målinger</li> <li>• Forskellige måleenheder: kPa og mmHg</li> </ul>

#### TEKNISKE PARAMETRE:

- Display: LCD digitalt display.
- Funktionsprincip: Oscillometrisk metode.
- Måleområde:
  - Diastolisk: 40 mmHg - 210 mmHg.
  - Systolisk: 60 mmHg - 260 mmHg.
  - Manchettryk: 0 mmHg ~ 300 mmHg.
  - Pulsfrekvens: 40 slag/min ~ 200 slag/min.

- Nøjagtighed:
  - Tryk: inden for  $\pm 3$  mmHg ( $\pm 0,4$  kPa).
  - Pulsfrekvens: inden for 5 % af aflæsningen.
  - Arbejdssystem: kontinuerlig drift.
- IP-klassificering: IP22
  - "2" Beskyttet mod faste fremmedlegemer på 12,5 mm og dørøver.
  - "2" Beskyttelse mod lodret faldende vanddråber, når kabinettet hælder i en vinkel på op til 15°.
- Elektrisk klassificering: Klasse II og intern strømforsyning, type BF anvendt del (muffen er anvendt del)
- Strømforsyning:
  - Batteri: 2 \* 1,5 V AAA-batterier (medfølger ikke).
  - Batterilevetid: Batteriet kan bruges op til 300 gange.

#### 4. DELE OG KOMPONENTER

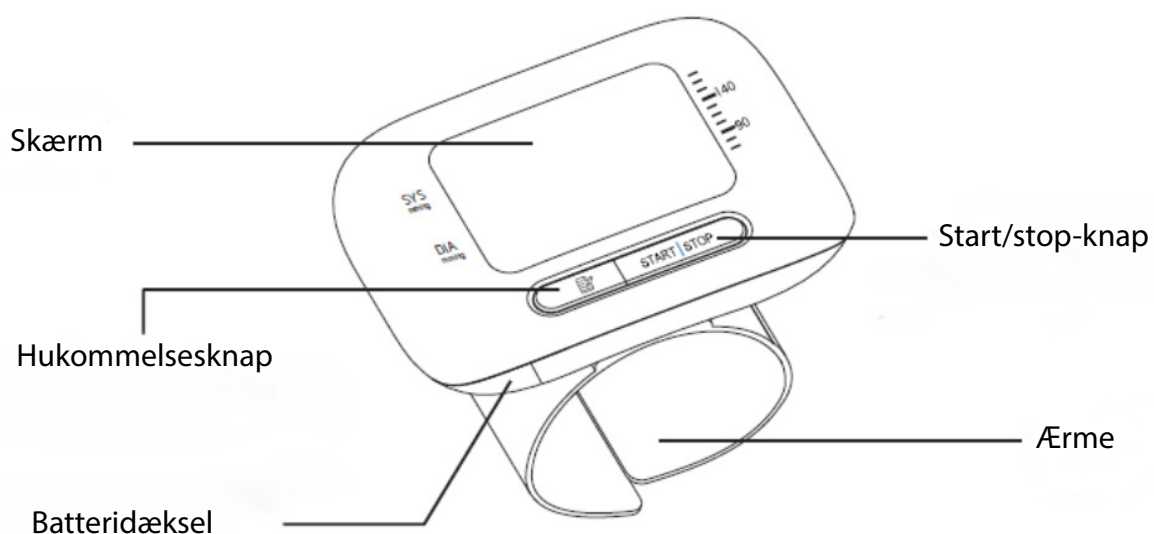

## DISPLAY

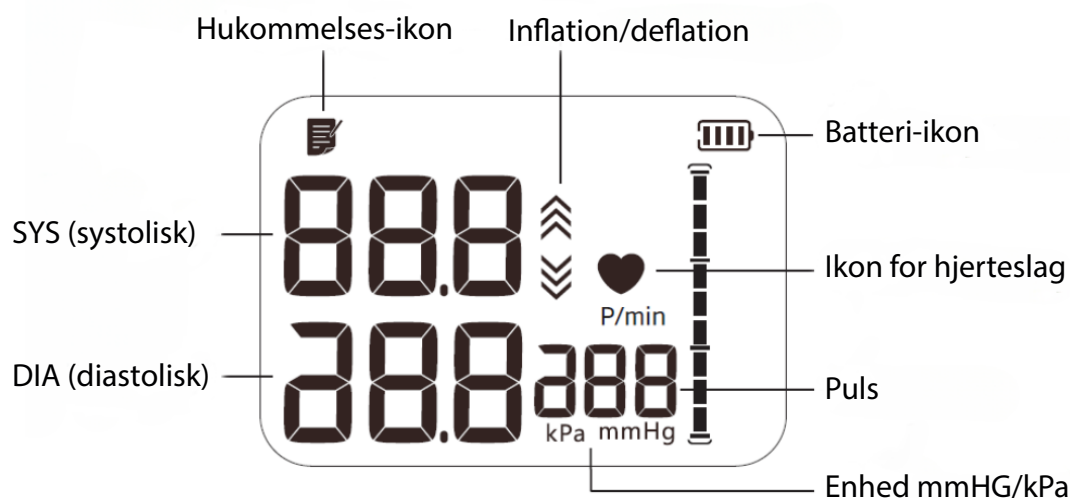

## 5. INDIKATIONER

Dette produkt er beregnet til at måle blodtryk og puls hos voksne over 12 år med en håndledsomkreds på mellem 13,5 cm og 19,5 cm i hjemmet eller på en medicinsk institution.

## 6. INSTRUKTIONER TIL BRUG

**Brug af manchet:** Mål ikke andre dele af kroppen, denne blodtryksmåler skal bæres på håndleddet.

1. Placer manchetten på håndleddet, lad ikke tøjet blive inde i manchetten. Hold manchetten hverken for løs eller for stram.
2. Passende håndledsomkreds er 13,5 cm~19,5 cm.
3. Afstanden mellem håndfladen og enden af skærmen skal være ca. 1,0 cm~1,5 cm.

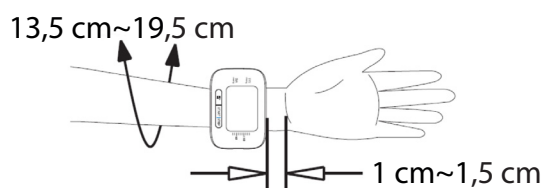

4. Sæt manchetten godt fast. Ellers kan den løsne sig under målingen og påvirke resultaterne.
5. Rul ærmet korrekt op.

**Korrekt målestilling:**

Bemærk: Enhver blodtryksmåling påvirkes af kropsholdningen og den fysiske tilstand hos den person, der måles.

1. Sæt dig oprejst, læg armen på bordet med håndfladen opad, og hold midten af manchetten i samme højde som dit hjerte.
2. Du må ikke bøje dig forover eller læne dig frem.
3. Tag 3~4 dybe indåndinger, og slap af i skulder og arm før målingen.
4. Du må ikke tale, ryste på hånden eller bøje fingrene under målingen.
5. Det er en god idé at støtte armen med en blød pude. Din ryg bør også støttes
6. Benene er ikke krydsede med fødderne fladt på jorden.

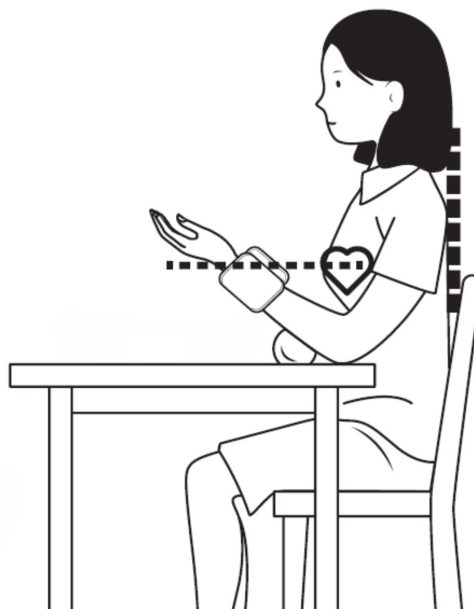
**Forkert målestilling:**

1. Klem ikke manchetterne sammen, for så kan du få blodtrykket til at stige.
2. Hold ikke manchetten med den anden hånd.
3. Hold ikke armen stramt under målingen. Hvil eventuelt armen på en blød pude.

**Installation af batterier:**

1. Åbn batteridækslet i pilens retning.

Bemærk: Tryk de to sider af batteridækslet godt sammen, og træk det af.

2. Installer to AAA-batterier korrekt.
3. Luk låget

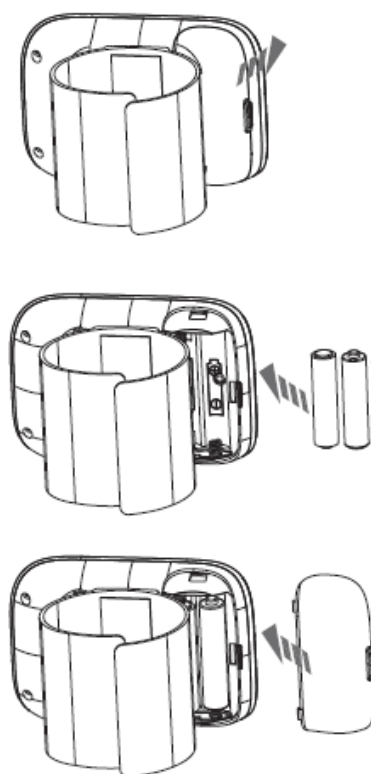

- Hvis batterielektrolyt ved et uheld kommer i kontakt med øjne, hud eller tøj, skal du skylle med rigeligt vand.
- Ikonet "  " betyder, at batteriet er lavt. Udskift alle batterier.
- Tag batterierne ud, hvis skærmen ikke skal bruges i længere tid (mere end tre måneder).
- Bland ikke nye og brugte batterier.
- Bortskaf batterier i overensstemmelse med den lokale miljølovgivning.

### TIPS TIL BRUG

- Sid stille i 5 minutter før målingen for at sikre en rolig og stabil tilstand.
- Mål ikke, mens du står, går eller har kroppen under pres.
- Mål ikke efter rygning, kaffe- eller tedrikning.
- Mål ikke efter træning eller badning.
- Du må ikke tale eller bevæge dig under målingen.
- Du må ikke bevæge dig, ryste armen eller bøje fingrene under målingen.
- Mål ikke under ekstreme temperaturforhold eller i miljøer, der ændrer sig drastisk.
- Mål ikke i et køretøj i bevægelse.

- Mål ikke uafbrudt (der skal gå ca. 5 minutter mellem to målinger), for hyppige målinger kan skade patienten på grund af forstyrrelser i blodgennemstrømningen.
- Måling af blodtryk 1 time efter spisning
- Brug ikke mobiltelefonen i nærheden af enheden.
- Hos patienter med arytmie er måleresultaterne muligvis ikke nøjagtige.
- Hold ikke manchetten oppustet i længere tid.
- Bemærk: Diagnostiser ikke ved hjælp af målinger, men følg din læges anvisninger.
- Erklæring: Tensiometeret opfylder muligvis ikke specifikationerne, hvis det ikke opbevares inden for de krævede temperatur- og fugtighedsintervaller.
- Dette apparat må ikke sammenkobles med andre apparater, der ikke er beskrevet i brugsanvisningen.
- Hos patienter med arytmie, arteriel sklerose, dårlig perfusion, diabetes, graviditet, præeklampsi, nyresygdom, patientbevægelser, tremor, rystelser er måleresultaterne muligvis ikke nøjagtige.

## 7. INSTRUKTIONER TIL BRUG

### BEGYND AT MÅLE

Bliv siddende i 5 minutter før målingen

1. Tryk på knappen [START | STOP] for at starte målingen, når batterierne er sat i. Derefter begynder monitoren at sætte tryk på.

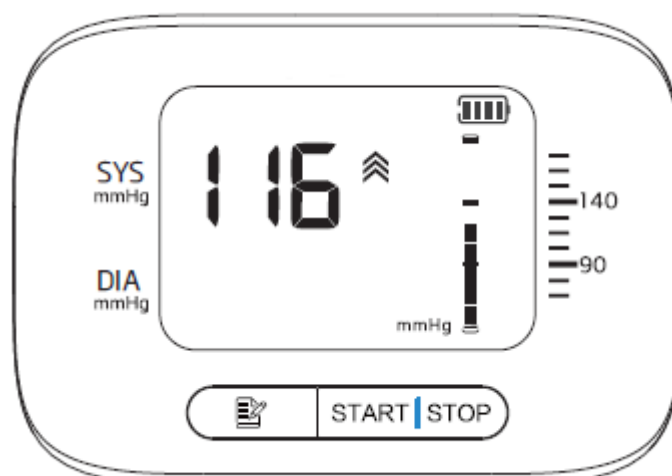

2. Når målingen er færdig, viser monitoren SYS (systolisk tryk), DIA (diastolisk tryk) og pulsfrekvens, hvorefter den automatisk tømmes for luft. Den slukker også automatisk efter 3 minutter uden nogen form for betjening.

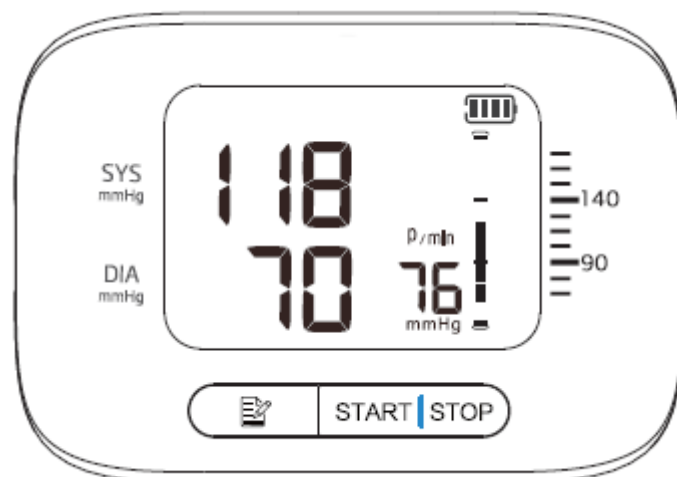

- Hvis du får uventede aflæsninger, skal du måle igen.
- Vi foreslår, at kontakttiden med manchetten ikke overstiger 10 minutter. Manchetten maksimale overfladetemperatur er 42,3 °C.
- Hvis du føler ubehag, skal du straks fjerne enheden.

3. Sluk for strømmen: Tryk på knappen [START | STOP] for at slukke for strømmen. Men hvis du ikke slukker for den, slukker den automatisk efter 3 minutter uden nogen form for betjening.





Bemærk:

- Rør dig ikke, og forbliv stille, indtil målingen er færdig.
- Hold skærmen og hjertet på samme niveau.
- Nulstil, hvis manchetten har løsnet sig under målingen.
- Tryk på knappen [START | STOP] for at stoppe målingen. Hvis det ikke virker, skal du fjerne manchetten.
- Advarsel: Det maksimale oppumpningstryk er 300 mmHg/40 kPa.
- Hold den ikke oppustet i længere tid for at undgå skader.
- Tidsintervallet mellem to målinger skal være mindst 5 minutter.

## HUKOMMELSESFUNKTION

Monitoren gemmer automatisk måledata (inklusive blodtryk og puls), og den øvre grænse for registreringer er 99.

1. Tryk på knappen "📄" for at kontrollere optagelserne.

2. Tryk på knappen "  " første gang for at få vist gennemsnitsværdien af de sidste 3 målinger.
3. Tryk på knappen "  " igen for at få vist 1. hukommelsesgruppe, serienummeret vises fra "1" til "99". "1" er den sidste gruppe, og "99" er den ældste.  
>Data 99 kan erstattes af 98, når hukommelseskapaciteten er fuld.
4. Læs de registrerede data ved at trykke på knappen "  " i følgende rækkefølge: "1", "2" ..... "99" (maks.). Derefter vender den tilbage til den første.
5. Tryk og hold knappen "  " nede for at søge hurtigt i data.
6. Tryk på knappen "  " for at slukke for skærmen.

### SLETNING AF OPTAGEDE DATA

1. Tryk på knapperne [START | STOP] og "  ", indtil displayet viser billedet, hvilket betyder, at de optagne data er blevet slettet.

## 8. VEDLIGEHOLDELSE OG RENGØRING

Overhold følgende retningslinjer for at beskytte enheden og sikre nøjagtige målinger:

- Opbevar blodtryksmåleren og tilbehøret korrekt efter brug.
- Blodtryksmåleren og tilbehøret må ikke udsættes for varme, fugt, støv eller sollys.
- Sleevet er udstyret med en indvendig airbag, brug det med forsigtighed og bøj, træk eller vrid det ikke.
- Advarsel: Apparatet må ikke adskilles, repareres eller ændres uden tilladelse.
- Udfør ikke vedligeholdelse, mens apparatet er i brug.
- Hvis apparatet bruges af mange mennesker, skal det rengøres med en blød klud fugtet med 75 % ethanol, men lad ikke ethanol komme ind i tensiometeret og manchetten.
- Hvis apparatet bruges af én person, skal det rengøres med en blød, tør klud eller en blød klud fugtet med lidt vand, men lad ikke vand komme ind i blodtryksmåleren og manchetten.
- Rengør ikke apparatet, når det er tilsluttet lysnettet.

## 9. BETINGELSER FOR GARANTI

Dette produkt er dækket af 3 års garanti mod fabriktionsfejl.

Mange tak, fordi du stoler på Mobiclinic med vores VITALPRESS digitale blodtryksmåler til håndledet! Vi værdsætter din tillid til vores produkter og er forpligtet til altid at tilbyde dig den bedste kvalitet.

Hvis du har spørgsmål eller brug for yderligere hjælp, er du velkommen til at kontakte os via vores kundeservice på **clientes@mobiclinic.com**. Vi sætter pris på dine kommentarer og forslag til yderligere forbedringer.

Tak, fordi du blev medlem af Mobiclinic!



0123 Made in P.R.C.



JIANGSU YUYUE MEDICAL EQUIPMENT & SUPPLY  
CO., LTD.

No.1 Baisheng Road Development Zone, 212300  
Danyang, Jiangsu, China  
sales@yuyue.com.cn



METRAX GMBH  
Rheinwaldstr. 22, 78628 Rottweil, GERMANY  
vigilance@primedic.com



GRUPO R. QUERALTÓ S.A.  
Polígono Industrial El Pino, Calle Pino Albar, 24, 41016,  
Sevilla (Spain)  
prrc@queralto.com