

# Jay Lounge – Jean-Marie Massaud – 2017



Jay Lounge è la poltrona come luogo privilegiato da dedicare solo a se stessi. Da riservare ai momenti più personali di meditazione, lettura, relax. L'archetipo della bergère in una definizione che ne fa un'icona contemporanea. Le geometrie sono organiche, ma al tempo stesso tese e scultoree. Jean-Marie Massaud procede per sottrazione, alleggerendo i volumi e imprimendo movimento alla composizione.

## CARATTERISTICHE TECNICHE

**Struttura schienale e braccioli.** Unica scocca in poliuretano rigido ottenuto da stampo con inserti metallici.

**Imbottitura schienale e braccioli.** In poliuretano espanso ottenuto da stampo e ovatta poliestere.

**Struttura seduta e pouf.** In poliuretano rigido ottenuto da stampo.

**Imbottitura seduta e pouf.** In poliuretano espanso ottenuto da stampo e ovatta poliestere.

### Versione.

- Poltrona non reclinabile
- Poltrona con meccanismo reclinabile manuale

**Versione con meccanismo reclinabile manuale.** Il meccanismo di reclinazione si attiva facendo pressione con il busto sullo schienale. Una leva posta sotto il bracciolo destro (stando seduti) permette di aumentare l'inclinazione della poltrona e raggiungere la posizione desiderata.

**Base.** In alluminio a quattro razze con puntali in materiale plastico nero a protezione del pavimento. **Poltrona.** Base girevole dotata di meccanismo "torna" che ne permette la rotazione di 360° e il suo ritorno automatico nella posizione di partenza. **Pouf.** Base fissa.

**Finiture base.** In alluminio con finiture in:

- Alluminio granigliato brunito
- Alluminio lucido

**Rivestimento.** Interamente in Pelle Frau®:

- Color System Frau® (SC)
- Nest
- Soul
- Century

**Dettagli estetici.** Cuciture tono su tono.

The Jay Lounge armchair is a privileged realm to dedicate purely to ourselves. Reserved for highly personal moments of meditation, relaxation and reading. A new take on the archetypal bergère that instantly becomes a contemporary icon. The geometries are organic yet taut and sculpted. Jean-Marie Massaud proceeds by subtraction, lightening the volumes and instilling movement into the composition.

## TECHNICAL FEATURES

**Backseat and armrest structure.** Single shell made of moulded rigid polyurethane foam with metallic inserts.

**Backseat and armrest padding.** Made of moulded polyurethane foam and polyester wadding.

**Seating and Ottoman structure.** Made of moulded polyurethane foam.

**Seating and ottoman padding.** Made of moulded polyurethane foam and polyester wadding.

### Versions.

- Not reclining armchair
- Manual reclining armchair

**Manual reclining armchair.** The reclining mechanism is activated by pushing back against the backrest. A lever under the right armrest (when sitting) enables you to further recline the armchair until you find your desired position.

**Base.** Made of aluminium swivel 4-spokes base with plastic caps under the feet protects the floor. **Armchair.** Swivel base with "Back to position mechanism" enabling the rotation and return to the starting position.

**Ottoman.** Fixed base.

**Base finishes.** Available in aluminium with the following finishes:

- Blasted and burnished aluminium
- Polished aluminium

**Upholstery.** Fully upholstered in Pelle Frau® leather:

- Color System Frau® (SC)
- Nest
- Soul
- Century

**Aesthetic details.** Tone-on-tone stitching.

5605113

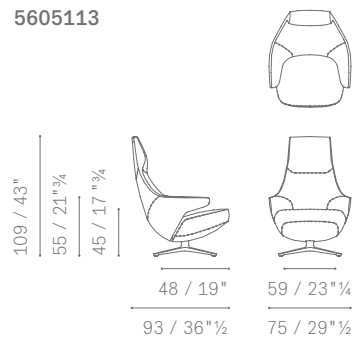

5605113

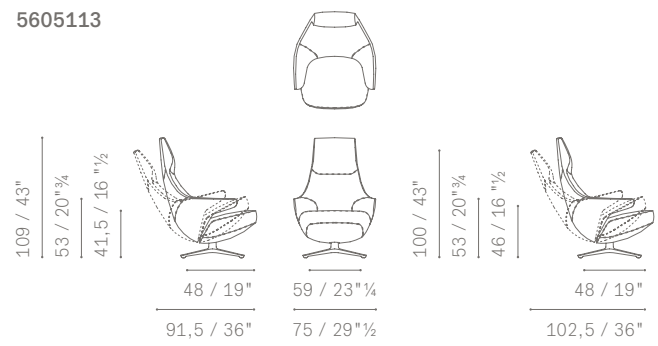

5605511

