

Macro Museum, Rome

ROME 2005

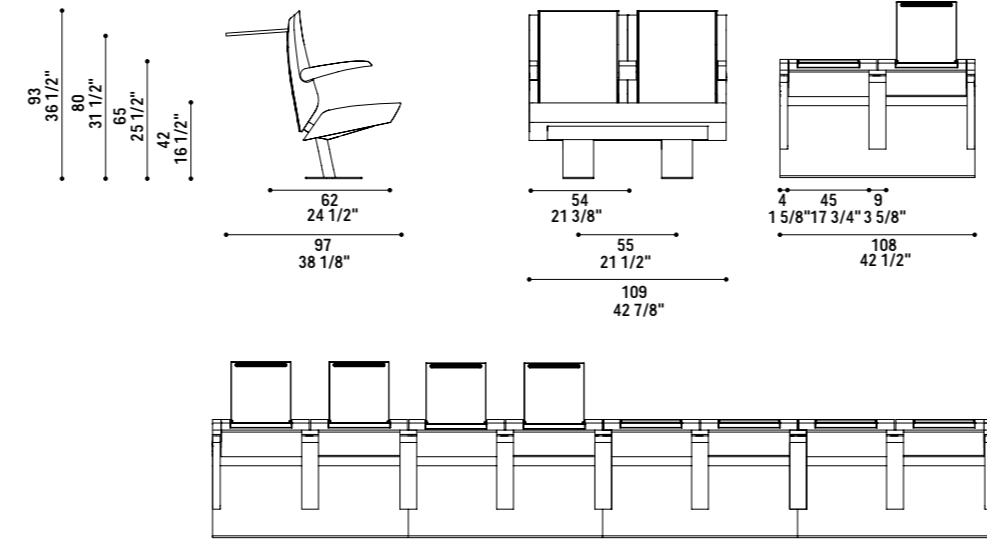

# ROME 2005

odile decq



©Poltrona Frau 2013. Company with quality System certified according to ISO 9001, ISO 14001 and OHSAS 18001.  
 Poltrona Frau reserves the right to modify the product and the components in this catalogue, without any prior notice.  
 Materials certified according to EU and US regulations.

Poltrona Frau s.p.a. - Via Pertini, 22 62029 Tolentino - Tel. +39 0733 9091 - Fax. +39 0733 971600 - [www.pfgroupcontract.com](http://www.pfgroupcontract.com) - [www.poltronafraucontract.com](http://www.poltronafraucontract.com)





Macro Museum, Rome

**Rome 2005** - Rome2005 is inspired by 21st Century Art and design. Streamlined and high tech, the seat has an ultra-modern aesthetic, which strikes a dynamic, complementary juxtaposition with any style or period of architecture it inhabits.

**Specification:** An armchair built on a two seat bench in fire resistant foam to deliver optimum comfort and support. The armchair is intended for in-line installation and is made of a epoxy coated steel structure. An extractable writing table with integrated LED light is placed within the rear part of the supporting structure of the backrest. The seats can be installed thanks to welded feet on the load bearing laminate. Pelle Frau® Leather Color System, fabric or velvet covering applied by traditional upholstery system; entirely handcrafted.

**Rome 2005** - Rome2005 si ispira all'arte e al design del XXI secolo. Semplice e altamente tecnologica, questa poltrona si distingue per l'estetica ultramoderna in grado di esaltare l'accostamento dinamico e complementare con qualsiasi stile o periodo architettonico in cui viene collocata.

**Specifiche:** Poltrona a panchina 2 posti, destinata all'installazione in linea. La struttura portante della poltrona è realizzata in lamiera d'acciaio sagomata. All'interno della struttura portante dello schienale, nella parte posteriore, è ricavato l'alloggiamento della tavoletta scrittura estraibile, la sede per il montaggio della lampada. Tutta la struttura metallica è trattata con vernice a polvere epossidica. Il sedile è costituito da una tavola in multistrato di faggio opportunamente imbottita con poliuretano indeformabile. Rivestimento in Pelle Frau® del Color System, tessuto o velluto, realizzato interamente a mano con sistema tradizionale di tappezzeria.

**Rome 2005** - Rome2005 s'inspire de l'art et du design du XXIème siècle, il se distingue par son esthétique ultramoderne. Rome2005 est conçu afin de réaliser une combinaison dynamique et complémentaire.

**Spécification:** Fauteuil avec un structure à 2 places, pour installation en ligne. La structure portante est réalisée en tôle d'acier en peinture à la poudre époxydique. À l'intérieur de la structure portante du dossier, dans la partie postérieure, se trouve une tablette avec une lampe LED. Le dossier est constitué d'une structure en hêtre bien rembourrée de polyuréthane indéformable, dont la densité est en mesure de garantir le niveau de confort maximum et la bonne position d'assise. Revêtement en cuir Pelle Frau® du Color System, tissu ou velours, réalisé suivant les critères de la tapisserie traditionnelle à clous invisibles.

**Rome 2005** - Rome2005 wurde durch die Kunst und das Design des 21. Jahrhunderts inspiriert. Dieser geradlinige und hochtechnologische Sessel zeichnet sich durch seine ultramoderne Ästhetik aus. Diese erlaubt es, den Sessel mit jedem beliebigen Stil und der architektonischen Epoche des Raumes, in dem er platziert wird, zu zelebrieren.

**Beschreibung:** Der 2-Sitzer im Sitzbankstil eignet sich nur zur Installation in geraden Reihen. Die innenliegende Tragekonstruktion des Sessels ist aus profiliertem Stahlblech, das mit Epoxidpulver beschichtet ist. Auf deren Rückseite besteht die Möglichkeit für die Unterbringung einer ausziehbaren Schreibplatte sowie die Montage einer LED-Lampe. Die Rückenlehne besteht aus einer Buchenholzstruktur, die mit unverformbarem Polyurethan gepolstert ist, dessen Dichte maximalen Komfort und optimale Sitzhaltung garantiert. Bezug aus Frau®-Leder von Color System, Stoff oder Samt, komplett handgefertigt in traditioneller Polsterung.

**Rome 2005** - Rome2005 se inspira en el arte y el diseño del siglo XXI. Simple y muy tecnológica, esta butaca se distingue por su estética ultramoderna, capaz de combinar, de forma dinámica, con cualquier estilo y período arquitectónico en el que se sitúe.

**Características:** Butaca con asiento corrido de 2 plazas, destinada para su instalación en línea. Su parte metálica está dividida en dos piezas: estructura del respaldo y estructura del asiento, ambas conectadas entre sí. En el interior de la estructura portante del respaldo, en la parte trasera, se ha realizado un compartimiento para un plano de escritura extraíble y la sede para montar una punto de luz. En el respaldo se encuentran las sedes para alojar los reposabrazos reclinables y el sistema de fijación de los mismos. Funda de piel Pelle Frau® del Color System, tejido o terciopelo, realizado con el sistema tradicional de tapicería con remaches invisibles.

**Rome 2005** - Rome2005的灵感取自二十一世纪的艺术与设计。这款扶手椅有着简洁的外观和高技术含量，超现代感的美学特征令其与众不同，可在其安放的空间中凸显出与任何时期的建筑风格生动且互补的融合。

**说明:** 双人座长扶手椅，专为直线排列安装。扶手椅的支撑结构采用粉末喷涂的成型钢板。金属部件分为两个部分：靠背结构和椅座结构，两组结构相互连接。在靠背支撑结构的内部，其后部开出了可抽取书写板的就位空间和安装照明灯的位置。书写板打开时，会启动微动开关将照明灯点亮。靠背采用山毛榉木制结构，填充有不变形聚氨酯，其填充密度保证了最佳的舒适性和座椅的正确位置。靠背上开出了可倾斜扶手就位的空间，扶手固定在靠背上。扶手采用山毛榉木制作，并完全软包。在椅座的支撑钢板上焊接了用于固定在地面的底脚。

**选项:** Pelle Frau®系列独有的高品质皮革和精美耐磨面料包覆。

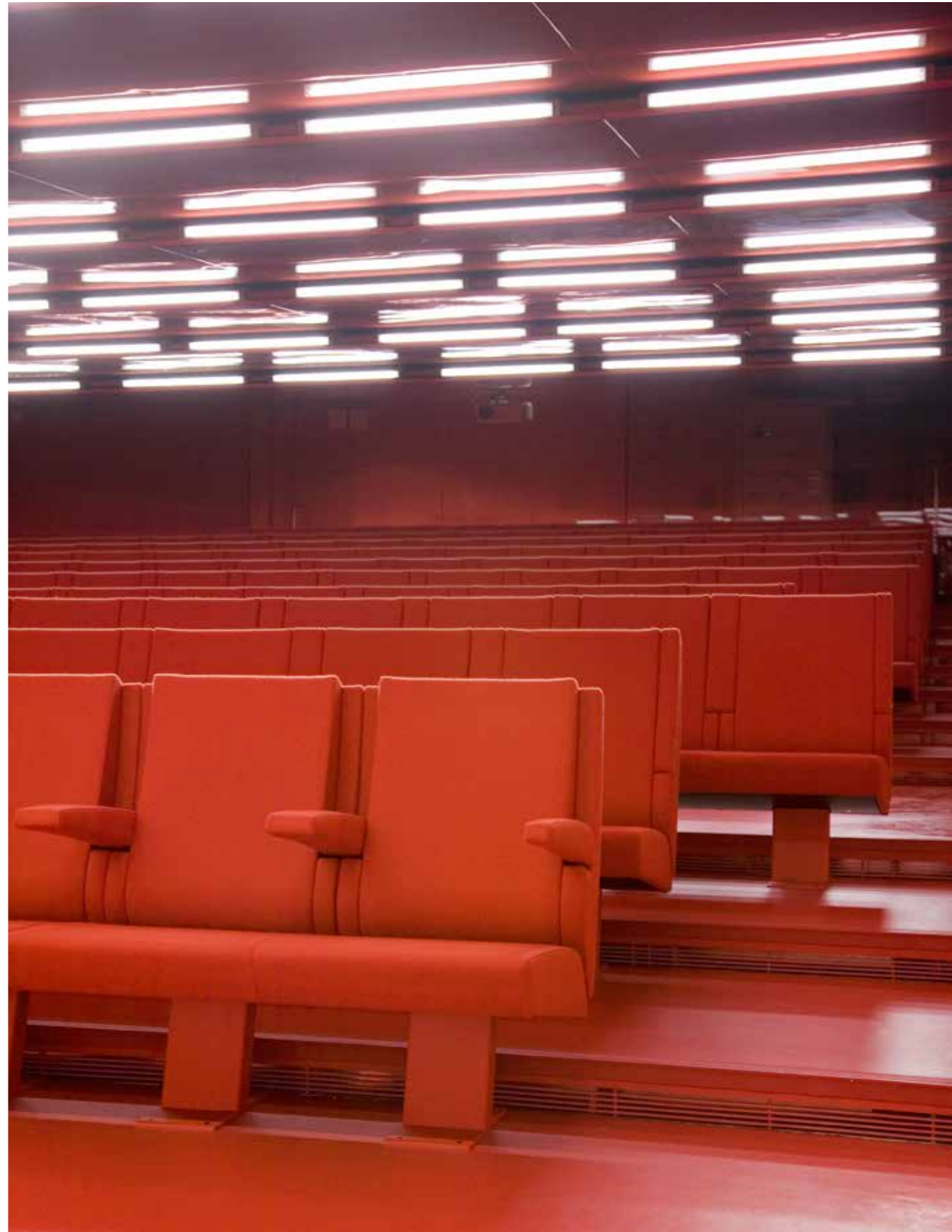

Macro Museum, Rome