

Notice d'emploi pour

Kit purge capacitif complet

Pour cuve verticale



Réf. : 499.316

Capacité max. compresseur	10 m ³ /min (600 m ³ /h)
Pression min./max.	0 bar/16 bar
Température moyenne min./max.	+1 à +50°C
Type de vanne	2/2 voies, action directe
Orifice de vanne	2 mm
Raccordement d'admission	2 x 1/2" BSP
Raccordement de sortie	1/4" BSP - Ø10
Raccordement	DIN 43650-B
Encombrement	123 x 92 x 74 mm
Poids	0,5 kg/1,75 kg

*kit complet

Equipement :

- Double connexion d'entrée : horizontale et verticale
- Boîtier robuste en aluminium résistant à la corrosion
- Bouton TEST pour contrôler le bon fonctionnement
- Alarme visuelle (LED)
- Câble d'alimentation : 3x 1,5 mm² long. 2m
- Crépine intégrée nettoyable
- Robinet papillon d'isolement
- Raccord UNION
- Tuyau évacuation condensats (Ø 10 x 16 mm long. 2,50 m)
- Rouleau Téflon

IMPORTANT

Avant de procéder au montage de la purge :

- Assurez-vous que la cuve du compresseur soit vide 0 bar, et que le compresseur soit arrêté, bouton marche/arrêt sur position arrêt.
- Vérifiez que vous avez une alimentation électrique monophasée proche du compresseur.

Vous venez d'acquérir un kit purge capacitif complet. Nous vous remercions de votre confiance. Pour tirer le meilleur parti de votre matériel en toute sécurité, veuillez lire attentivement ce manuel avant son installation, son utilisation et tout entretien.

SÉCURITÉ ET USAGE APPROPRIÉ

Pour assurer la sécurité et la performance de ce produit, vous devez vous conformer strictement aux instructions incluses ci-inclus. Le non respect des instructions ou l'utilisation inexacte du produit annulera votre garantie! L'utilisation de ce produit en conditions non spécifiées dans ce manuel ou contraire aux instructions fournies est strictement déconseillée et donc considérée comme NON APPROPRIÉE. Le fabricant ne sera pas tenu responsable pour tout dommage résultant de l'utilisation non appropriée du produit.

INSTRUCTIONS DE SECURITE ET D'AVERTISSEMENT

- Observez les règles valables et courantes de sécurité pendant la planification, l'installation et l'usage de ce produit.
- Prenez les mesures appropriées pour prévenir les opérations involontaires du produit ou les dommages.
- N'essayez pas de démonter ce produit ou les lignes d'air comprimé du système tandis qu'ils sont sous pression.
- Dépressurisez toujours le système d'air comprimé avant de travailler sur le système.

Il est important que le personnel emploie des méthodes de travail sûres et observe tous les règlements et exigences légales pour la sécurité en actionnant ce produit. Pendant la manipulation, l'opération ou l'entretien de mise en oeuvre de ce produit, le personnel doit utiliser des pratiques technologiques sûres et observer les réglementations et exigences locales de santé et de sécurité. Les utilisateurs internationaux se réfèrent aux règlements en vigueur dans le pays d'installation. La plupart des accidents qui se produisent pendant le fonctionnement et l'entretien des machines sont le résultat du manque d'observation des règles de base de sécurité ou des précautions. Un accident peut souvent être évité en identifiant une situation qui est potentiellement dangereuse. L'utilisation ou l'entretien inexact de ce produit peut être dangereux et causer des dommages ou une mort accidentelle. Le fabricant ne peut pas prévoir toutes les circonstances possibles qui peuvent représenter un risque potentiel. Les AVERTISSEMENTS dans ce manuel ne couvrent que les risques les plus fréquents. Si l'utilisateur utilise un mode opératoire, un organe ou une méthode de travail qui n'est pas spécifiquement recommandé par le fabricant, il doit s'assurer que le produit ne sera pas endommagé ou ne sera pas rendu peu sûr et qu'il n'y a aucun risque aux personnes ou à la propriété.



ATTENTION : REMPLACER LES COMPOSANTS UNIQUEMENT AVEC DES COMPOSANTS ORIGINAUX.

INSTRUCTIONS D'INSTALLATION

Remarque : Avant d'installer ce produit, rassurez-vous qu'il soit conforme à votre demande et adapté pour votre application !

1. Déballez et inspectez le produit visuellement pour détecter d'éventuels dommages liés aux transports survenus après départ de notre usine.
2. Dépressurisez le système avant que l'installation ou l'entretien soit effectué!
3. Localiser un point de vidange de condensat approprié sur votre système d'air comprimé et reliez votre purgeur comme illustré.
**Ce drain est également disponible avec un couvercle à entrées multiples. Vous pouvez utiliser l'entrée supérieure ou latérale selon vos besoins.*
 - *Utilisez une clé de 30mm pour monter le purgeur correctement (Clé de 28mm pour couvercle à entrées multiples).*
 - *L'utilisation d'un robinet d'arrêt avec filtre y est recommandée.*
4. Reliez l'orifice de sortie à un séparateur d'huile/eau. Nous vous conseillons d'utiliser le connecteur de tuyau fourni avec votre purgeur. S'il est nécessaire d'utiliser un connecteur de tuyau de remplacement, assurez-vous qu'il est du bon fil (1/4" BSP). Ne serez pas trop!
5. Enlever le connecteur d'alimentation sur le purgeur.
6. Raccorder les câbles électriques comme illustré.
 - *Assurez-vous que la garniture est fixée correctement pour assurer la classification IP65.*
7. Replaçant le connecteur d'alimentation et la vis de connecteur (couple max. 0,3 Nm).
 - *Assurez-vous que la garniture est fixée correctement pour assurer la classification IP65.*
8. Ouvrez lentement le robinet pour restaurer la pression normale du système.
 - *Le purgeur est sous pression !*
9. Allumer l'alimentation électrique. Appuyez et maintenez la touche TEST pour contrôler l'ouverture de la vanne du purgeur.
 - *Vous devriez entendre un bruit de purge.*
10. Vous devriez entendre un bruit de purge.
Remarque : Nous vous conseillons de vérifier le produit au moins une fois par an et à remplacer les pièces réparables quand nécessaire.
Remarque : Nettoyer le filtre régulièrement pour éviter les causes de blocage possibles par la rouille et/ou de débris.
Remarque : Vérifiez périodiquement le fonctionnement de la vanne.

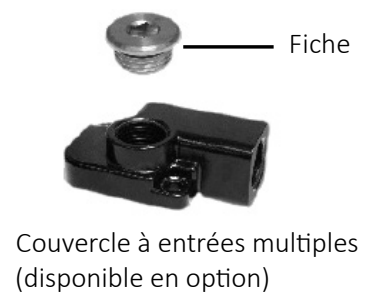
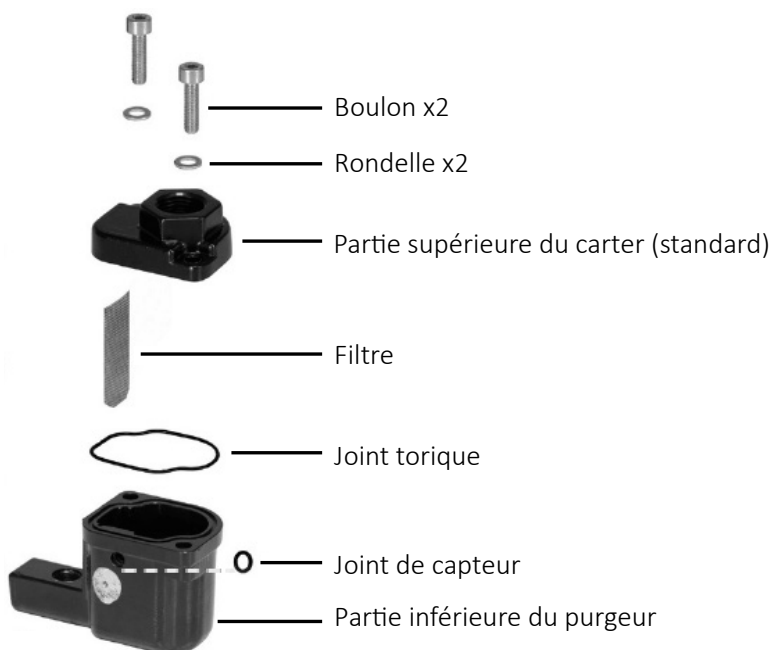
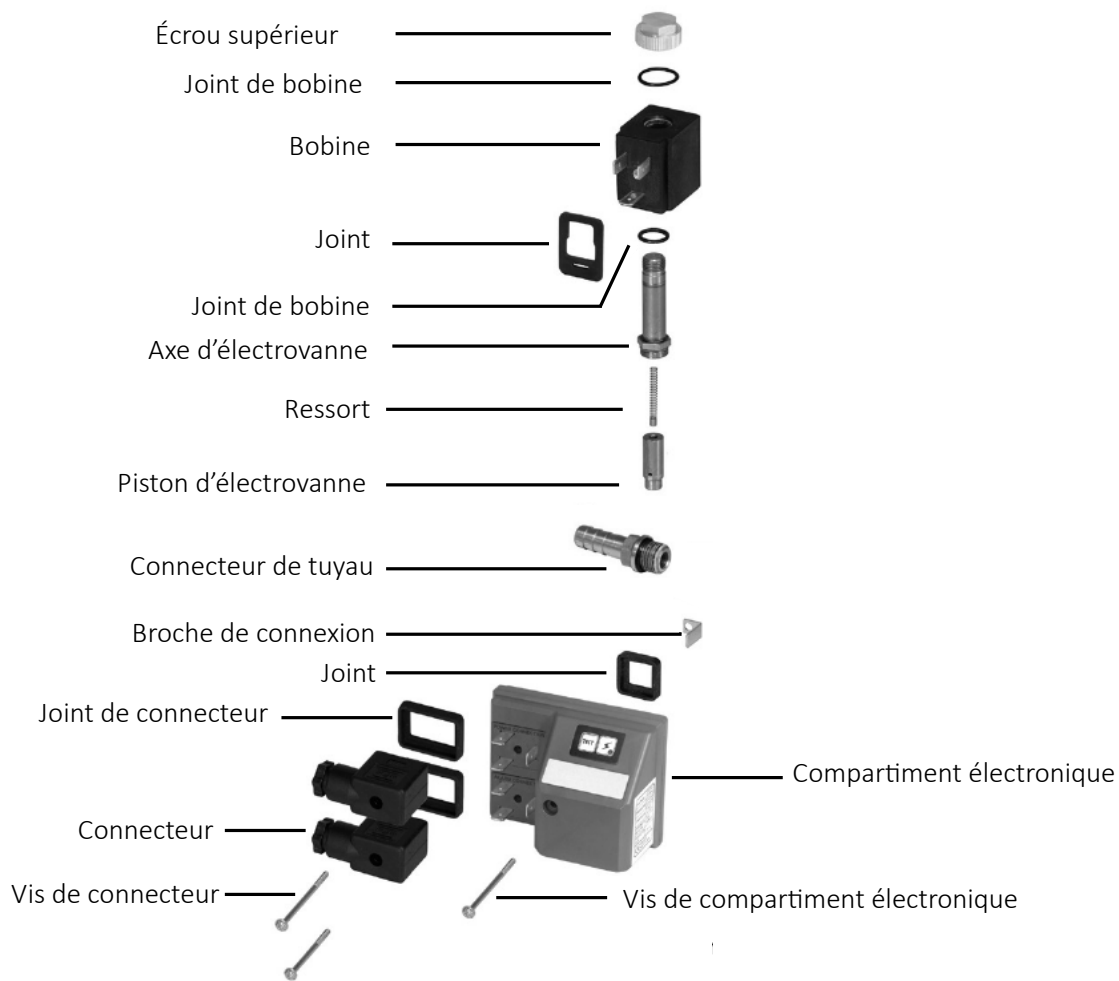

CONSIGNES D'INSTALLATION COMPLÉMENTAIRES

Le dispositif de vidange est équipé d'une fonction d'alarme. L'alarme se déclenche lorsque la vanne doit s'ouvrir trop souvent (> 100) de manière consécutive et sans interruption. Il peut s'agir d'un avertissement pour signaler l'obstruction de la vanne, de la sortie ou de la crépine par des particules (rouille) de débris ou encore une défaillance du capteur qui exige l'intervention d'un technicien. Cette alarme peut également signaler que le volume de condensats admis dans le dispositif de vidange est plus important que le volume pour lequel il est prévu.

La fonction d'alarme peut être connectée à un dispositif d'alarme externe via sa propre source d'alimentation. En mode alarme, le voyant du dispositif de vidange doit clignoter en continu.

CYCLE D'ALARME

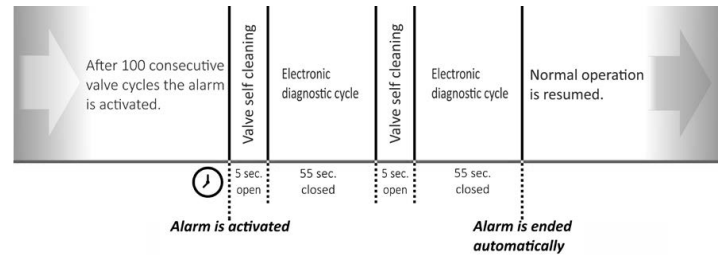

1. Dévissez la vis du connecteur d'alarme inférieur et retirez le cache du connecteur pour raccorder les câbles d'alarme au connecteur comme indiqué ci-après. La prudence est de mise sachant qu'il est possible que vous interveniez en présence d'une tension dangereuse !



2. Connectez le câble à votre dispositif d'alarme, au dispositif de votre choix, autrement dit un panneau lumineux (clignotant) ou d'alarme.

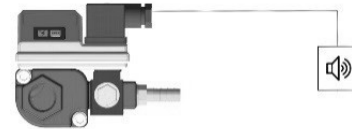

3. Raccordez votre dispositif d'alarme à une source d'alimentation électrique. Le commutateur d'alarme est de type « contact ». Une source d'alimentation électrique externe est nécessaire car le point de connexion de l'alarme sur le dispositif de vidange fonctionne uniquement comme un interrupteur-relais.

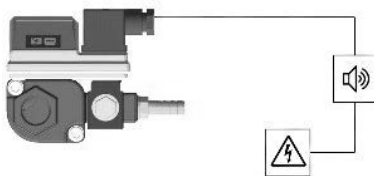

4. Raccordez l'alimentation au connecteur d'alarme du dispositif de vidange pour fermer le cercle. Repositionnez le connecteur et serrez la vis du connecteur (couple max. : 0,3 Nm). Vérifiez la fixation du joint pour garantir l'indice de protection IP65.

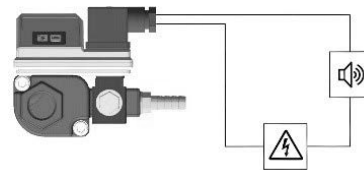

CONSIGNES D'INSTALLATION COMPLÉMENTAIRES

Chaque point de vidange du condensat devrait avoir son propre purgeur de condensat. Ne jamais utiliser un seul purgeur pour plusieurs points de vidange.



N'utilisez qu'un seul purgeur de condensat pour chaque point de vidange.



Eviter l'accumulation potentielle d'eau dans le tuyau d'évacuation des condensats lors de son installation, car cela pourrait provoquer un blocage de l'air.

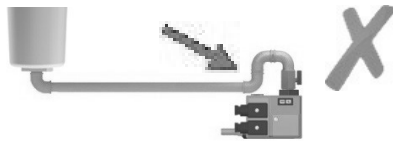

Le tuyau d'évacuation des condensats doit être horizontal ou idéalement avoir une pente descendante ($>1^\circ$).

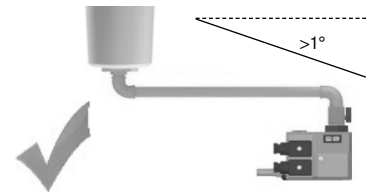

Ne pas réduire le tuyau d'alimentation lors de l'installation d'adaptateurs ou de canalisations supplémentaires, ceux-ci peuvent causer des poches d'air.

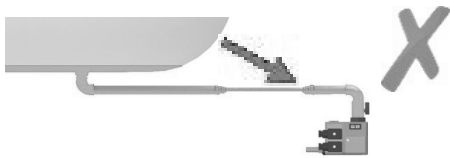

Nous conseillons l'installation de matériels suivants : tuyau d'évacuation des condensats diamètre 1/2", coude à 90° G1/2" et une conduite d'équilibrage 1/2" afin d'éviter la création d'une poche d'air.



INSTRUCTIONS DE NETTOYAGE

Ces instructions sont à utiliser pour nettoyer le purgeur. Si votre purgeur nécessite un entretien, par exemple pour le remplacement des composants usés, référez-vous à nos instructions d'entretien (fournies avec le kit de service).

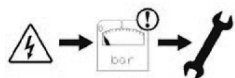

Dépressurisez le système avant que l'installation ou l'entretien ne soient effectués.

1. Fermez l'admission des condensats, en fermant le robinet d'arrêt installé en amont du purgeur.
2. Appuyez sur la touche TEST pour vider l'unité de tout condensat résiduel et pour dépressuriser le purgeur.
3. Coupez l'alimentation électrique en dévissant la vis de connecteur et en enlevant le connecteur.
Assurez-vous que l'affichage est éteint pour vérifier si l'alimentation d'énergie est déconnectée avec succès.
4. Retirer le tuyau de vidange.
5. Retirer le purgeur avec une clé 30mm (Clé de 28mm pour couvercle à entrées multiples).
6. Dévisser la vis de la module d'électronique.
7. Retirer le module électronique.
S'assurer que la tige de capteur n'est pas endommagé !
8. Ouvrez le logement par le dévissage des 2 boulons en utilisant une clé de 5mm.
9. Retirer et nettoyer le filtre.
10. Dévisser l'écrou de la vanne et enlever la bobine.
11. Dévissez l'axe de la vanne de la partie inférieure du logement en utilisant une clé de 13mm.
12. Nettoyez les parties internes et les éléments constituant la vanne. Nettoyez également les autres parties du purgeur.
13. Rassemblez les pièces intérieures de la vanne et vissez la vanne sur la partie inférieure du purgeur en utilisant une clé de 13mm (couple max. 7 Nm).
14. Placer le joint de bobine et la bobine et serrer l'écrou de la vanne.
Assurez-vous que la garniture est fixée correctement pour assurer la classification IP65.
15. Placer le filtre.
16. Remplacer la partie supérieure du boîtier et serrez les deux boulons de logement aide d'une clé Allen de 5 mm (couple max. 10 Nm).
17. Placez le module électronique vers le logement. Assurez-vous que le sensorpin n'est pas endommagé.
Assurez-vous que la garniture est fixée correctement pour assurer la classification IP65.
18. Replaçant la vis de la module d'électronique (couple max 0,3 Nm).
19. Reliez votre purgeur comme illustré.
Utilisez une clé de 30mm pour monter le purgeur correctement (Clé de 28mm pour couvercle à entrées multiples).
20. Reliez l'orifice de sortie à un séparateur d'huile/eau.
21. Replaçant le connecteur et la vis de connecteur (couple max 0,3 Nm).
Assurez-vous que la garniture est fixée correctement pour assurer la classification IP65.
22. Ouvrez lentement le robinet pour restituer la pression normale du réseau.
Le purgeur est sous pression !
23. Allumer l'alimentation électrique. Appuyez et maintenez la touche TEST pour contrôler l'ouverture de la vanne du purgeur.
Vous devriez entendre un bruit de purge.
24. Votre purgeur est prêt pour l'utilisation !
Remarque : Vérifiez périodiquement le fonctionnement de la vanne. Appuyez et maintenez la touche TEST pour contrôler l'ouverture de la vanne du purgeur. Vous devriez entendre un bruit de purge.

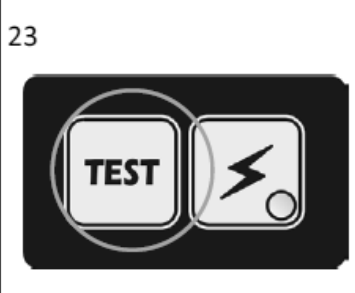
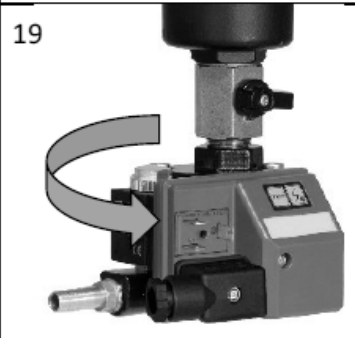
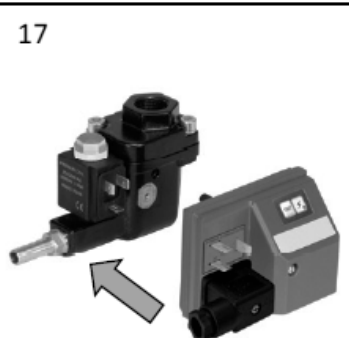
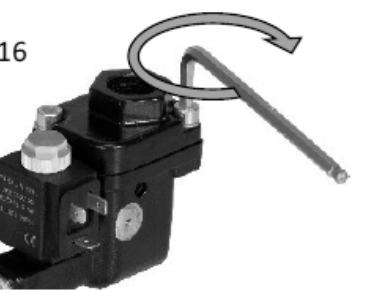
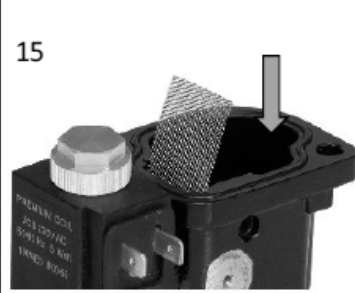
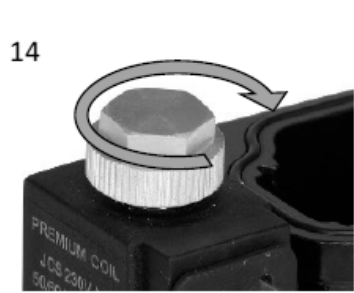
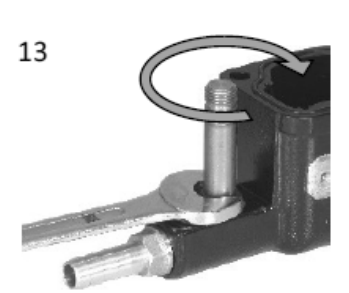
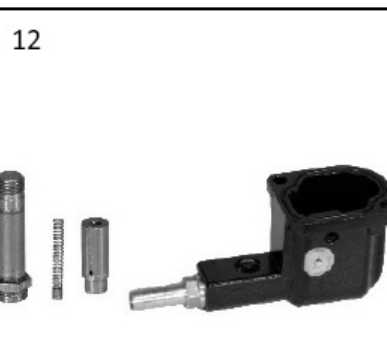
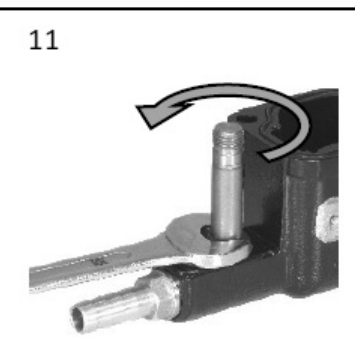
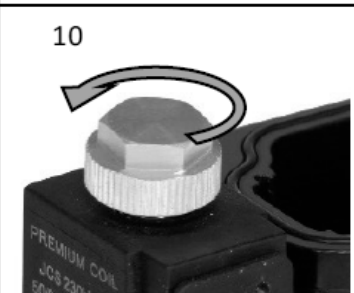
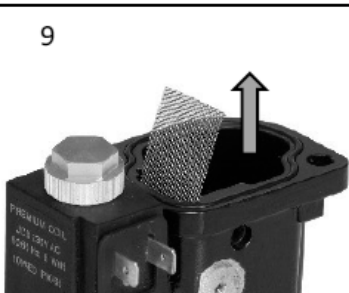
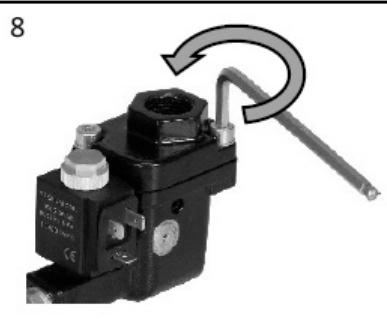
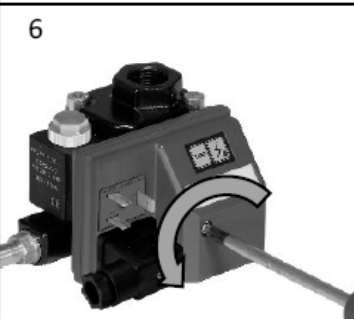
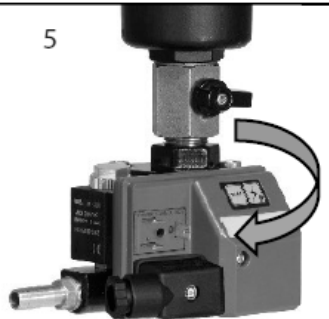
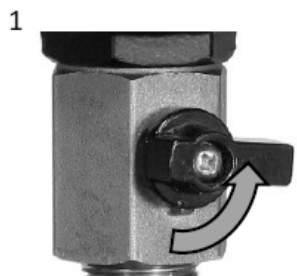

DIMENSIONS (mm)

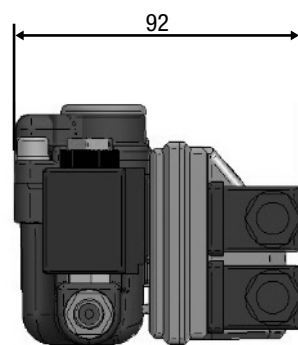
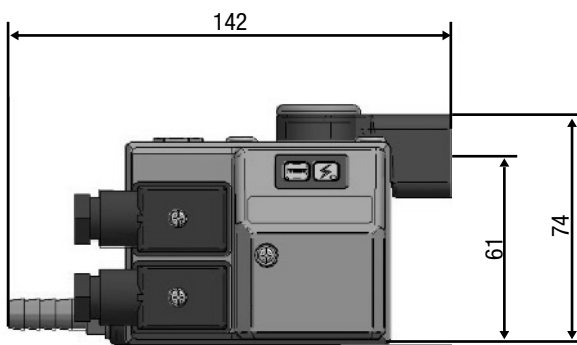
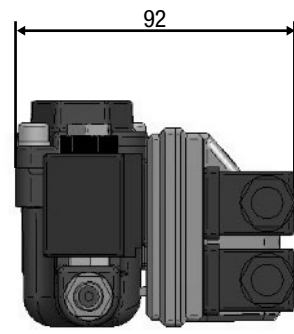
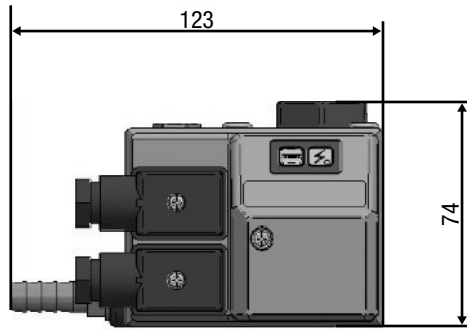

MONTAGE

- Avant d'installer le kit purge capacitif sur la cuve verticale,
- Vérifier si elle est déjà reliée à un compresseur, l'arrêter et couper son l'alimentation électrique,
- Vider complètement la cuve de son air,
- Séparer en deux le raccord UNION ½" M/M.



- Visser la partie mobile du raccord union sur le robinet/vanne papillon ½ M/F



- Visser le robinet/vanne papillon sur la sortie de fond de cuve/réservoir (*)



- Visser la partie fixe du raccord UNION sur l'entrée verticale du purgeur capacitif
- Vérifier que le bouchon SW (l'entrée horizontale) soit bien serré.



- Monter le tuyau Ø 10/16 d'évacuation des condensats sur le raccord cannelé de sortie de la purge capacitif.

- Maintenir en place le tuyau à l'aide du collier une oreille



- Visser le purgeur sur le raccord mobile du raccord UNION



- Orienter le purgeur pour qu'il soit visible/accessible

- Plonger et accrocher l'extrémité libre du tuyau d'évacuation dans un récipient pour collecter les condensats**,
- Mettre progressivement en pression la cuve,
- Vérifier que le montage doit bien étanche,
- Brancher électriquement la purge capacitif,
- Appuyer sur le bouton test pour s'assurer de son bon fonctionnement.

*Le kit purge est livré avec un rouleau de ruban téflon pour assurer l'étanchéité les connexions.

**Les condensats peuvent être traités avec un séparateur eau/huile (condensats huileux).

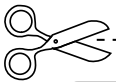

Cadre réservé à l'utilisateur

Nom

Prénom

Adresse

.....

.....

.....

Tél.

Problème rencontré :

.....

.....

.....

.....

.....

INFORMATIONS SUR LA GARANTIE

Ce produit est garanti 2 ans pièces et main d'œuvre à partir de la date d'achat.

Pour bénéficier de cette garantie contractuelle, l'appareil devra être ramené au magasin qui en a assuré la vente, accompagné du Bon de Garantie dûment rempli et de la preuve d'achat.

Le retour du matériel aux ETS LACMÉ ou à un centre SAV agréé LACME est soumis au préalable à l'accord du service SAV (ou du centre SAV agréé) et est à la charge de l'expéditeur. Le port retour est à la charge de LACMÉ si la garantie est acquise.

TOUT RETOUR DE MATÉRIEL SANS ACCORD DE RETOUR SE VERRA REFUSÉ À LA RÉCEPTION.

La garantie n'est valable que si l'appareil n'a pas été endommagé et si les instructions contenues dans la présente notice d'emploi ont été respectées.

Il n'y a pas de garantie, notamment :

- En cas de non-respect des conditions normales d'utilisations.
- En cas de chute, surtension.
- En cas d'ouverture de l'appareil par le client hors des interventions mentionnées ci-dessus, et/ou en cas de réparation sans pièce neuve Lacmé.
- Détérioration issue d'un transport effectué sans précaution.

La garantie est limitée aux défauts de construction et ne s'applique pas pour les pièces d'usure tels que courroies, joints, cartouches de filtres à air, pion de clapet anti-retour. Elle n'ouvre pas droit à indemnité.

A l'égard des consommateurs (usage du produit LACME pour une utilisation non professionnelle), les garanties légales de conformité et relative aux défauts de la chose vendue sont applicables (respectivement L217-4 à L217-12 code de consommation et 1641s code civil).

**LACMÉ, Les Pelouses, route du Lude,
72200 LA FLECHE (FRANCE).
Tél. : 02 43 94 13 45 - Fax : 02 43 45 24 25**



Les Pelouses, route du Lude 72200 LA FLECHE
Tél. : 02 43 94 13 45 Télécopie : 02 43 45 24 25 Ligne directe SAV : 02 43 48 20 83

DÉCLARATION DE CONFORMITÉ C.E.

Nous certifions, par la présente, que les matériels neufs désignés ci-dessous :

Kit purge capacitif complet

Réf. : 499.316

sont conformes aux dispositions de la Directive machines (2006/42/CE), de la Directive basse tension (2014/35/UE), de la Directive relative aux récipients à pression simples (2014/29/UE), de la Directive compatibilité électromagnétique (2014/30/UE), de la Directive Acoustique OUTDOOR (2000/14/CE), de la Directive Eco conception moteur 640/2009, de la ROHS2 2011/65/UE et sont conformes aux normes de sécurité NF EN ISO 12100 Sécurité des machines - Principes généraux de conception - Appréciation du risque et réduction du risque (Novembre 2010), NF EN 1012-1 Compresseurs et pompes à vide : Prescription de sécurité (Décembre 2010).

Fait à la Flèche, le 7 octobre 2025



La Direction,

Marc BOUILLOUD.



**LE TRI
+ FACILE**



499316 NU01/071025_LD
Caractéristiques et photographies non contractuelles et susceptibles d'évoluer à tout moment.



BON DE GARANTIE

(remis au client au moment de la vente)

Cet appareil est garanti 2 ans, pièces détachées et main d'œuvre, à partir de la date d'achat.



Kit purge capacitif complet



N° d'identification

Empty box for identification number



Cachet Revendeur

Empty box for dealer stamp



Acheté le A

Cette garantie se limite au remplacement gratuit en nos ateliers des pièces reconnues défectueuses. Elle ne couvre pas les frais de port aller et ne peut en aucun cas ouvrir droit à une indemnité quelconque.