

အိမ်တည်ဆောက်ရန်မြေကွက်

ရွေးလွှမ်းမိုးဘေးကိုသတိထားပါ။

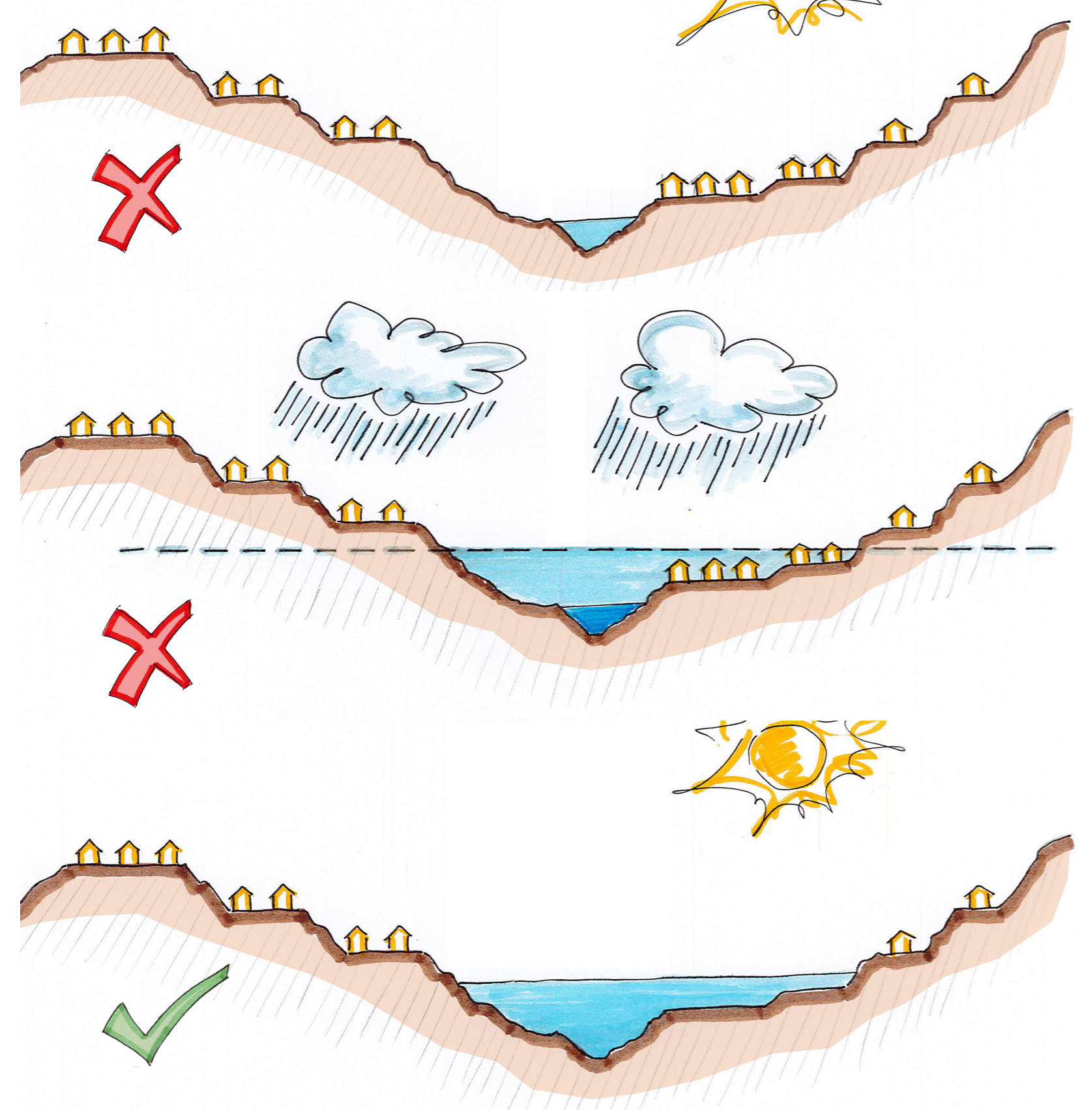

သင်၏ ခိုလှုံရာအိမ်ကို ရွေးချယ်ထားသောမြေကွက်၏ အလယ်ဗဟိုတွင် ထားပါ။

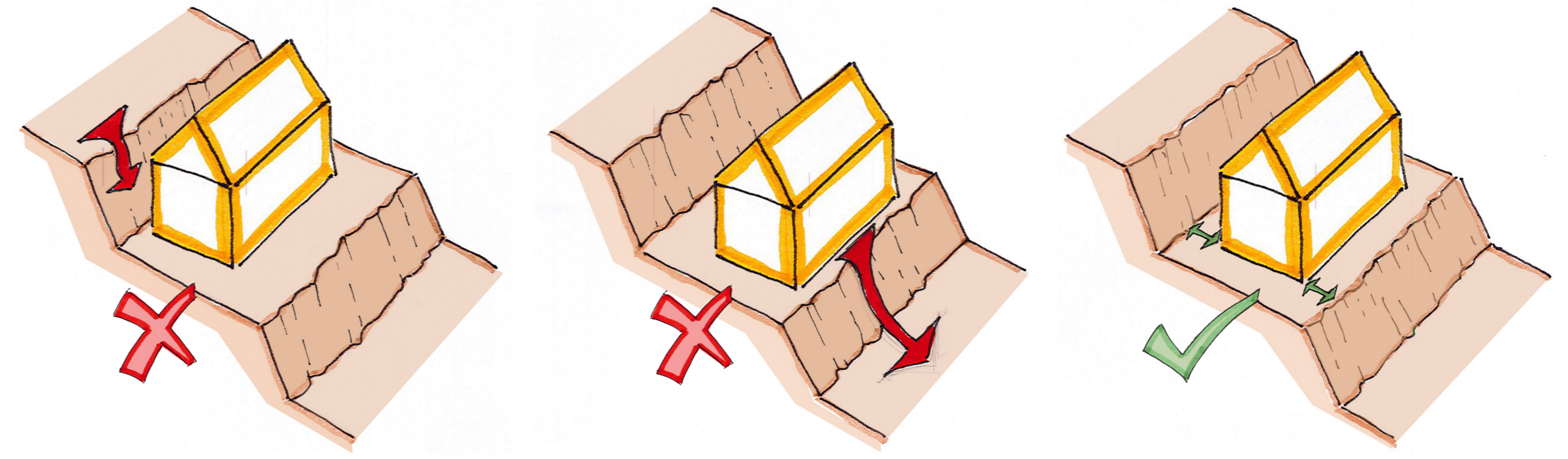

သင်၏ အိမ်နှင့်ထိစပ်လျက်ရှိသော လျှောဆင်းတောင်စောင်းများကို စေ့စေ့စပ်စပ်ဆေးရန်နှင့် သဲအိတ်၊ မလတ်စတစ်ခင်းများ၊ ဝါးအကာအရံများနှင့် ဘေတီဗာမြက်များဖြင့် ခိုင်ခံ့မြဲမြံစေရန်။

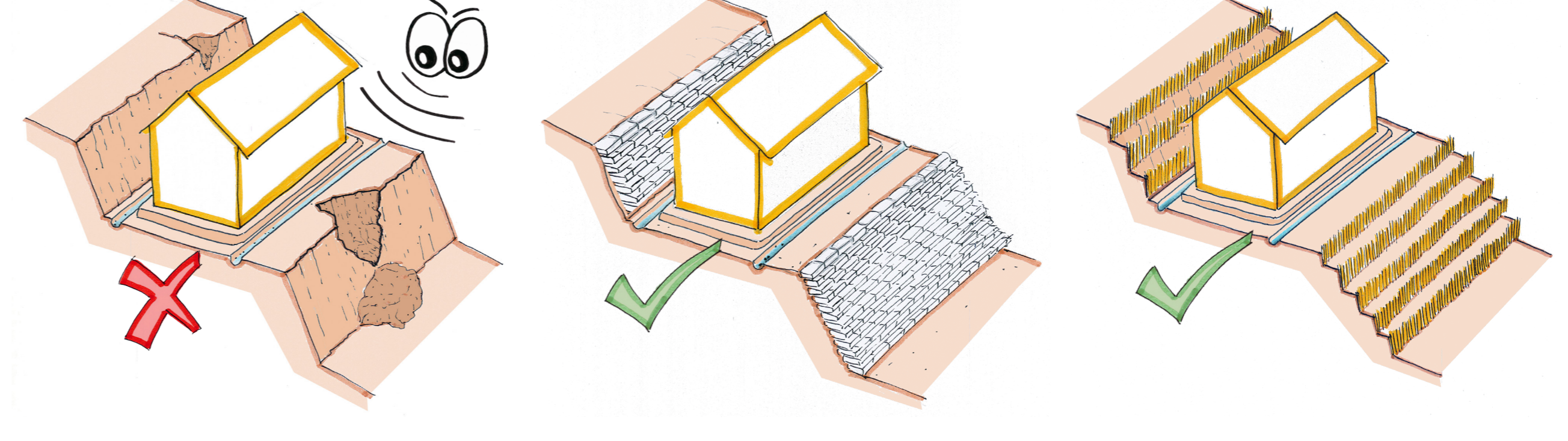

မီးဘေးကို သတိထားပါ။ အိမ်နှစ်လုံးကြားအကွာအဝေးကို ထိန်းသိမ်းပါ။

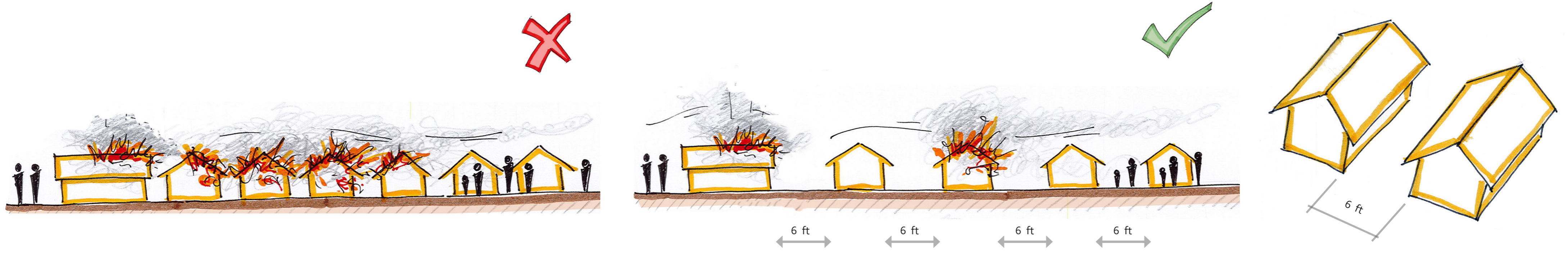

အိမ်ပတ်လည်တွင် ရေထုတ်မြောင်းထားရန်နှင့် သင်၏ ရေမြောင်းကို ပင်မရေမြောင်းနှင့်ဆက်စပ်ပေးရန်။

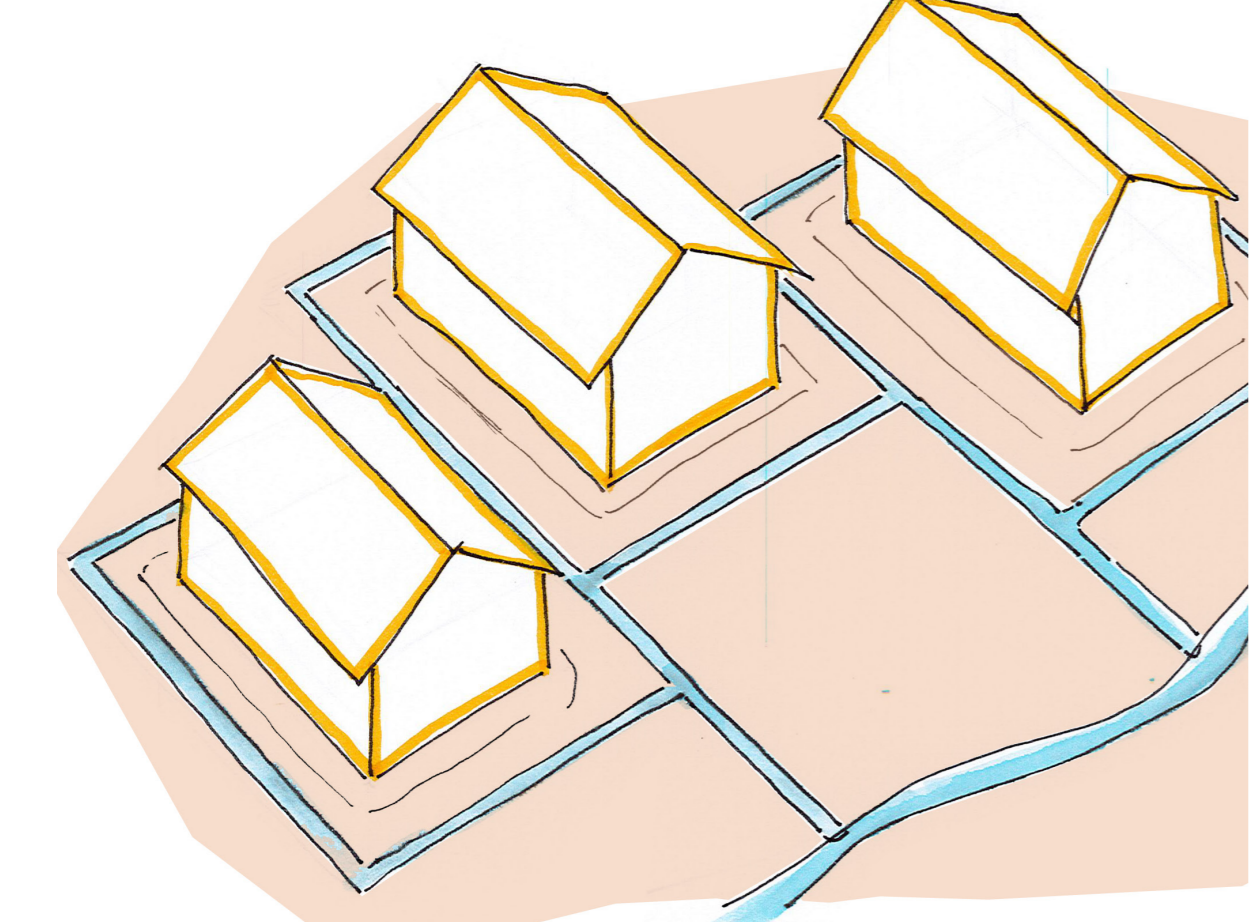

ရေထုတ်မြောင်းများကို အမြဲသန့်ရှင်းစွာထားရန်။

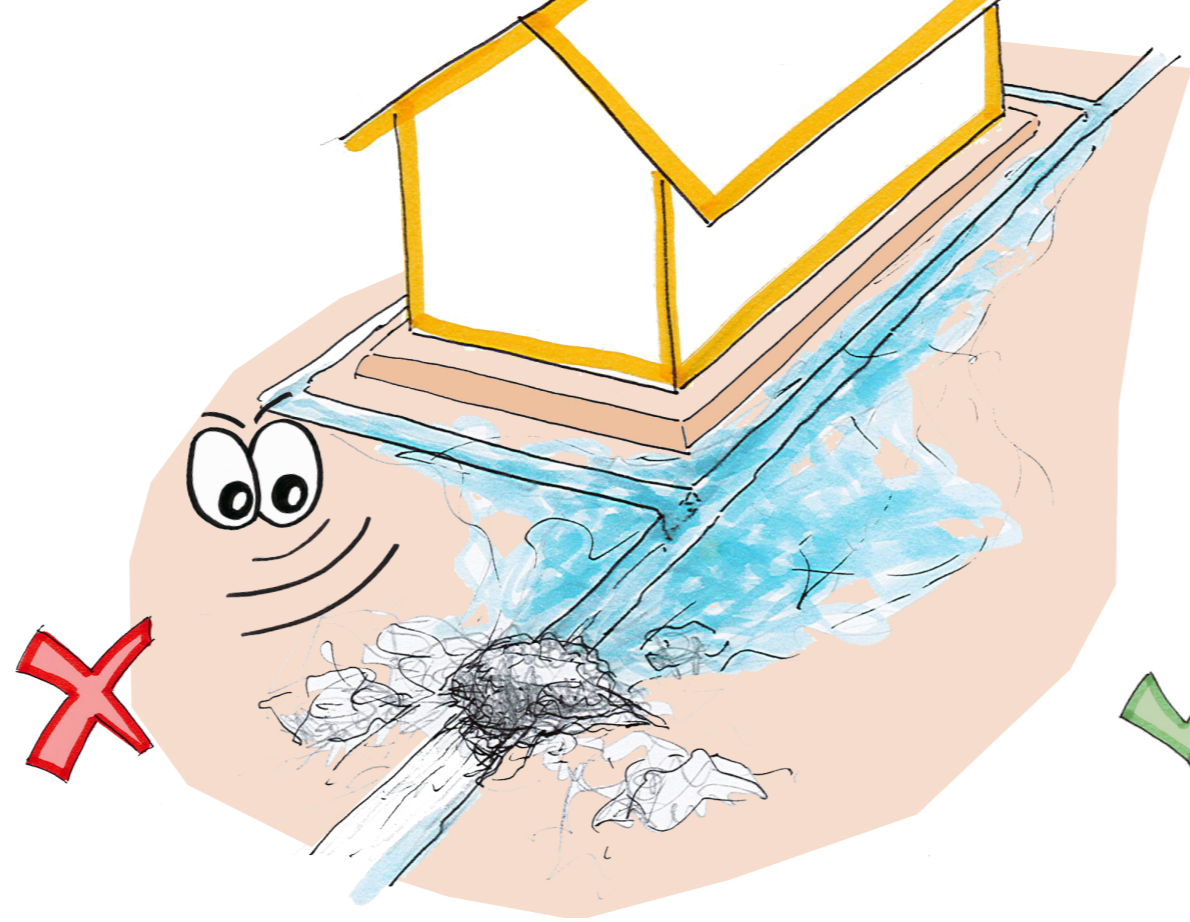

ချက်ပြုတ်ခြင်းနှင့်ရေချိုးခြင်း

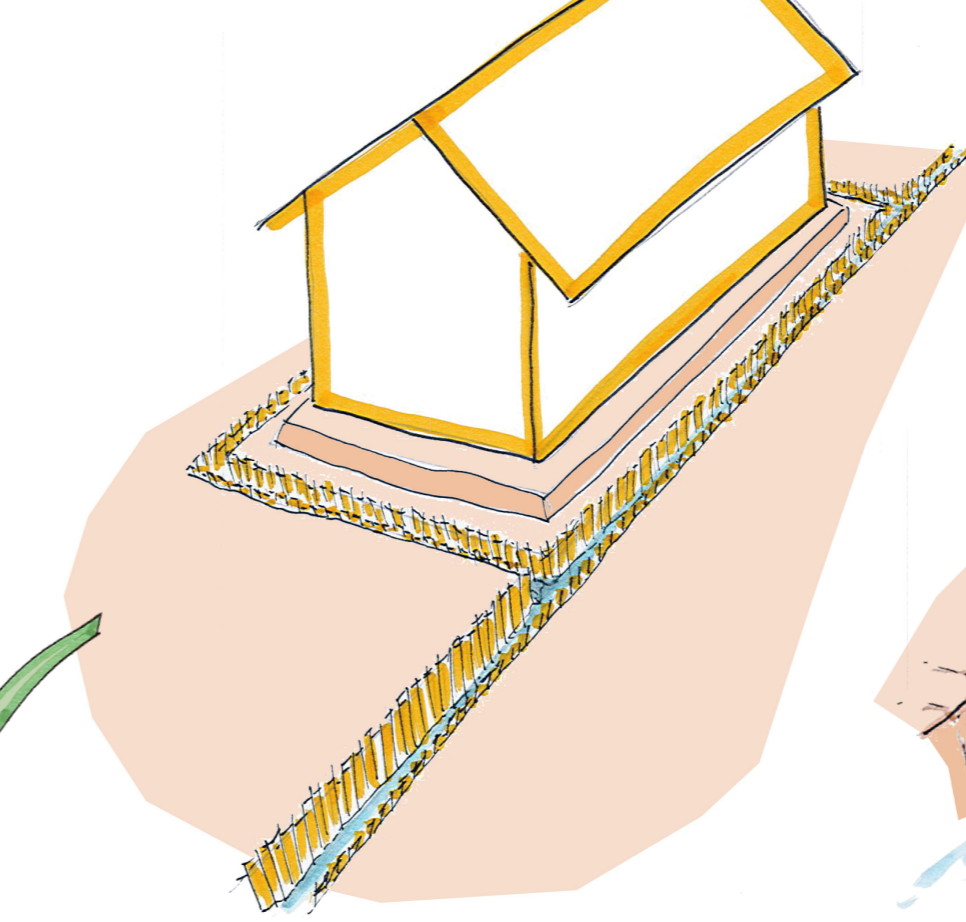

ရေထုတ်တူးမြောင်းကို ခိုင်ခံ့စေရန် ဝါးကြိုး၊ ဝါးစိတ်များကိုသုံးနိုင်သည်။

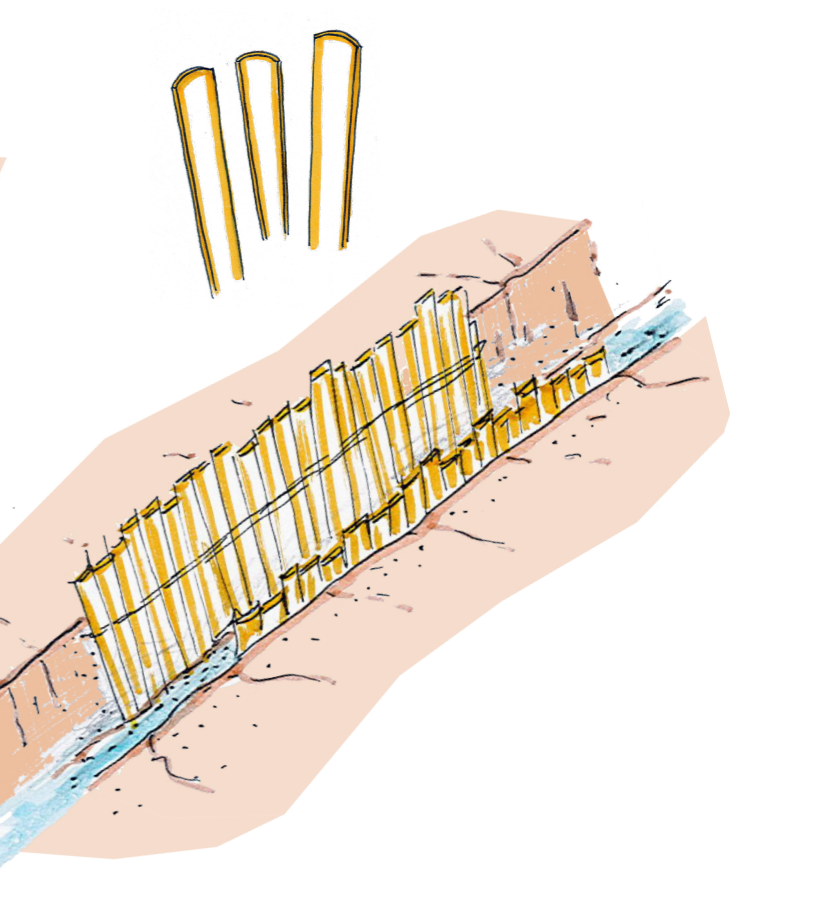

မိုးရေများအတွင်းဘက်သို့ ဝင်ခြင်းကို ရှောင်ရန် သင်၏ အိမ်အောက်ခြေကို မြေပြင်မှ မြင့်မားအောင်ထားပါ။

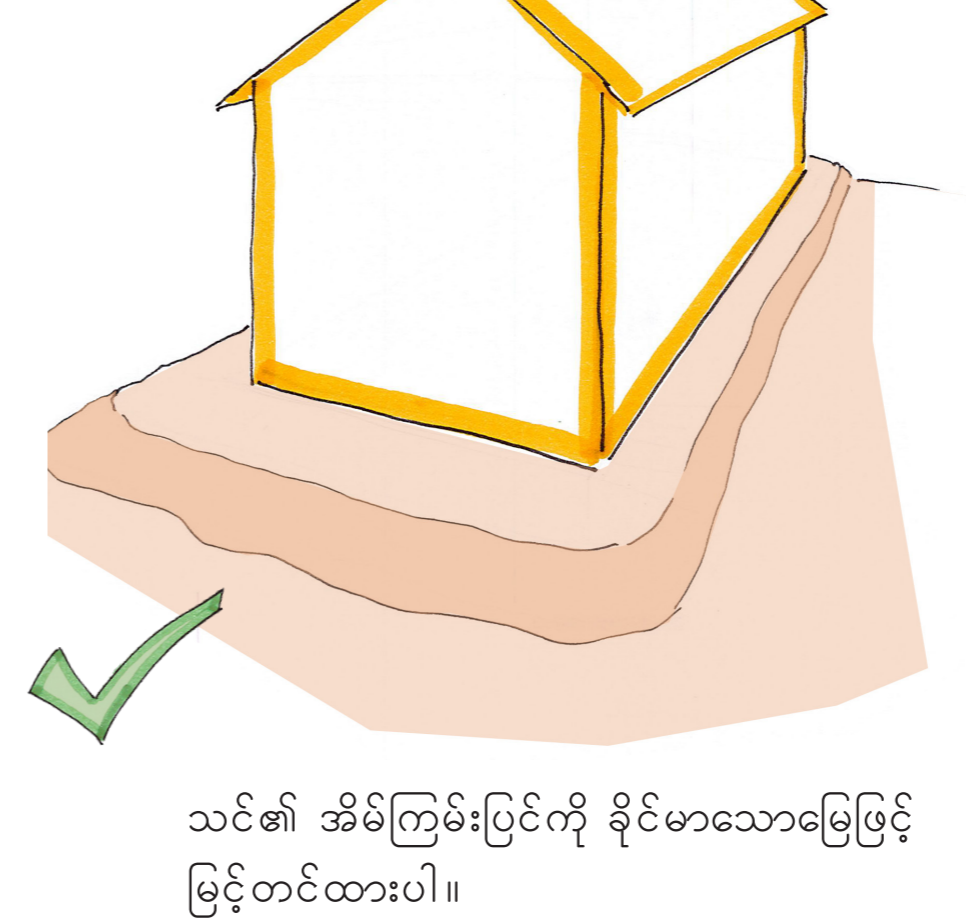
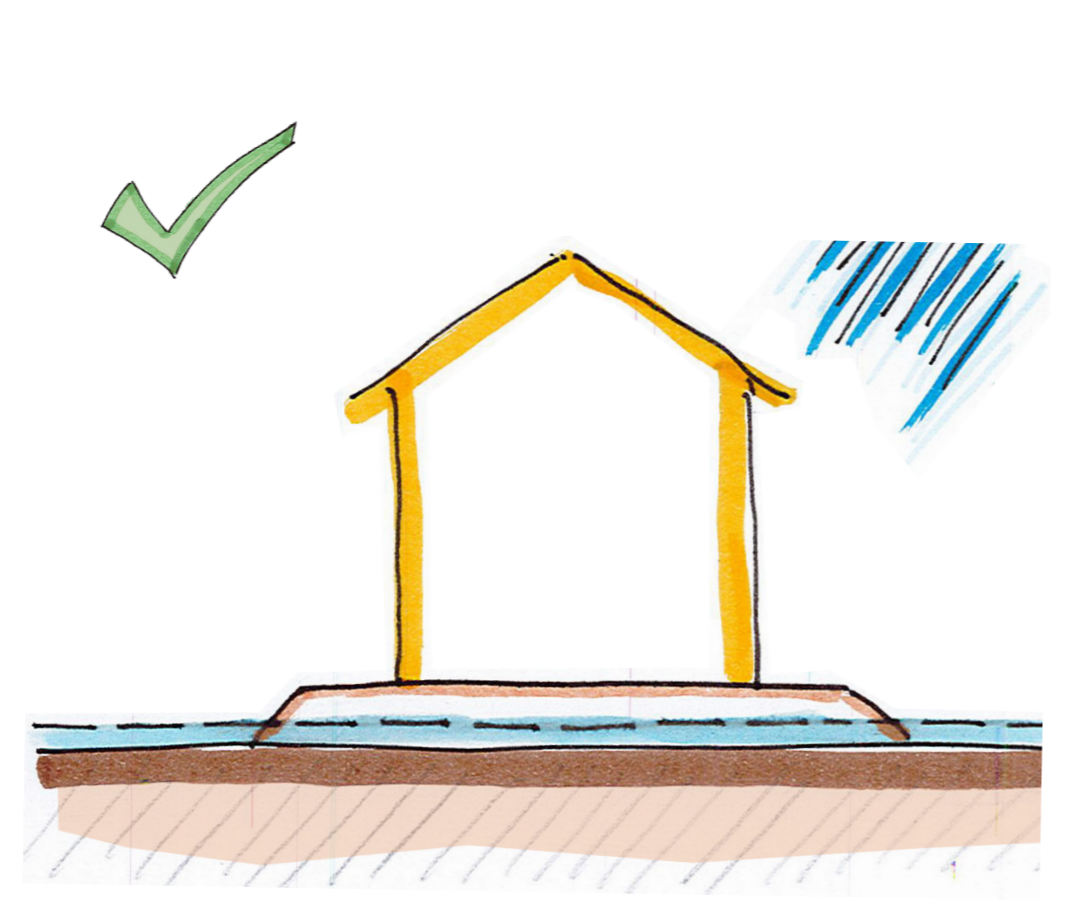
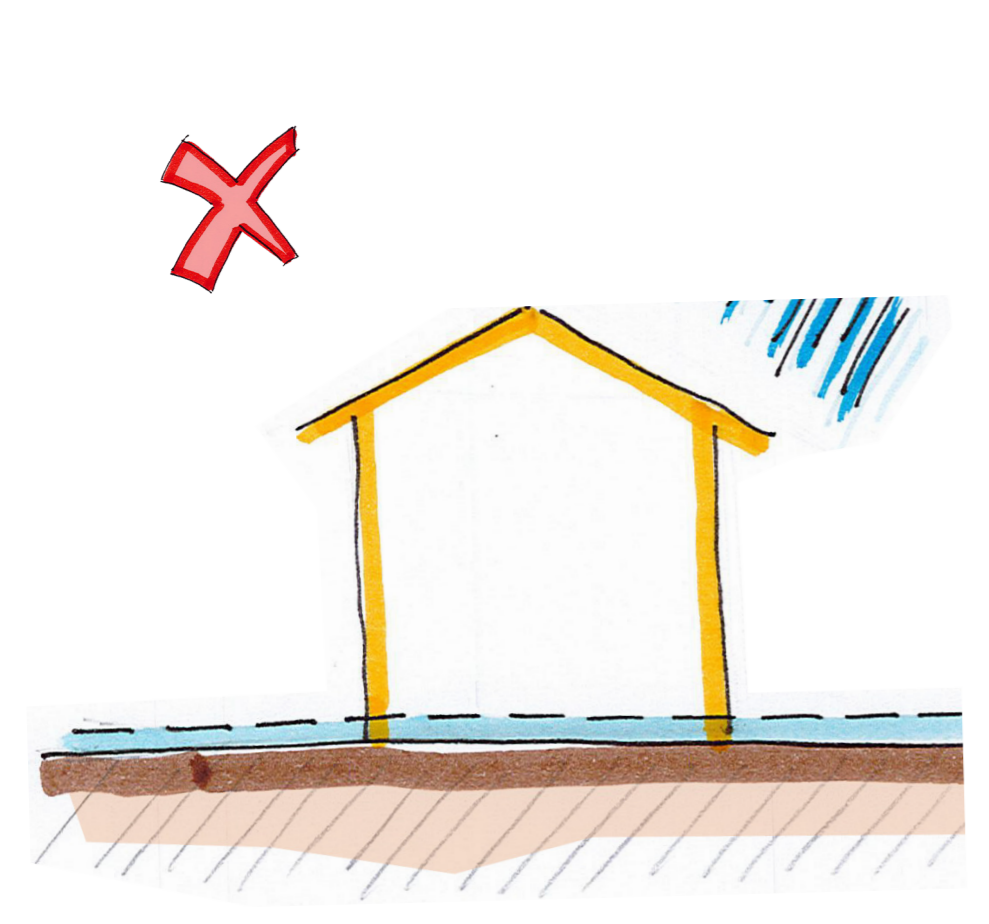

သင်၏ အိမ်ကြမ်းပြင်ကို ခိုင်မာသောမြေဖြင့် မြင့်တင်ထားပါ။

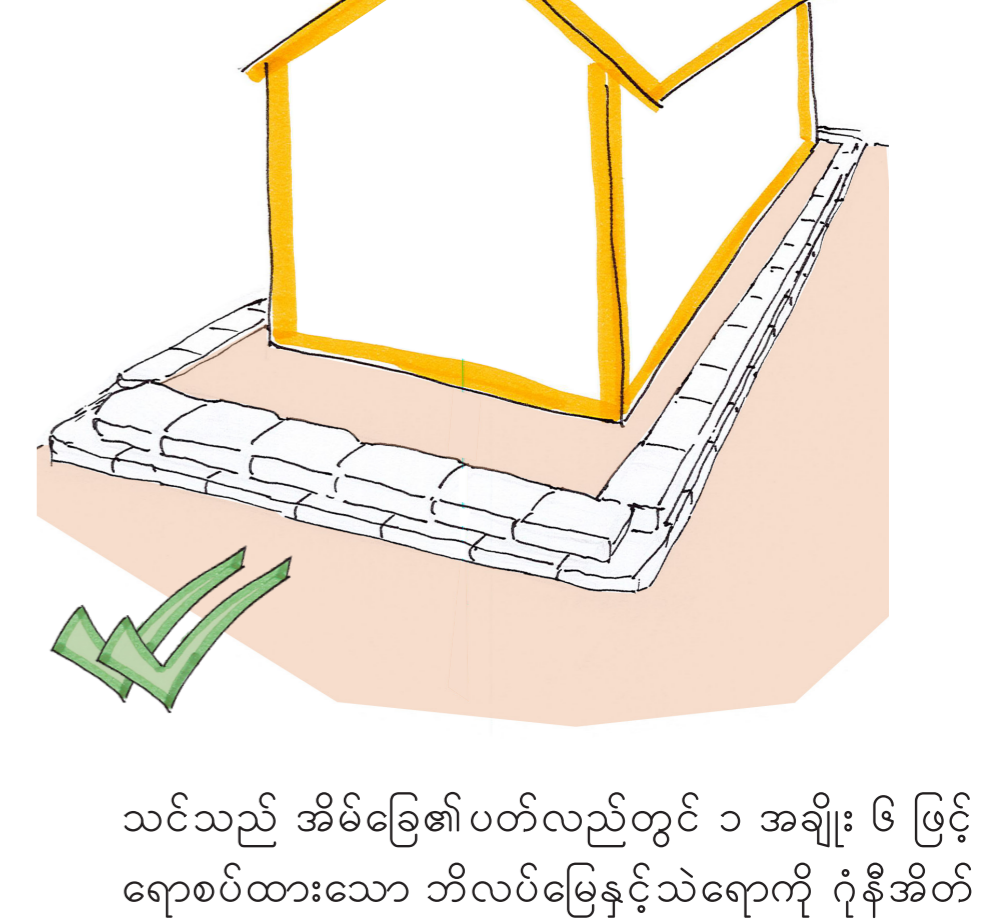

သင်သည် အိမ်ခြေ၏ပတ်လည်တွင် ၁ အချိုး ၆ ဖြင့် ရောစပ်ထားသော ဘီလပ်မြေနှင့်သဲရောကို ရုံနီအိတ်တွင် ထည့်၍ သုံးနိုင်သည်။

အောက်မြစ်ချ

အောက်မြစ်ကို ခိုင်မာစေပါ။ ဆွေးမြေ့ ပျက်စီးခြင်းမှ ကာကွယ်ရန် ဝါးဝင်ရိုးကို မြေပြင်မှ ဝေးကွာ(မြင့်)အောင် ထားပါ။

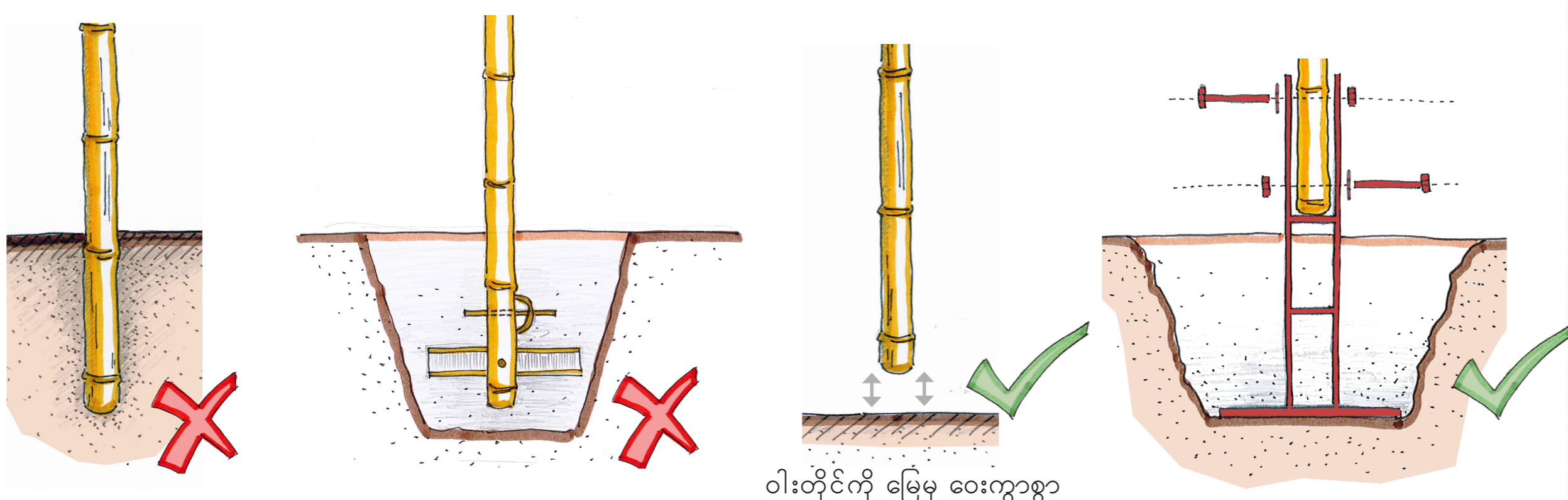

ဝါးတိုင်ကို မြေမှ ဝေးကွာစွာ ထားပါ။

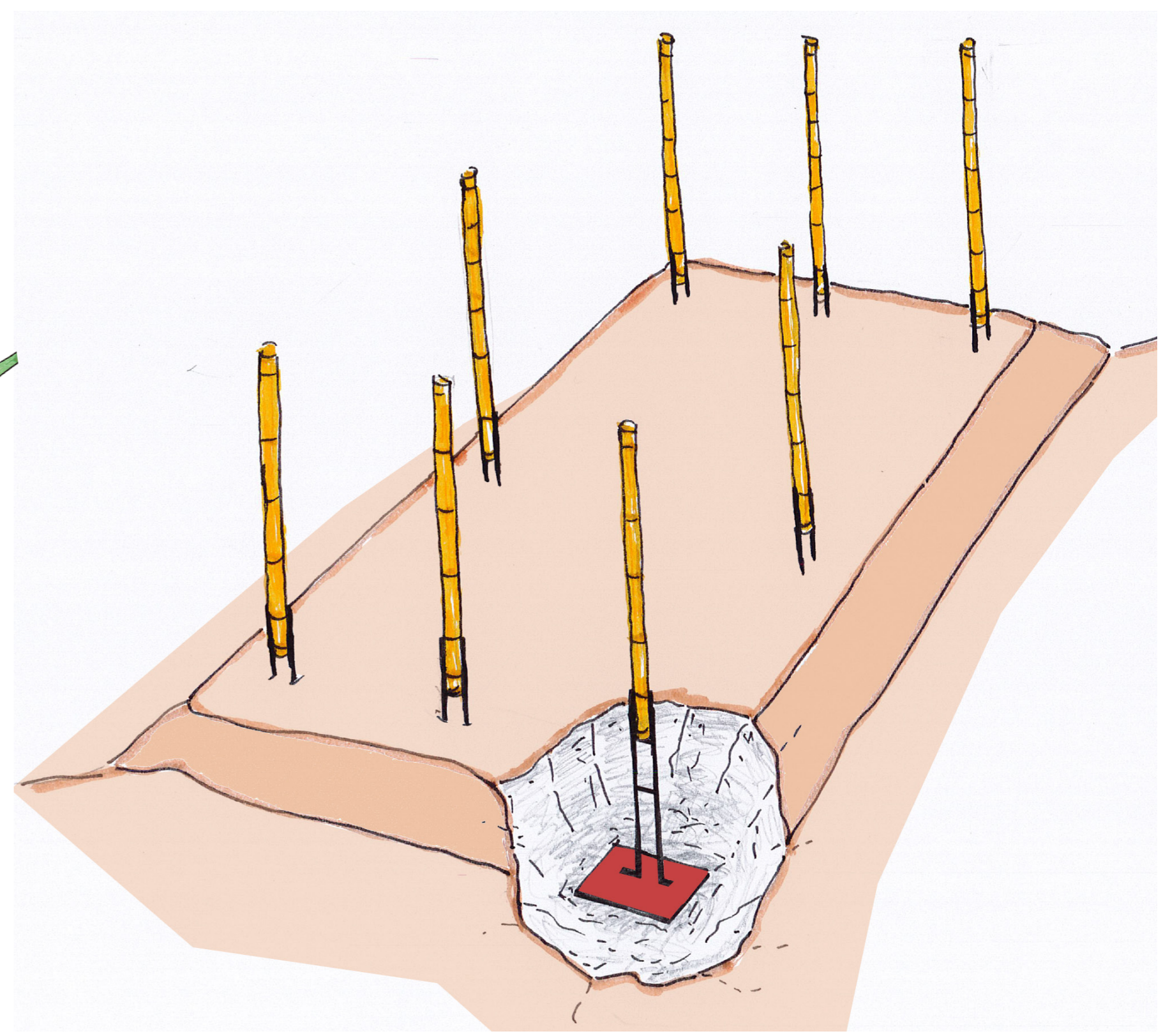

၂ပေ နက်အောင် တွင်းတူးပါ။ အောက်ခြံကို ထည်၍ သွင်းပါ။ တွင်းကို မြေ နှင့် ခိုင်မာသောမြေဖြင့် ဖြည့်ပေးပါ။

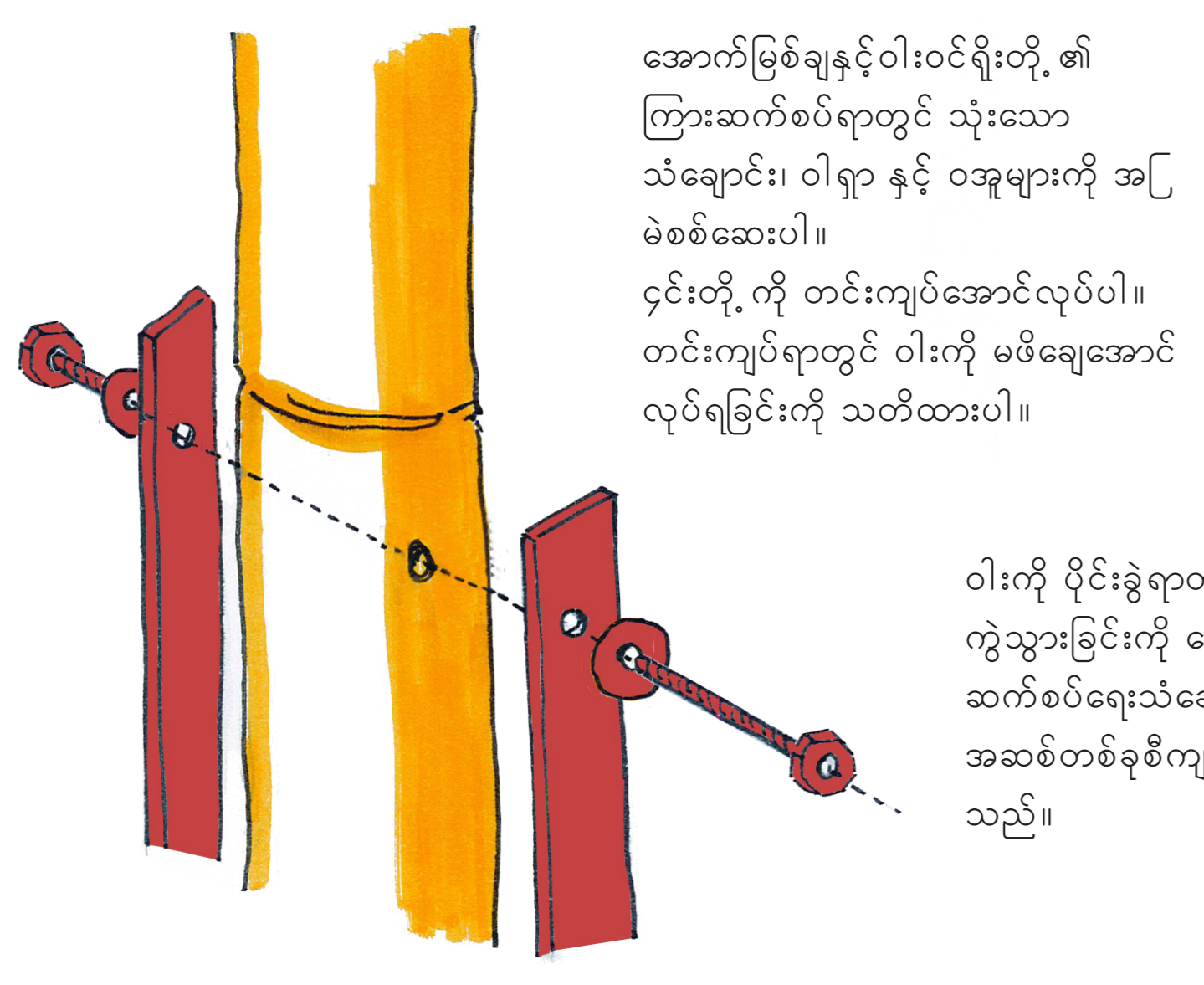
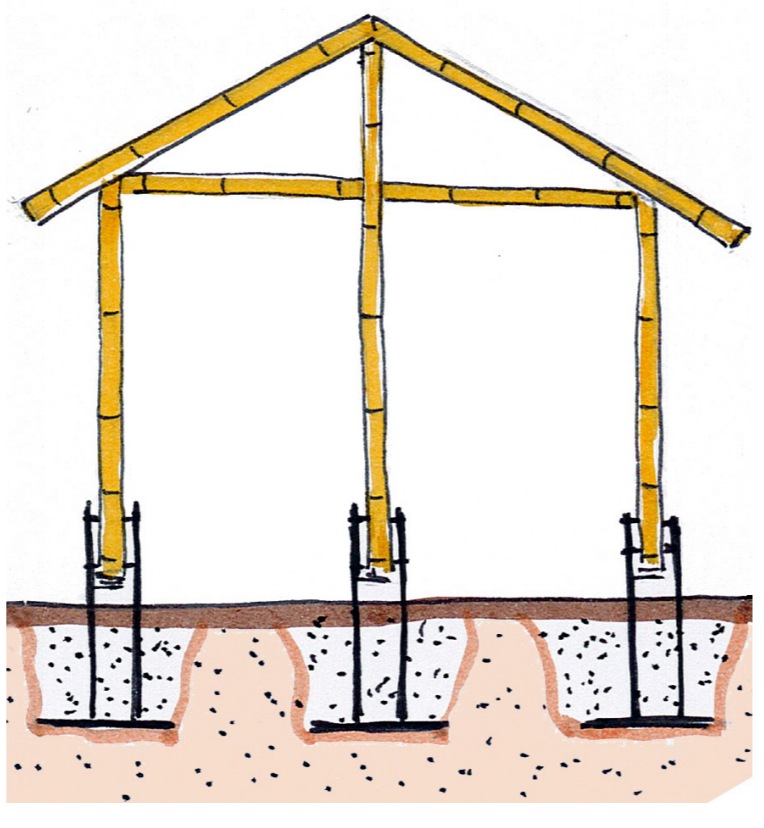
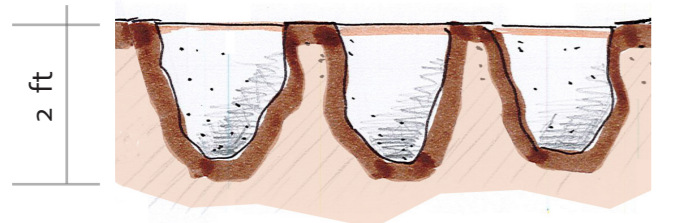

အောက်မြစ်ချနှင့် ဝါးဝင်ရိုးတို့ ၏ ကြားဆက်စပ်ရာတွင် သုံးသော သံချောင်း၊ ဝါးရှာ နှင့် ဝါးများကို အပြစ်မရှိစေပါ။ ၎င်းတို့ကို တင်းကျပ်အောင်လုပ်ပါ။ တင်းကျပ်ရာတွင် ဝါးကို မဖိချေအောင် လုပ်ရခြင်းကို သတိထားပါ။

ဝါးကို ပိုင်းခွဲရာတွင် ကွဲသွားခြင်းကို ရှောင်ရန် ဆက်စပ်ရေးသံချောက်အောက်တွင် အဆစ်တစ်ခုစီကျန်ထားရသည်။

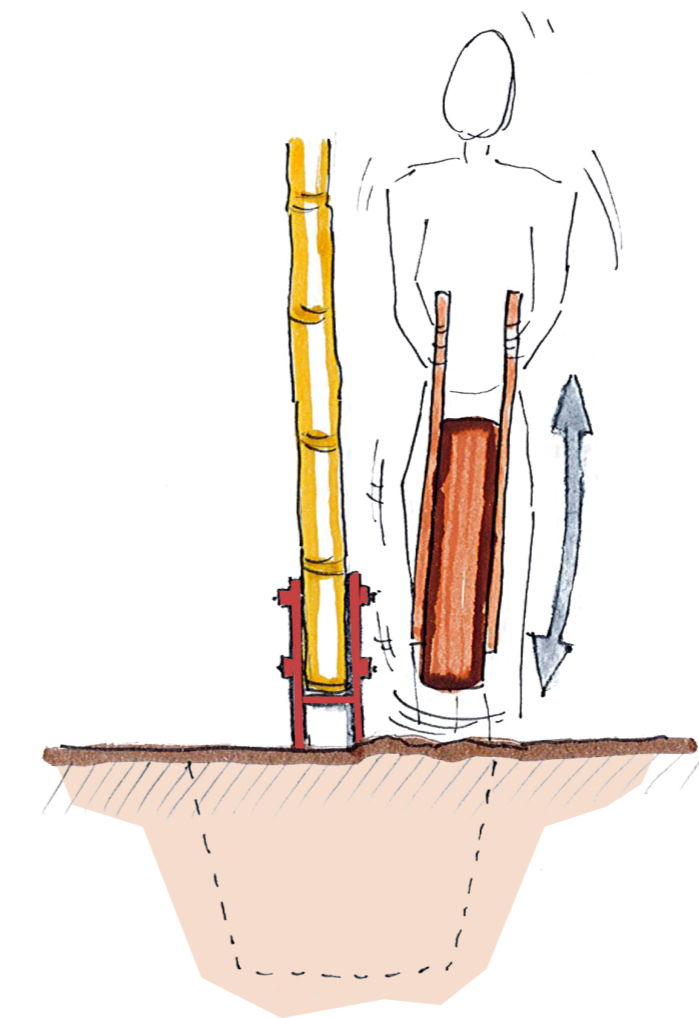
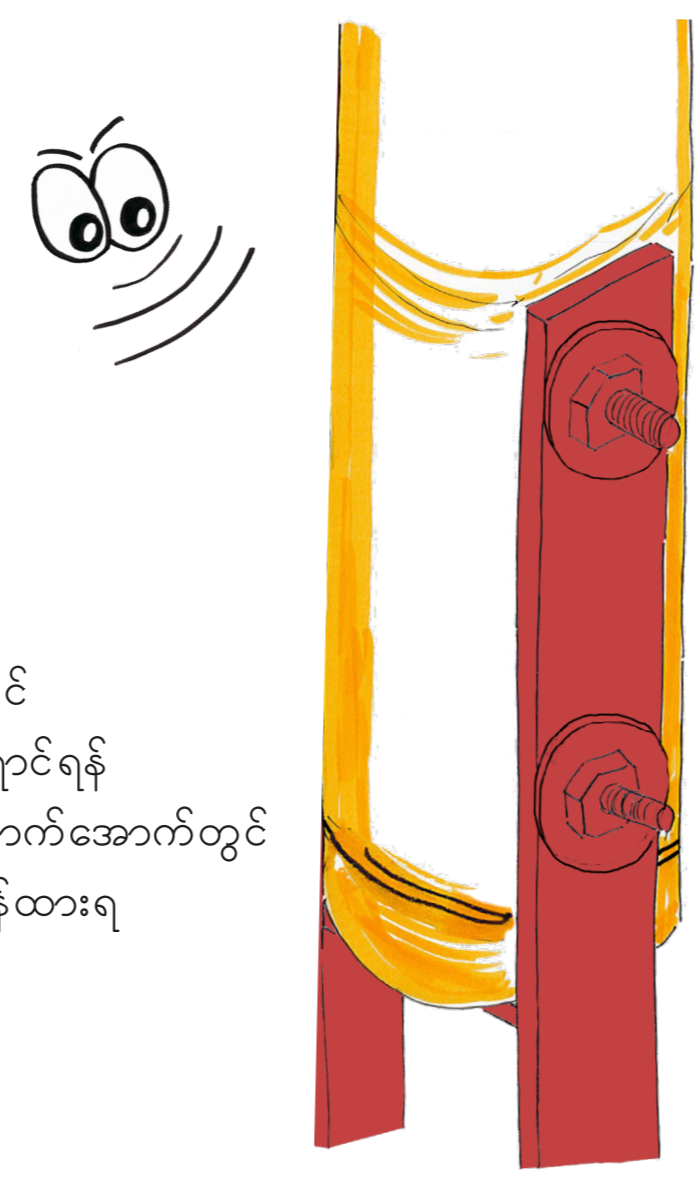

အောက်ခြေပတ်လည်တစ်ပိုက်တွင် မြေဖြင့် ခိုင်မာကျစ်လစ်စေပါ။

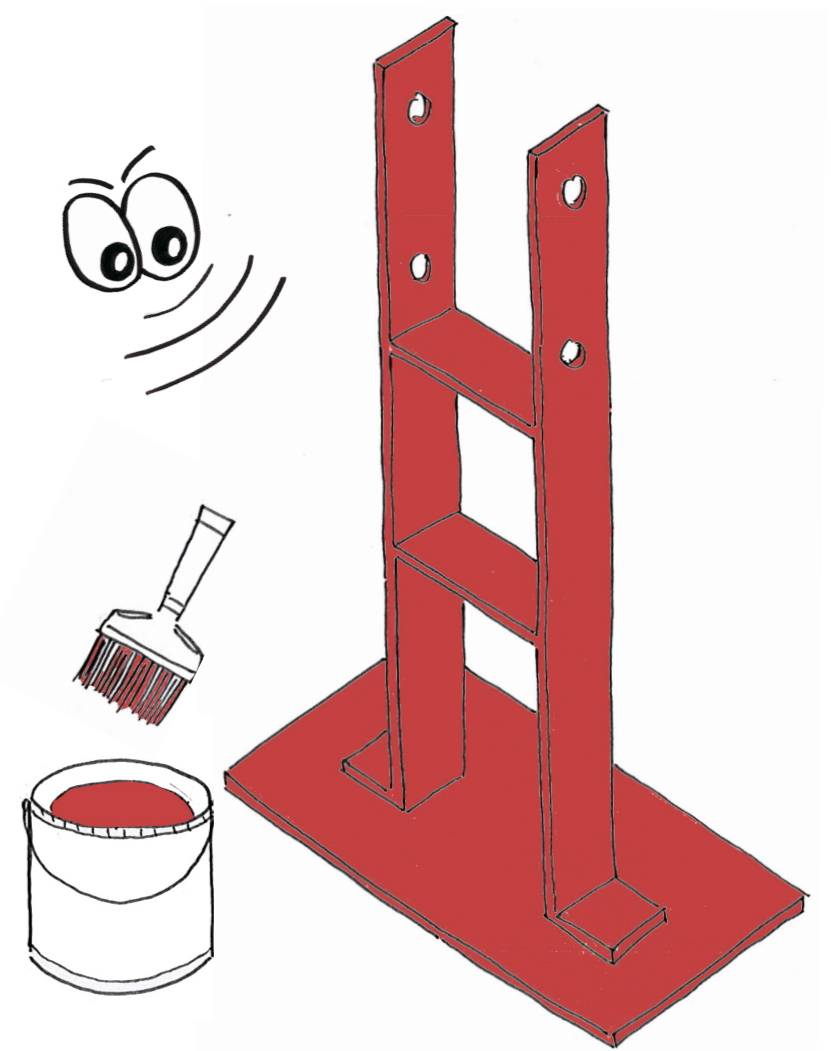

သံချေးတက်ခြင်းကို စစ်ဆေးပါ။ လိုအပ်လျှင် ပျက်စီးစေသောအရာကို ဆန့်ကျင်သည့် ဆေးရောင်ကို သုတ်ပါ။

ခိုလှုံ့ရာအိမ်၏ ပုံသဏ္ဍာန်၊ တည်ဆောက်ပုံ

ခိုလှုံ့ရာအိမ်၏ တည်ဆောက်ပုံကို ပိုမိုခိုင်ခံ့စေရန် ဝါးဖြင့် ထောင်ဖြတ်ချည်နှောင်ပါ။ ကြီးဖြင့် ထောင်ဖြတ်ချည်နှောင်ပါ။

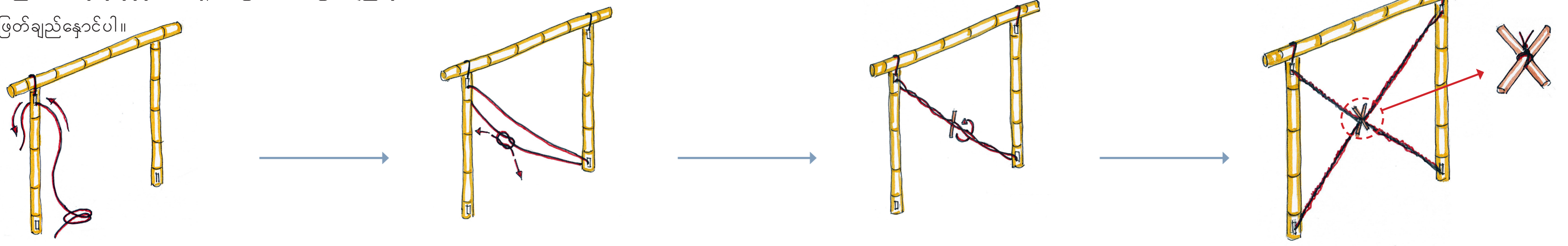

ဝါးဖြင့် ထောင်ဖြတ်ချည်နှောင်ပါ။

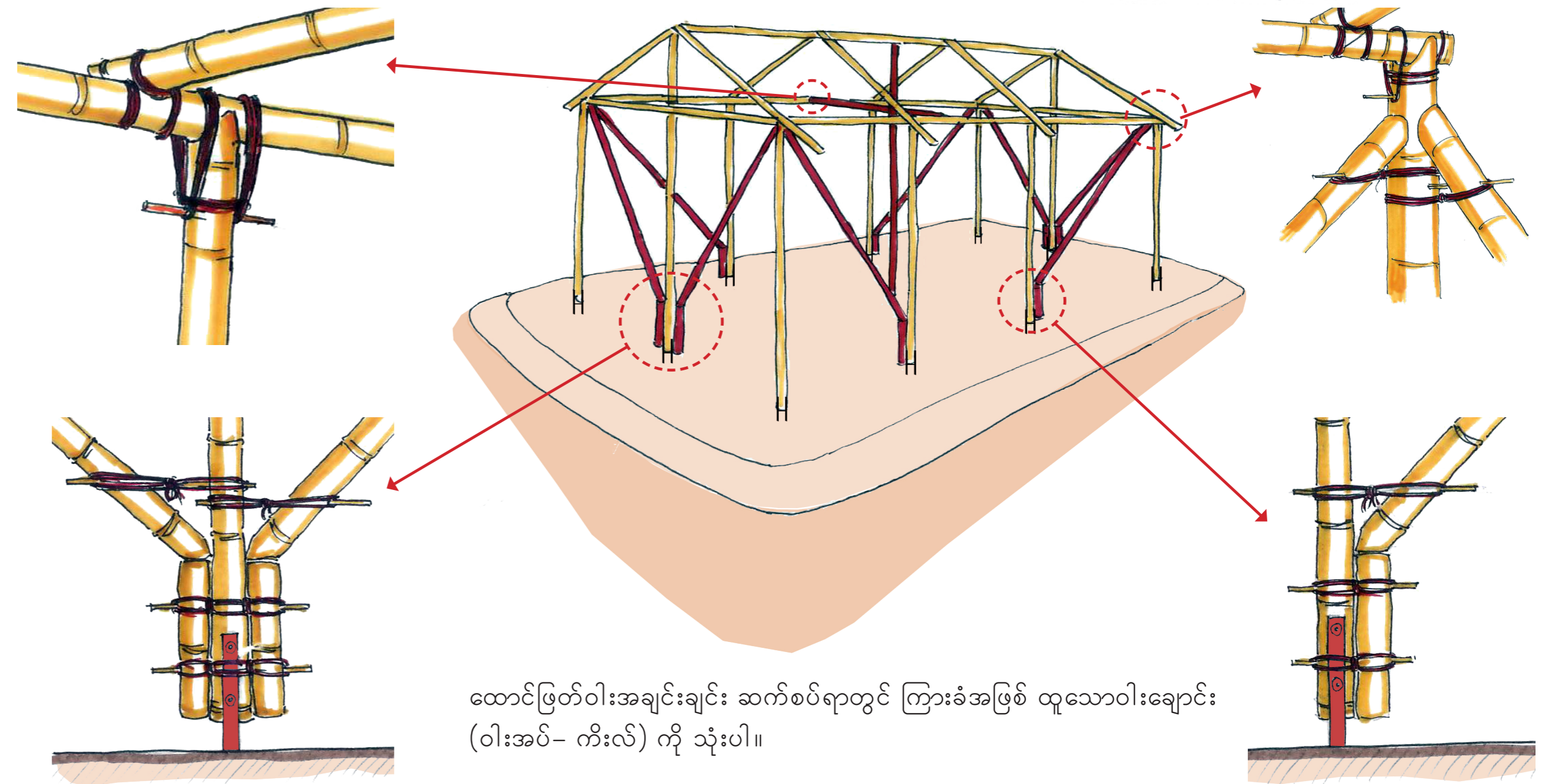
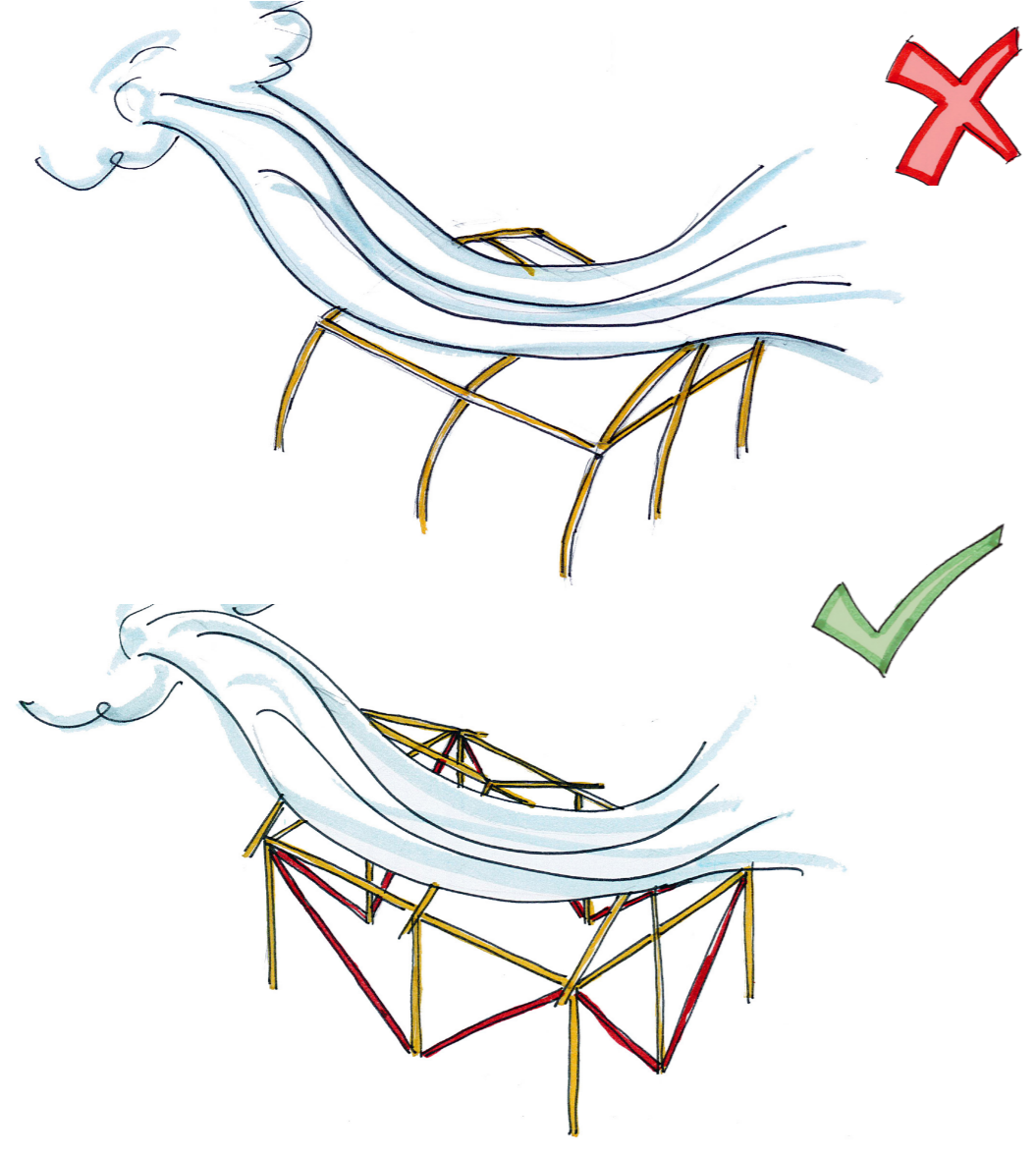

ထောင်ဖြတ်ဝါးအချင်းချင်း ဆက်စပ်ရာတွင် ကြားခံအဖြစ် ထူသောဝါးချောင်း (ဝါးအပ်- ကီးလ်) ကို သုံးပါ။

ချည်နှောင်ခြင်း ၊ ဆက်စပ်ခြင်း

သင် ခိုလှုံ့ရာအိမ်ကို ခိုင်မာအောင် ချည်နှောင် (ဝါ) ဆက်စပ်ပါ။

ထောင်ဖြတ်ချည်နှောင်ပါ။

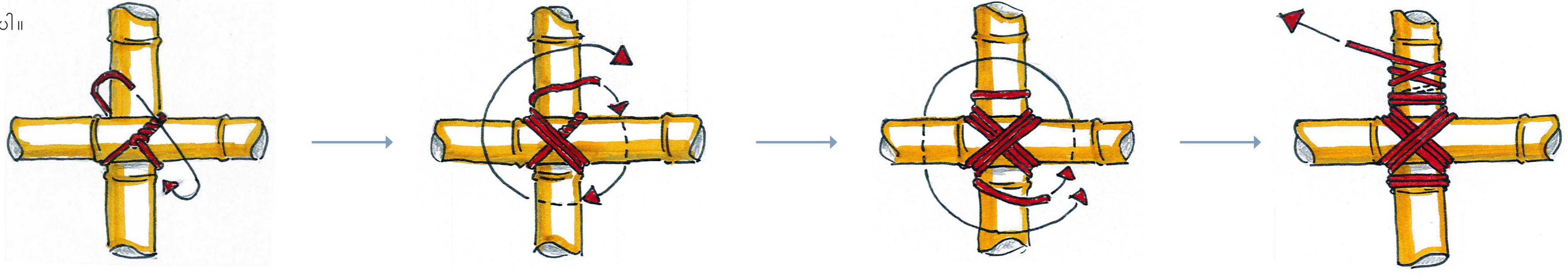

လေးထောင့်ကျချည်နှောင်ပါ။

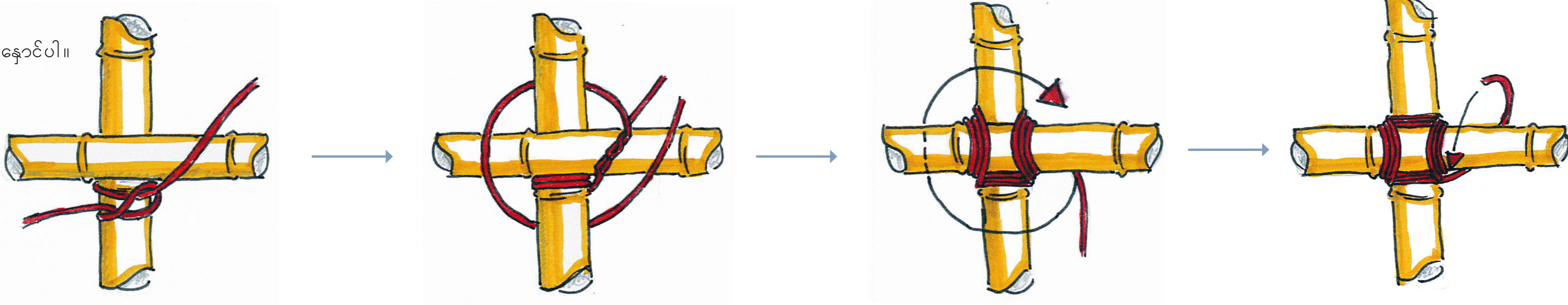

တိုင် နှင့် တန်း(ကုတား- ဘိမ်) များကို ငါးပါးစပ်ပုံသလို ဆက်စပ်ပါ။

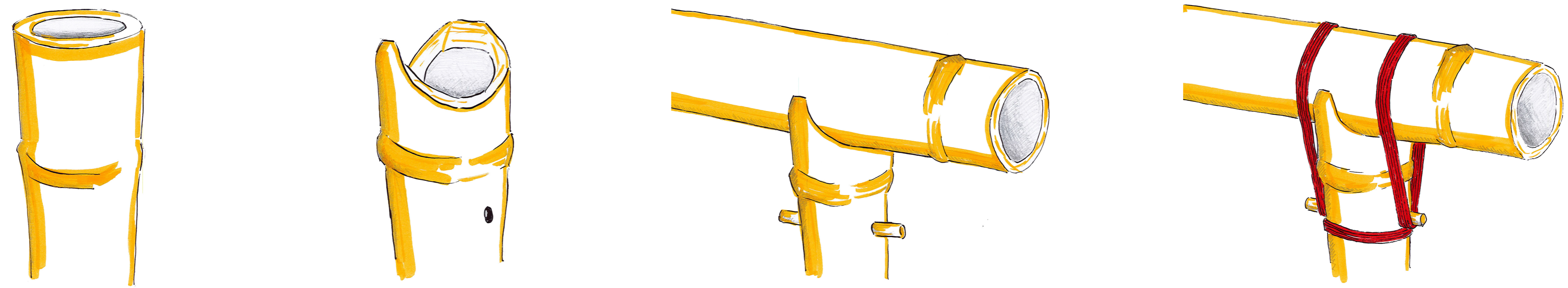

ဝါးအချင်းချင်းဆက်စပ်ရာတွင် ဝါးဆစ်၏တည်နေရာကို သတိထားခြင်းသည် အလွန်အရေးကြီးသည်။

အဆက်အစပ်တိုင်းအတွက် အဆစ်တစ်ခုစီကို အမြဲကျန်လှန်ထားပါ။

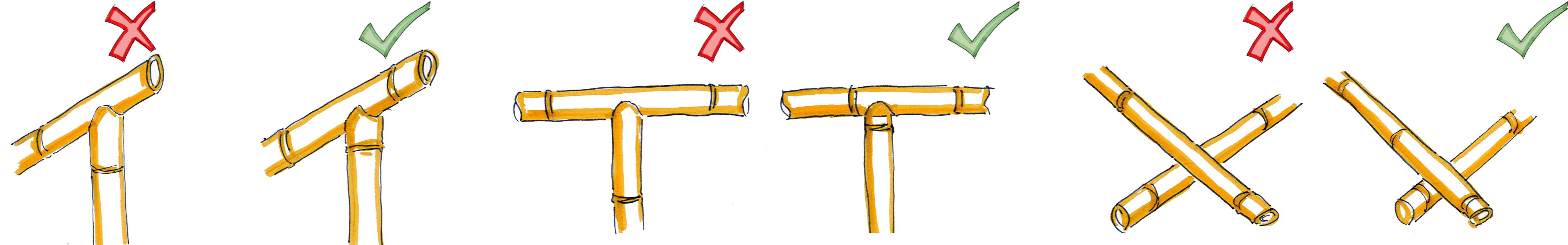

သင်၏ ချည်နှောင်မှုကို အမြဲတန်းစစ်ဆေးပါ။

သင်၏ ဝါးဝင်ရိုး ခွဲခြမ်းသွားခြင်းကို အမြဲစစ်ဆေးပါ။

ဝါးစိတ်များကို သုံးခြင်းဖြင့် ဝါးဝင်ရိုး၏ အောက်ခြေကို နေရောင် နှင့် မိုးရေမှ ကာကွယ်ပါ။

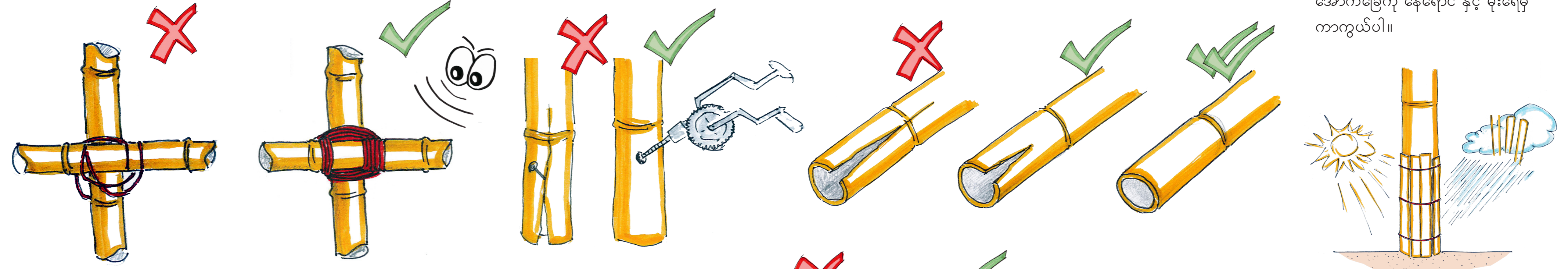

အမြဲစစ်ဆေးပါ။ အကယ်၍ ဝါးဝင်ရိုးတွင် တစ်စုံတစ်ခုသော ပျက်စီးတတ်သည့်အရာ-အမှည့် ဝါးရောင်ဖြစ်လာ ခြင်းသည် ပျက်စီးခြင်း၏ လက္ခဏာဖြစ်သည်။

ဆက်လက်မခွဲခြမ်းစေရန်နှင့် အဆစ်များကို ခိုင်ခံ့စေရန် သံကြိုး (ရီ အိုက်) ကို အသုံးပြုပါ။

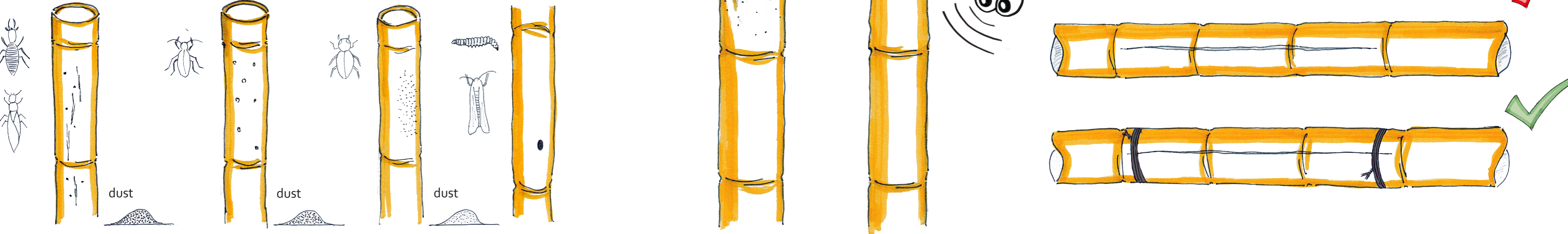

ထိခိုက်ပျက်စီးသော ဝါးများကို အစားထိုးပါ။ (ပြောင်းလိုက်ပါ)

ရေခဲ-ရေကာ-ရွက်ဖျင်ထည်

အိမ်မိုးရာတွင် ရေခဲ-ရေကာ-ရွက်ဖျင်ထည် (တောရံ ပါလ်) ကို သေချာစေပါ။ တောရံ ပါလ်ကို အမြဲ စစ်ဆေးပါ။

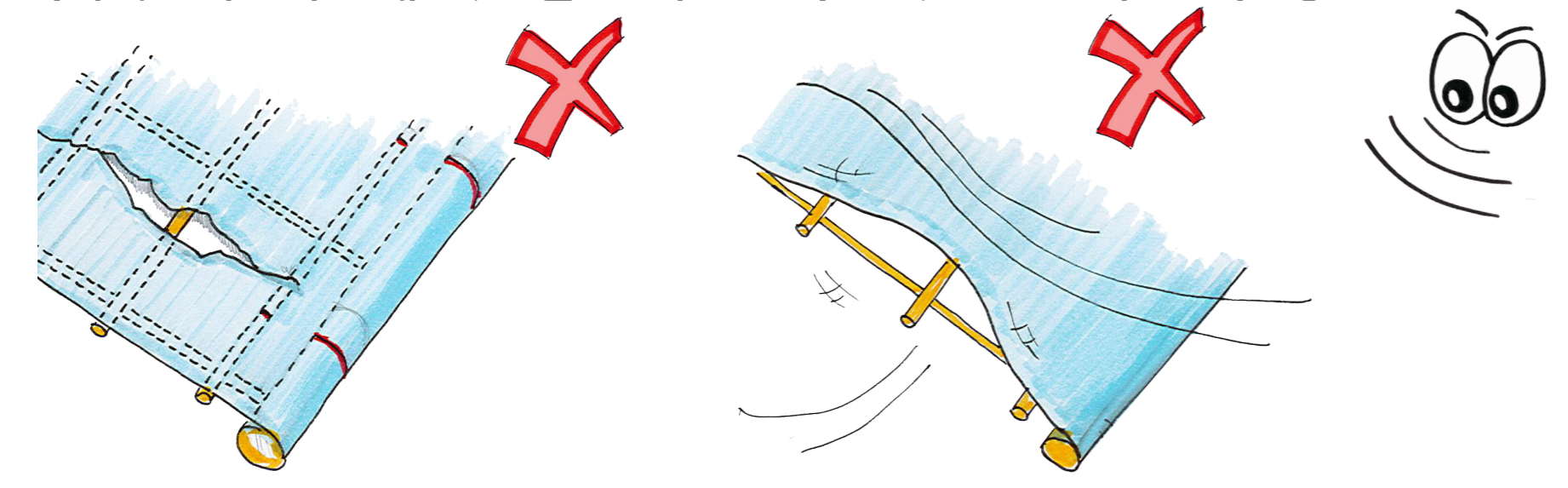

ရွက်ဖျင်ထည်နှင့်ဆန့်ကျင်သော ချွန်ထက်သည့်အစွန့်အဖျားကို ရှောင်ပါ။

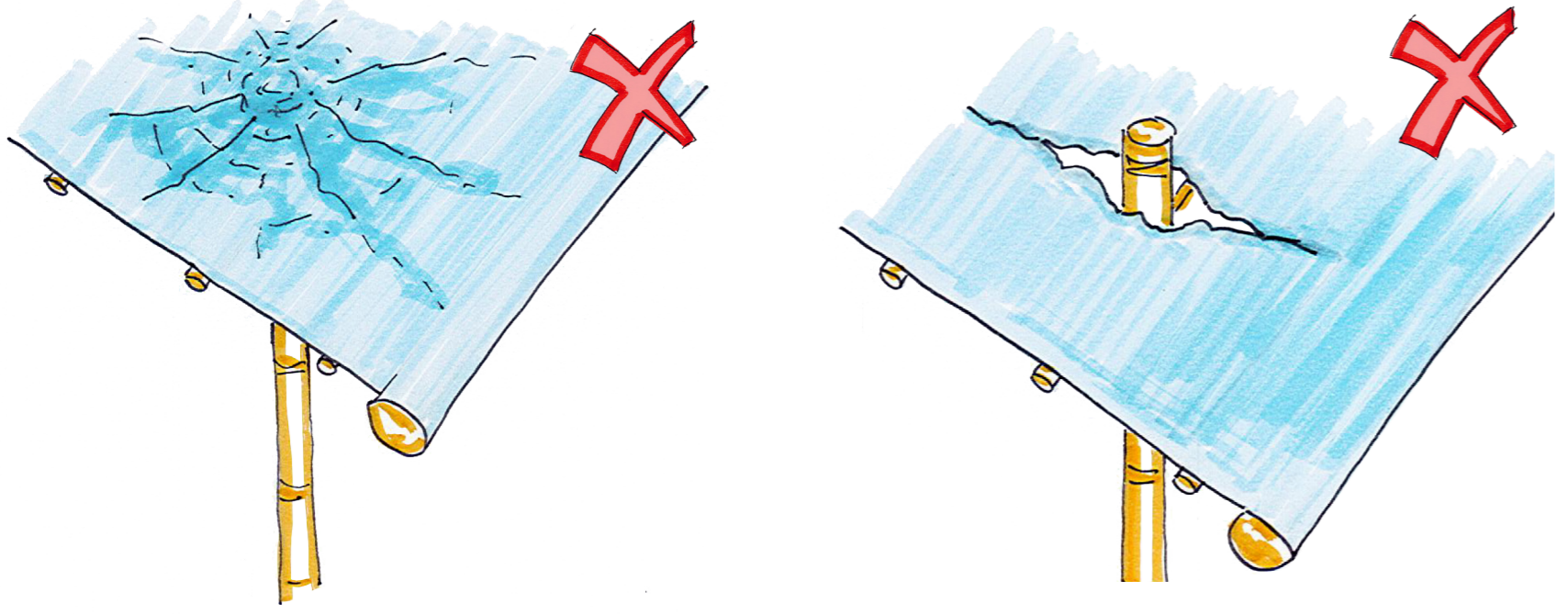

အကယ်၍ ရွက်ဖျင်ထည် (တောရံ ပါလ်) တွင် တစ်စုံတစ်ခုသော အပေါက်ဖောက်ခြင်း (ဝါ) တစ်မျိုးမျိုးသော အပျက်အစီးမျိုး ဖြစ်လာခြင်းကို အမြဲစစ်ဆေးပါ။ ရွက်ဖျင်ထည် တင်းကျပ်စွာ ဆွဲနေမှုကို သေချာစေပါ။

အမိုးထောင့်၌ ရွက်ဖျင်ထည်ကို ဝါးနှင့်လိပ်ပါ။

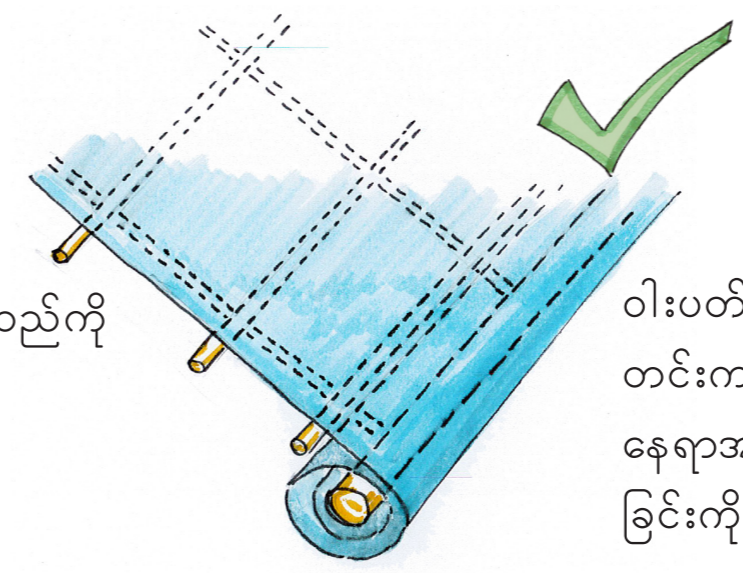

ဝါးပတ်လည်တွင် ရွက်ဖျင်ထည်လိပ်ခြင်းကို တင်းကျပ်စေပါ။ အမိုးတည်ဆောက်ပုံ၏ နေရာအများအပြား၌ ရွက်ဖျင်ထည်လိပ်ထားခြင်းကို သေချာစေပါ။

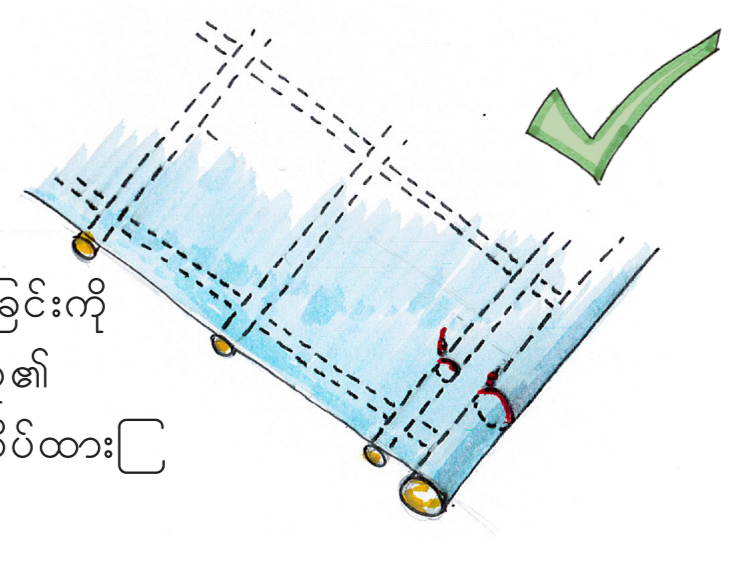

သင်သည် ပျက်စီးသွားသော ရွက်ဖျင်ထည်၏ အပေါ်တွင် ပုံစံအတိုင်း ရွက်ဖျင်ထည်တစ်ခုကို သုံးနိုင်သည်။ ဤတွင် ပိုမိုကောင်းမွန်သော အကာအရံကို ပေးလိမ့်မည်။

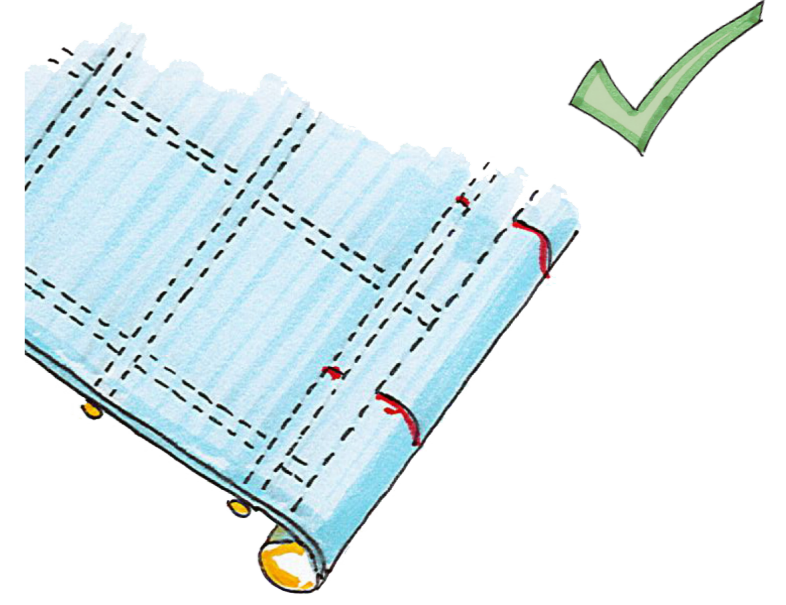
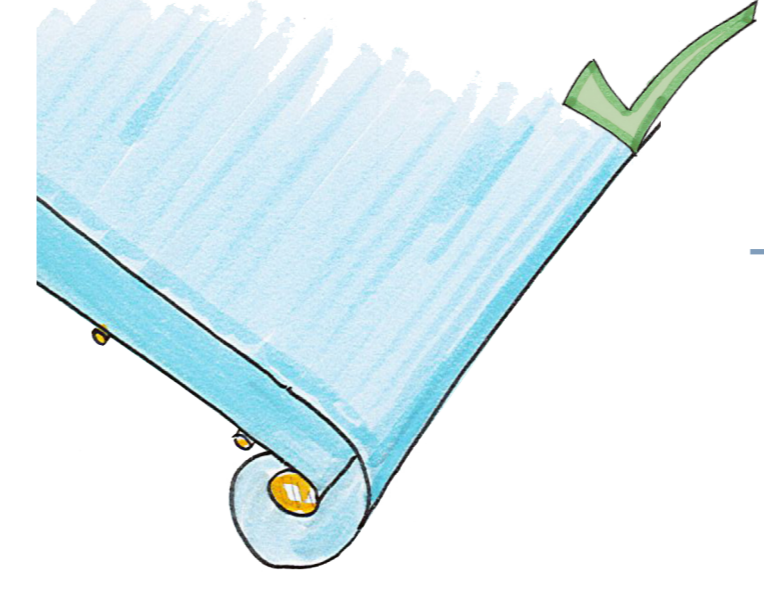

အမိုးတည်ဆောက်မှုကို မြေကြီးတွင် ကြိုးနှင့် ကျောက်ဆူး (အငုတ်-ခုတ္တာ) သုံးခြင်းဖြင့် သေချာစေပါ။

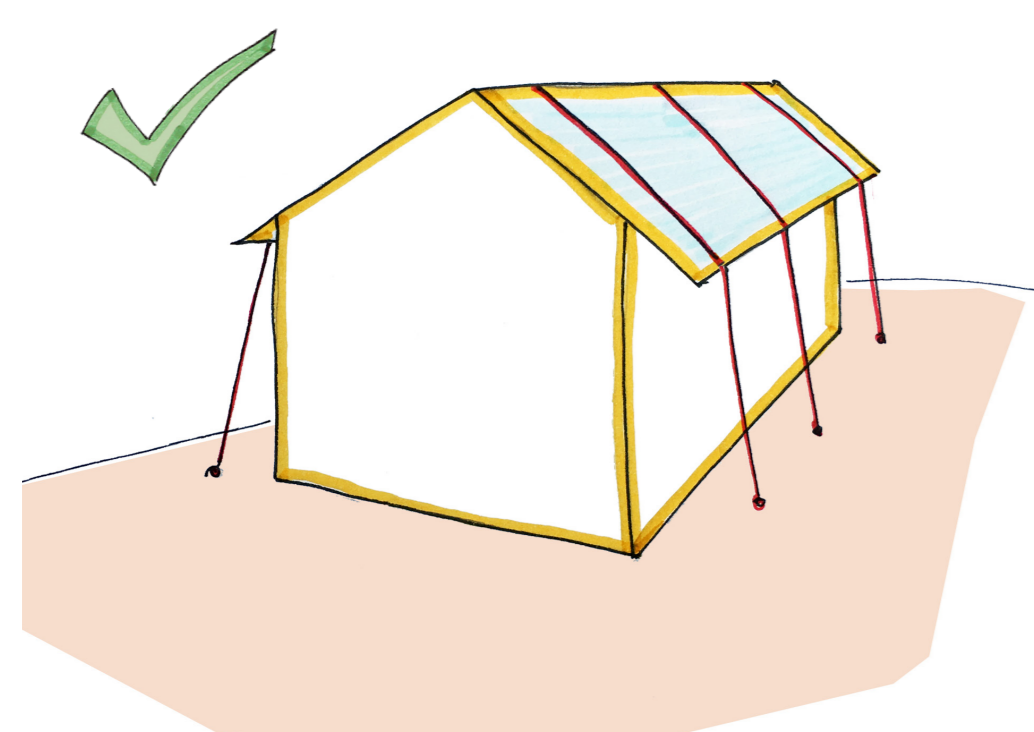

သစ်ငုတ် (ခုတ္တာ)

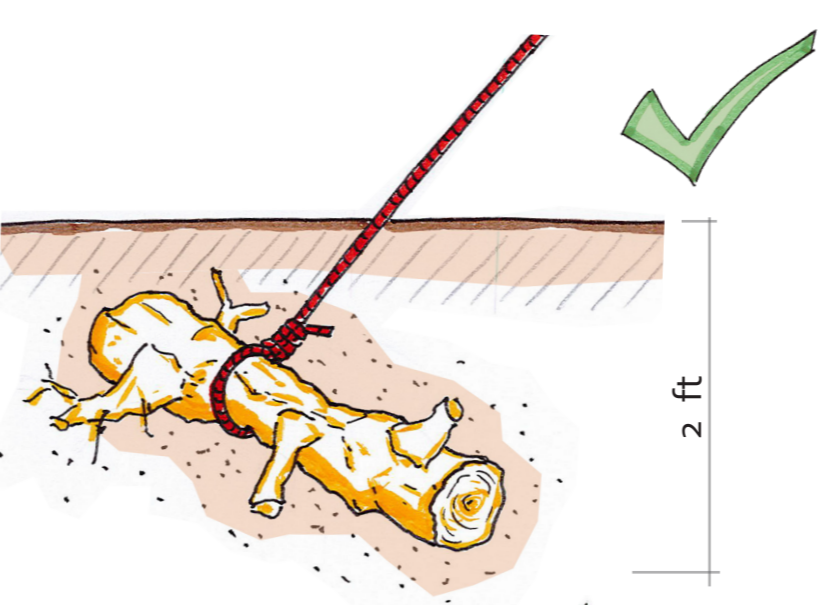
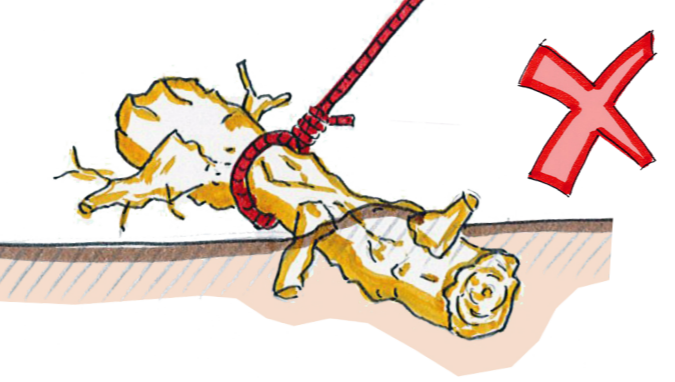

အုတ်ခဲ

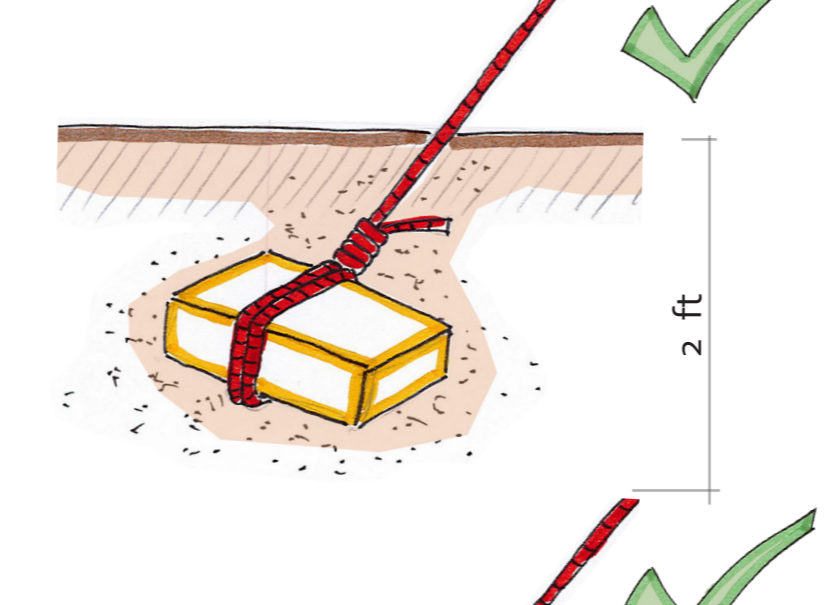
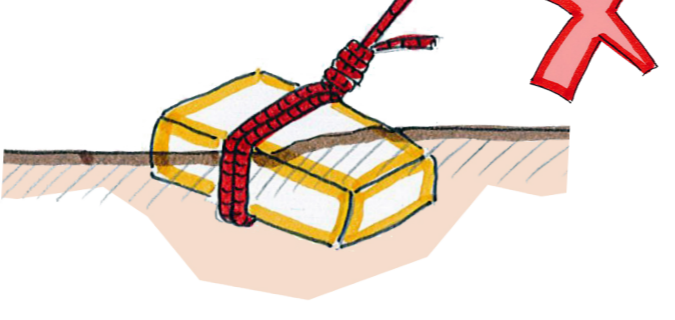

သဲအိတ်

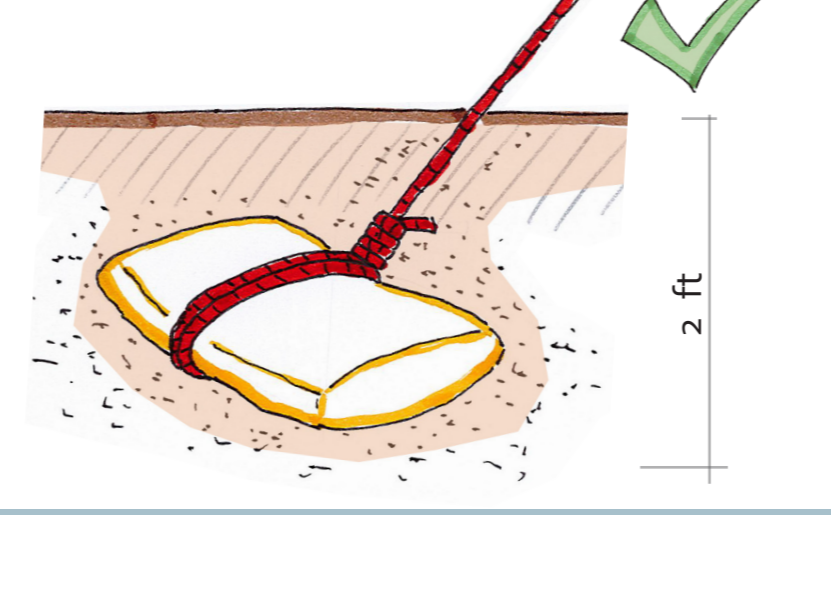
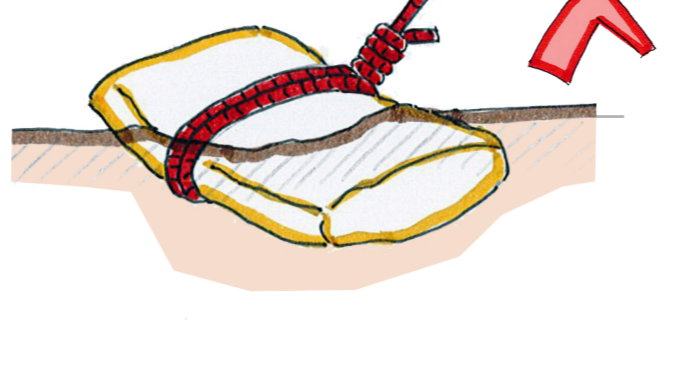

အုတ်ခဲအုတ်ခဲအုတ်ခဲ

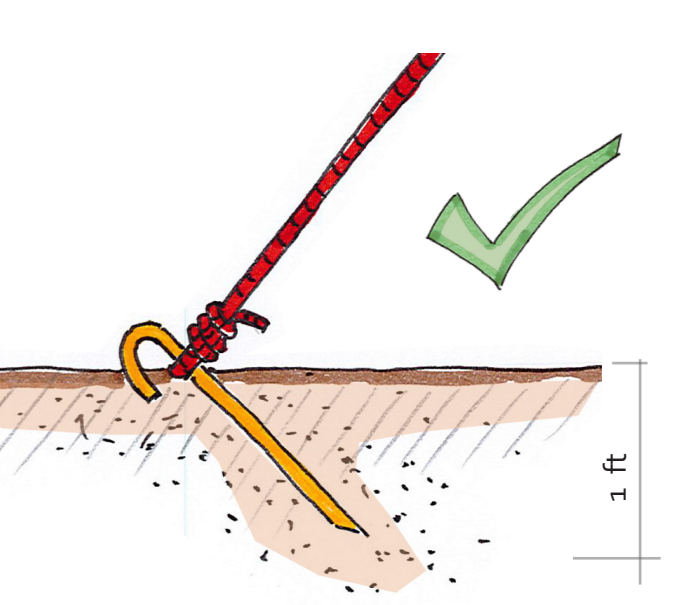
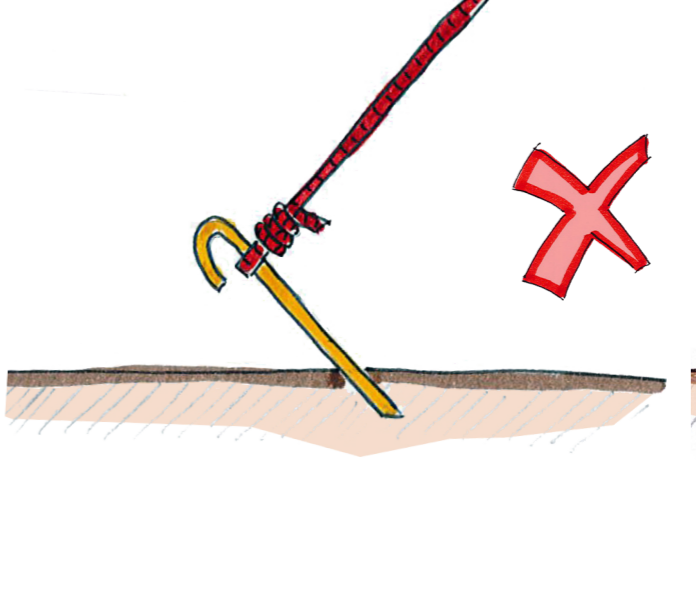
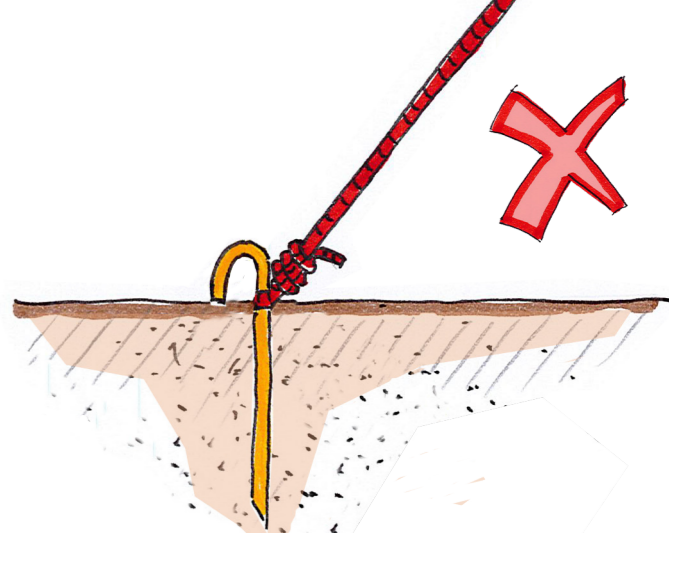
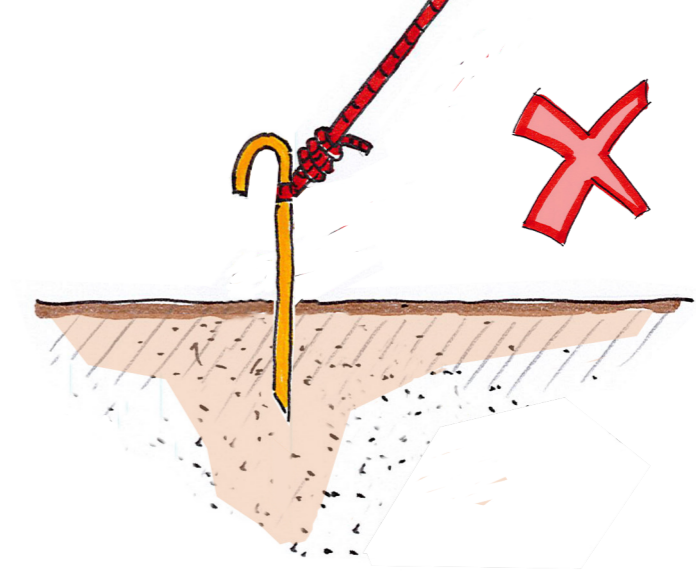

ကြိုးသည် ကျောက်ဆူး (အငုတ်-ခုတ္တာ) နှင့် အမိုးတို့အား လုံခြုံမှုပေးမပေးခြင်းကို အမြဲတန်း စစ်ဆေးပါ။

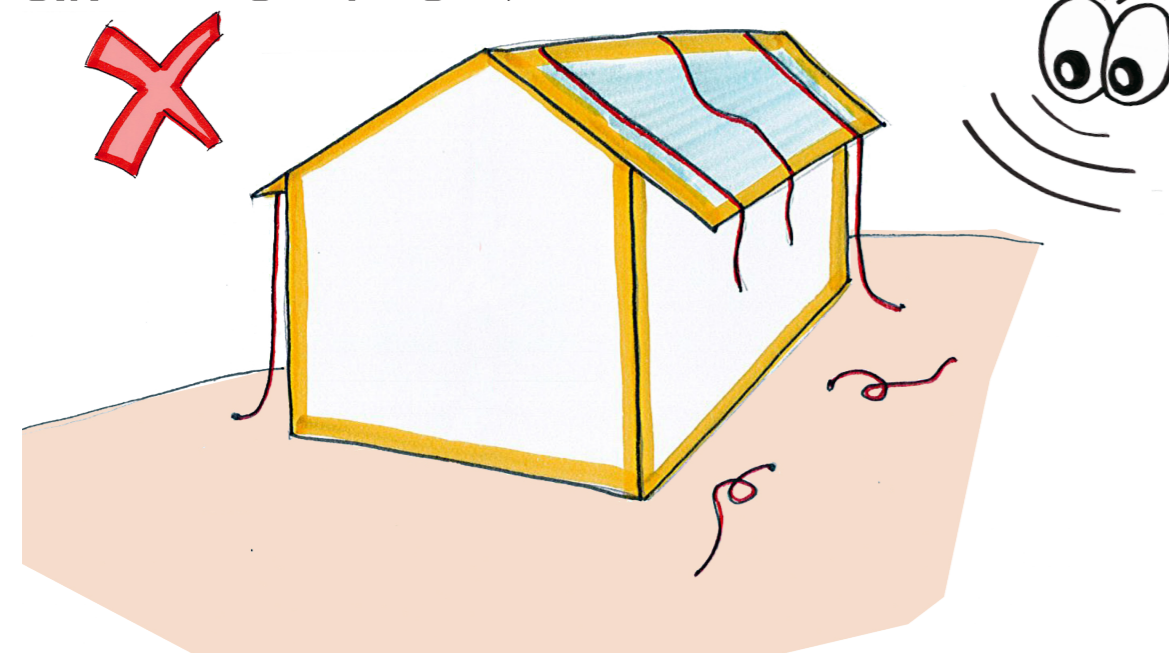

နံရံများ၊ ဖွင့်လင်းနေရာများ၊ လေဝင်လေထွက်

အကာအရံခိုင်မာစေရန် ဝါးလိမ်ယုက်ထရံ (ဝါးထရံ) နှင့် အမိုးတွင် ဝါးကို သုံးပါ။

ခိုလှုံရာအိမ်တွင် အေးစက်မှုရရှိရန်နှင့် လေစီးကောင်းရန် ပြတင်းပေါက်နှင့် ထရံပေါက် (ဂရေ့နံဇာ) ကို ဖန်တီးပါ။

ကိုယ်ရေးကိုယ်တာအတွက် အခန်းခွဲပါ။

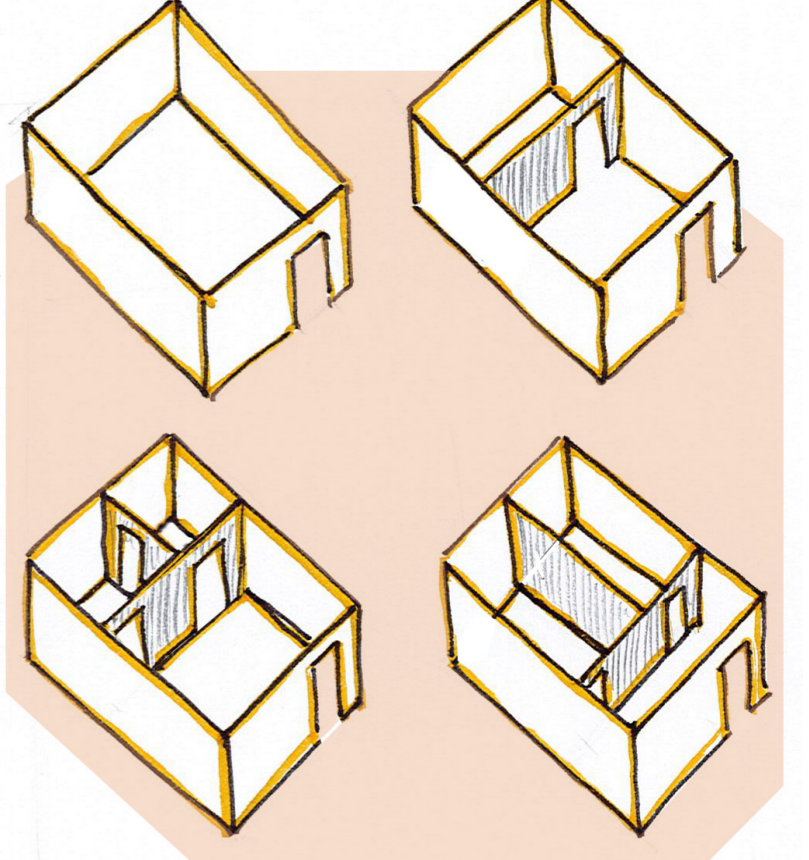
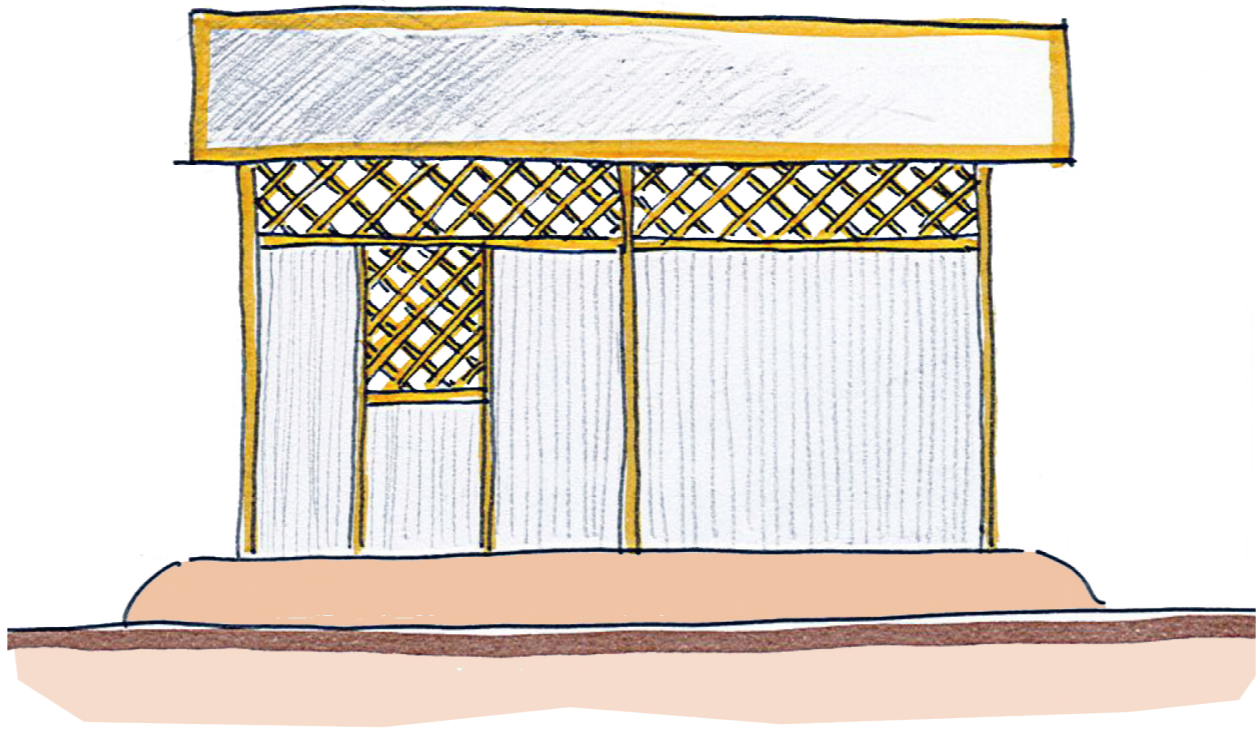
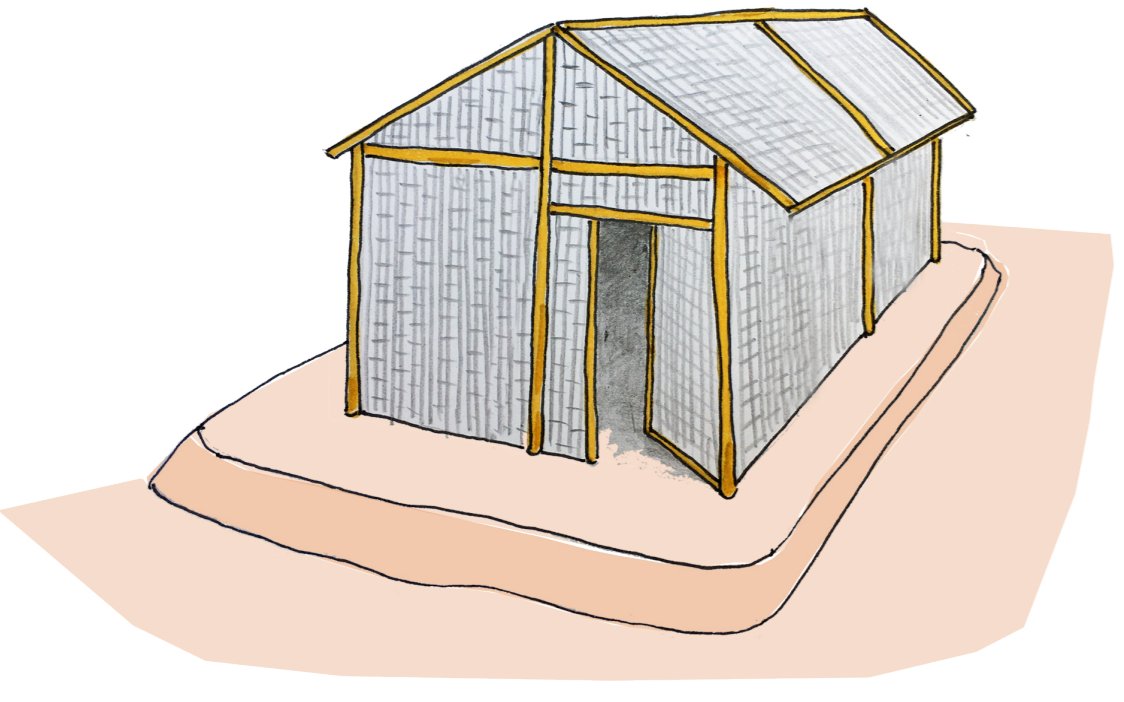

ထရံပေါက်အားဖြင့် လေစီးခြင်း

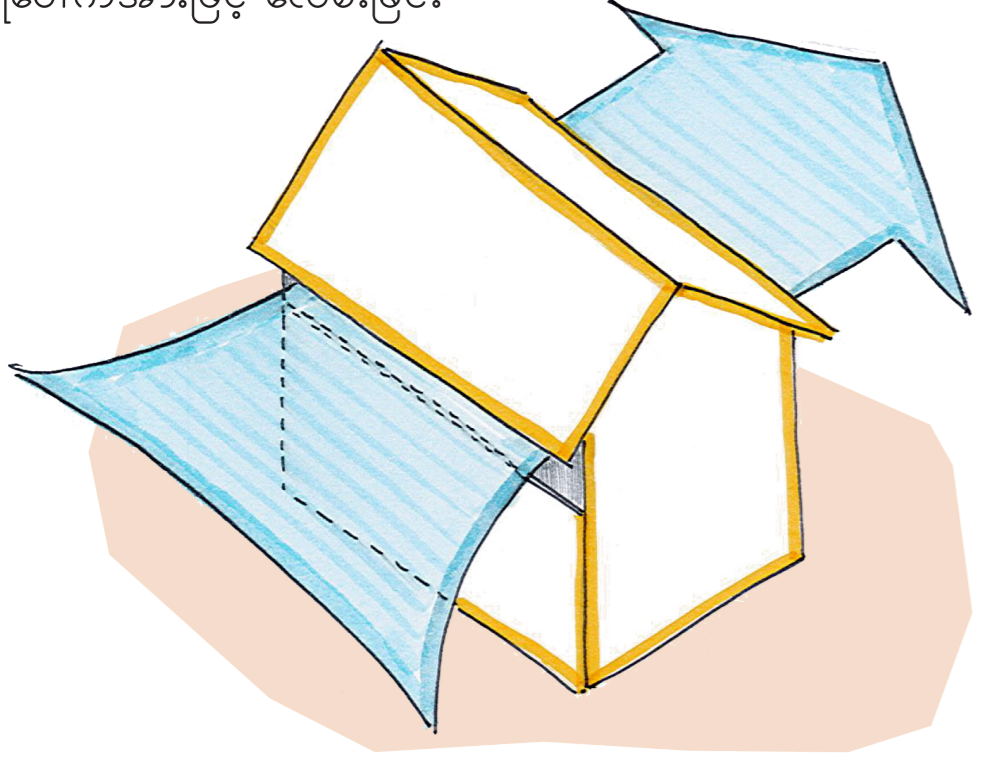

ထရံပေါက်(ဂရေ့နံဇာ) မှ လေစီးခြင်းသည် ခိုလှုံရာအိမ်ကို လေဟုန်ဖြင့် ကြောင့်ဖောင်းပွခြင်းမှ ကာကွယ်သည်။

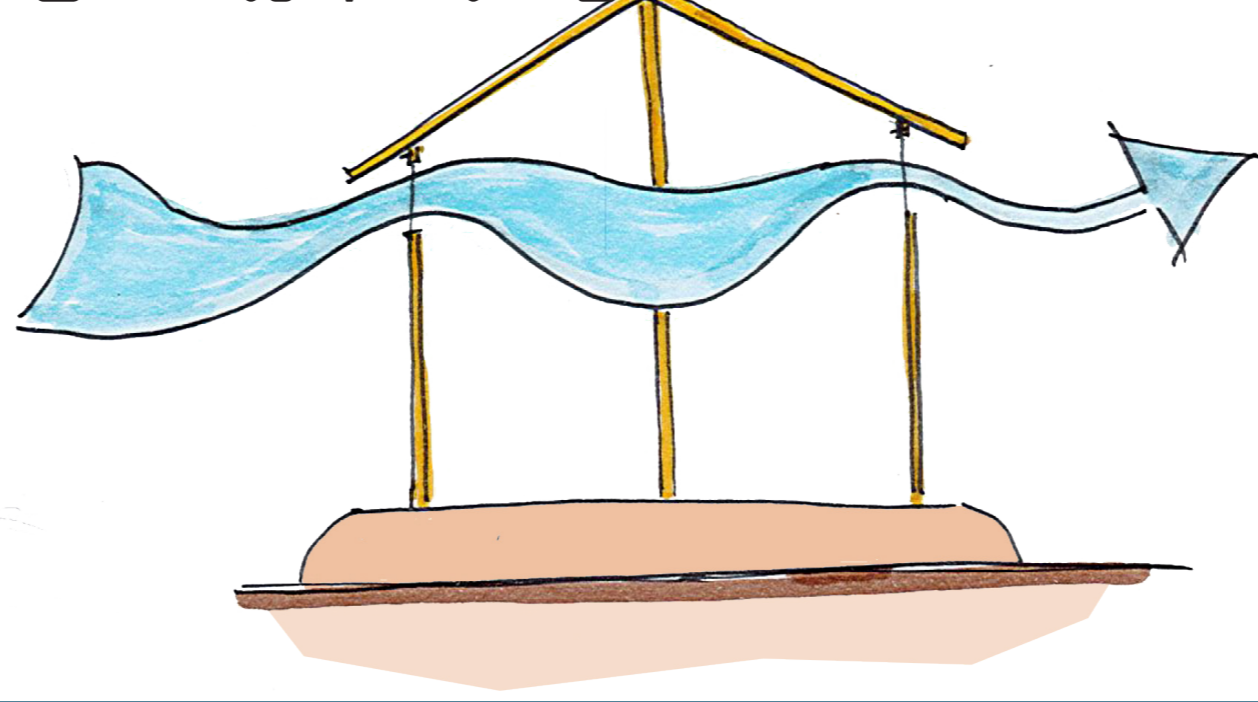

ပြတင်းပေါက် နှင့် ဂရေ့နံဇာအားဖြင့် လေဝင်လေထွက်ပြုခြင်း

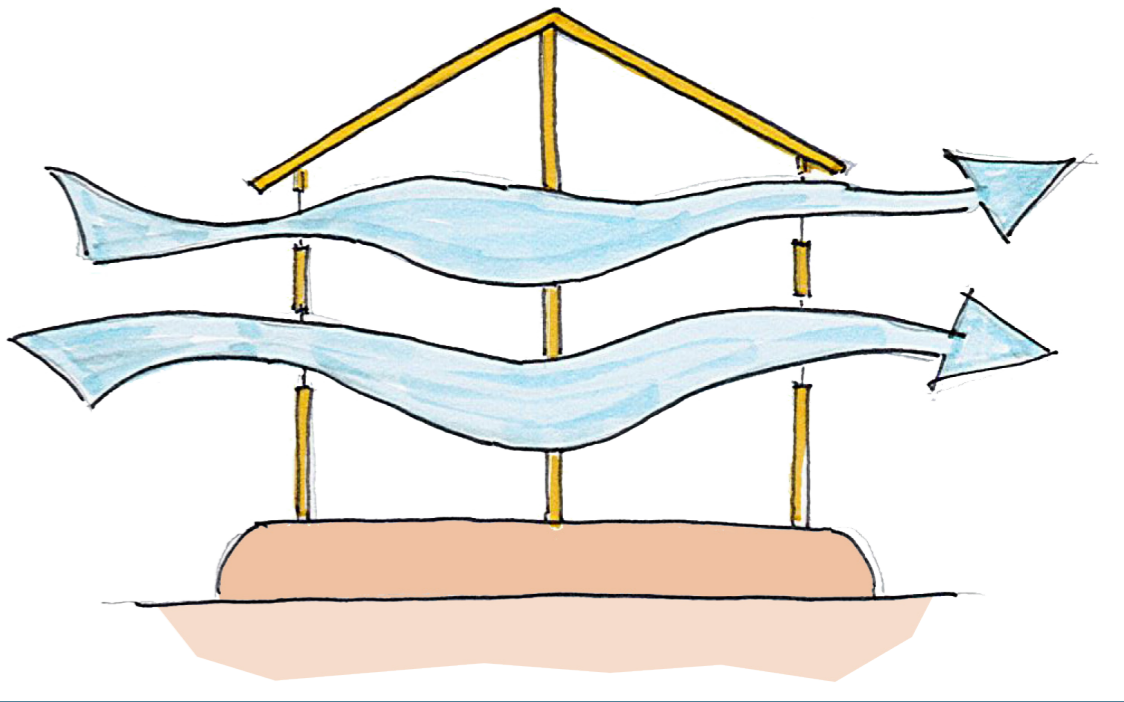

ကြမ်းပြင်တည်ခြင်းနှင့် စိုထိုင်းမှုအတာအဆီ

ကြမ်းပြင် ၊ အောက်ခံခုံ၏ အတွင်းဘက်၌ ရေခိုရေငွေ့ လျှော့စေရန် စိုထိုင်းမှုအတာအဆီကို ဖန်တီးပါ။

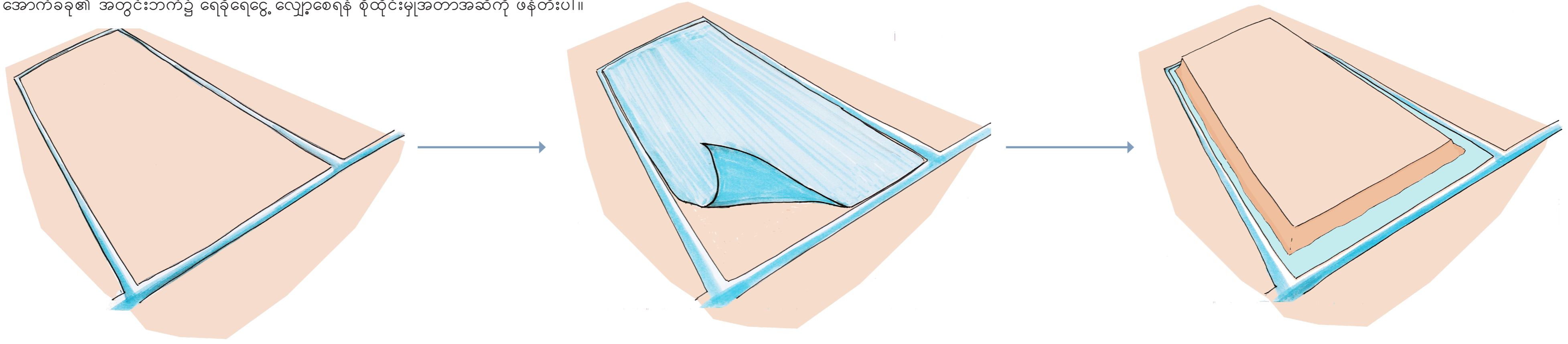

သင်၏ မြေကွက် (အိမ်ရာ)မှာ ရေထုတ်မြောင်းဖန်တီးပါ။ မြေပြင်ကို ညီညာရှင်းလင်းပါ။

ရေမြောင်းတစ်လျှောက်ရှိမြေကြီးကို ရွက်ဖျင်ထည် (၀၁) ပလတ်စတစ်ကြမ်း ဖင့် ဖုံးအုပ်ထားပါ။

ရွက်ဖျင်ထည်ကို အနီးဆုံး ဖလကူအောက်ခံထား၍ ဖုံးအုပ်ထားပါ။ ရနိုင်လျှင် ဘီလပ်မြေရောထားသော မြေနှုန်းဖြင့် အလွှာပေးပါ။

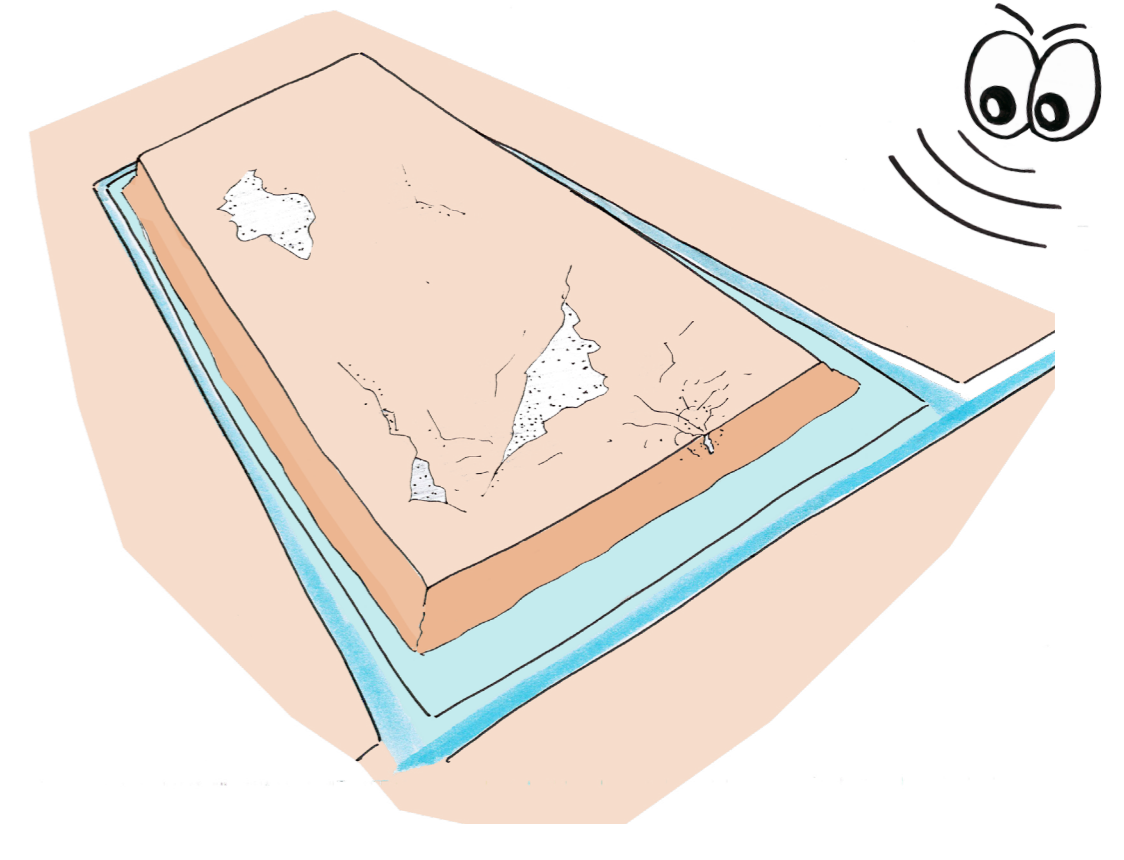
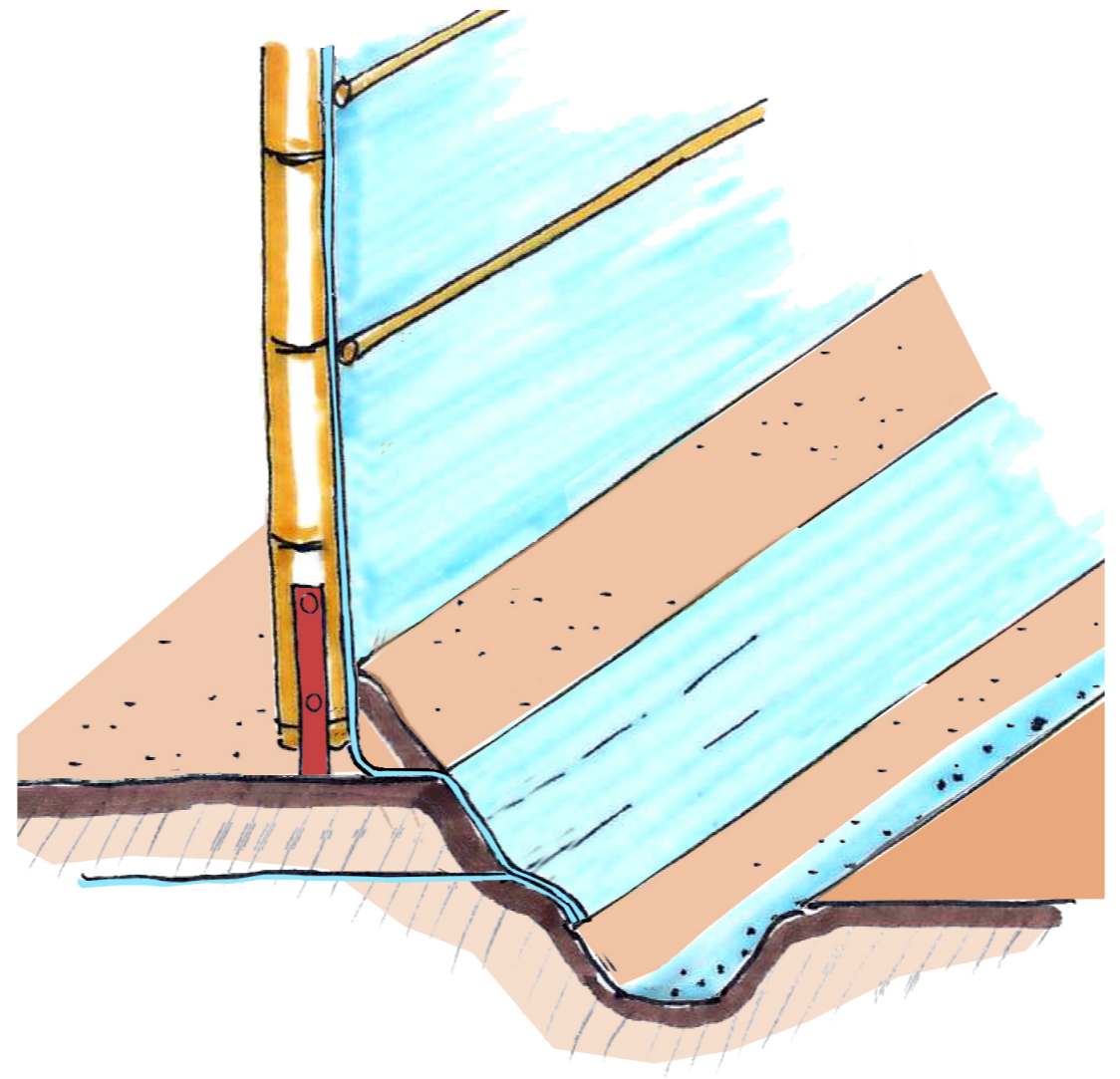
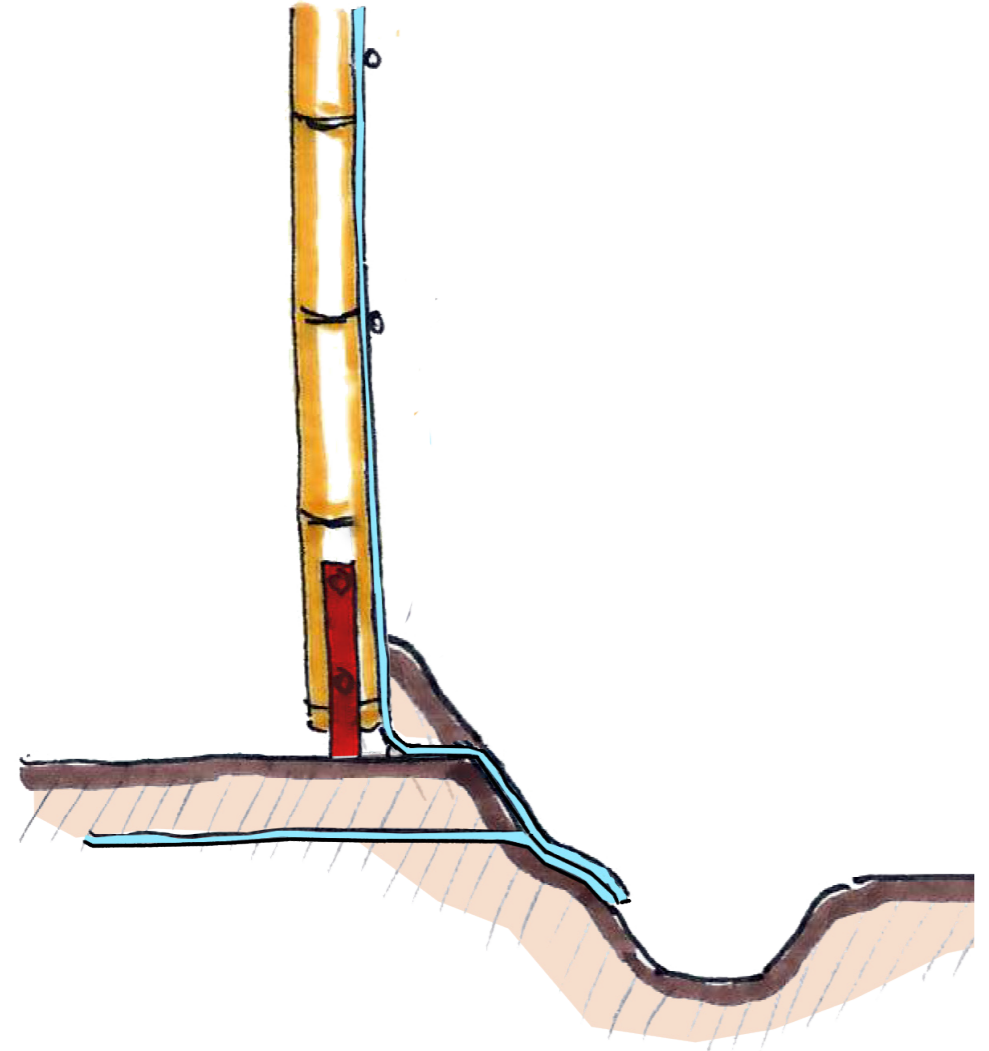

ရေမြောင်းတစ်လျှောက်ရှိ အောက်ခံခုံအောက်တွင် စိုထိုင်းမှုအတာအဆီကို တိုးချဲ့ပါ။

အိမ်တွင်းသို့ မိုးရေနှင့် စီးရောင်ခြင်းကို ရှောင်ရန် အောက်ခံခုံအောက်တွင် ရွက်ဖျင်ထည်ကို နံရံမှ ရေမြောင်း သို့ တိုးချဲ့ပါ။

ကြမ်းပြင်နှင့် အလွှာအပေါ်ကွဲသွားခြင်းနှင့် အပေါက်ဖောက်ခြင်းကို အမြဲတန်းစစ်ဆေးပါ။ ၎င်းကို ဘီလပ်မြေ ရောစပ်ထားသော မြေနှုန်းဖြင့် လိမ်းပေးပါ။

ချက်ပြုတ်ခြင်း

လုံးဝနီးစပ်သောအိမ်အတွင်းတွင် ချက်ပြုတ်ခြင်းမပြုပါနှင့်။

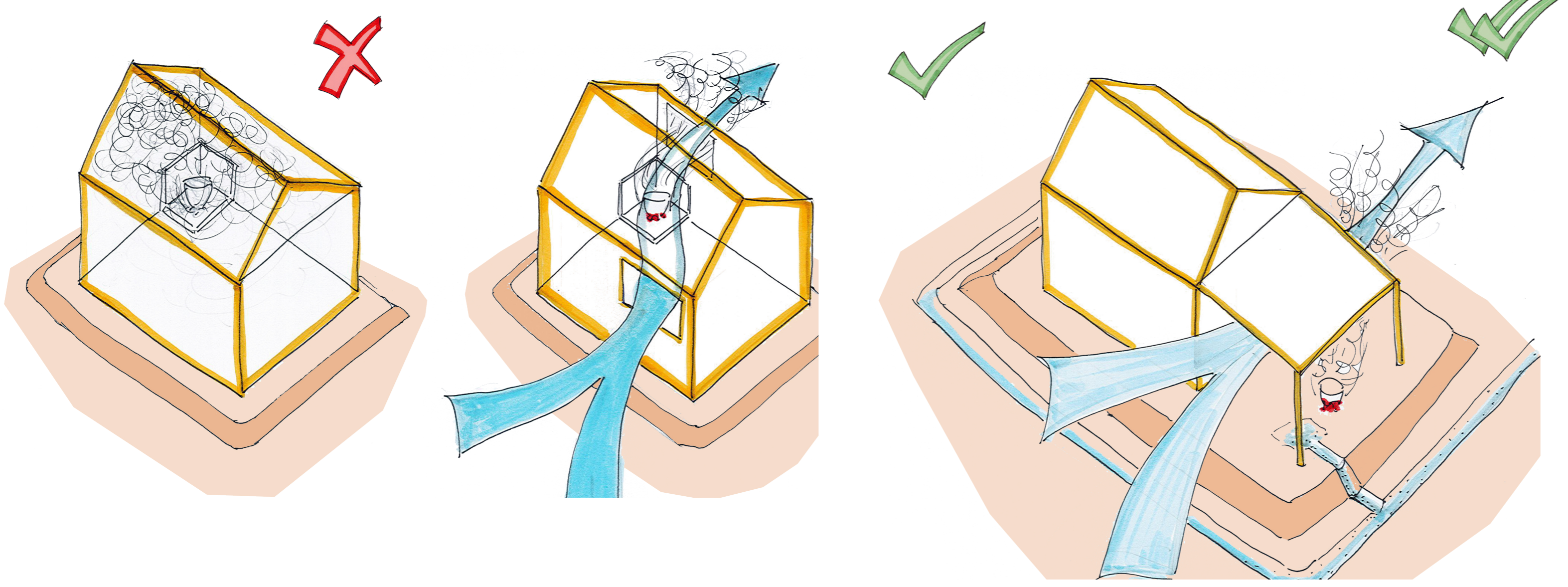

အကယ်၍ သင်သည် အိမ်ထဲတွင် ချက်ပြုတ်လိုလျှင် ချက်ပြုတ်ရေးနေရာကို ပြတင်းပေါက်နှင့် အနီးကပ် တည်ထောင်ပါ။ ဝါးကို ကာကွယ်ရန် မီးဖိုတစ်စုံကို မြေကာနံရံ တည်ဆောက်ပါ။

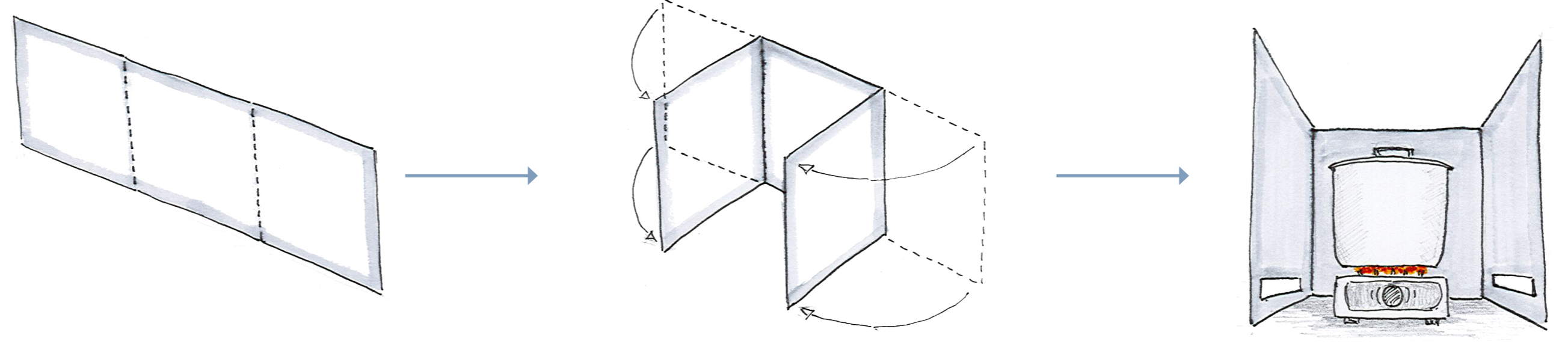
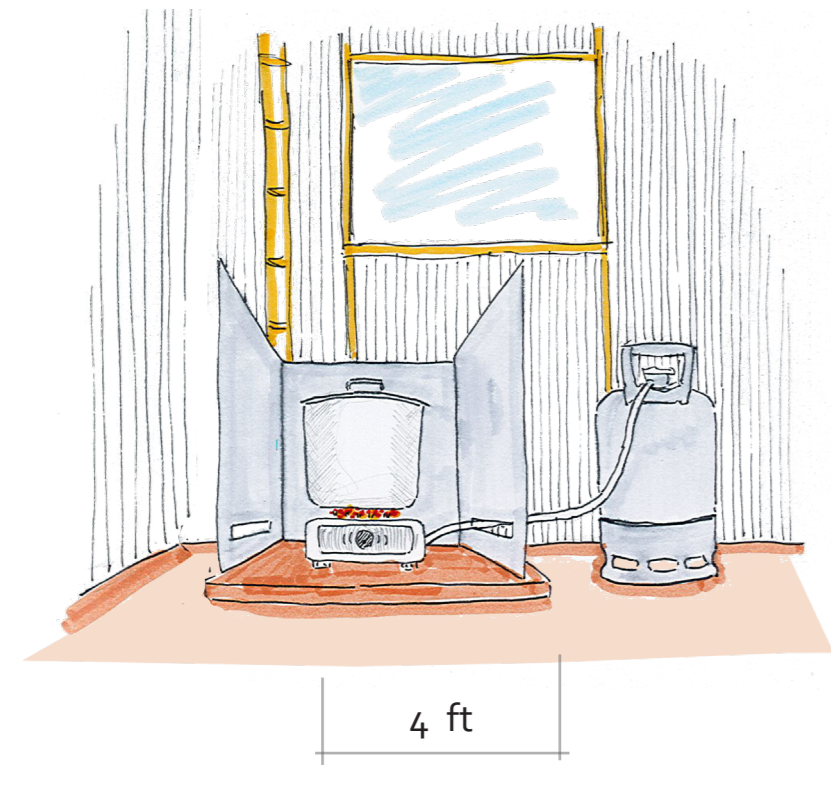
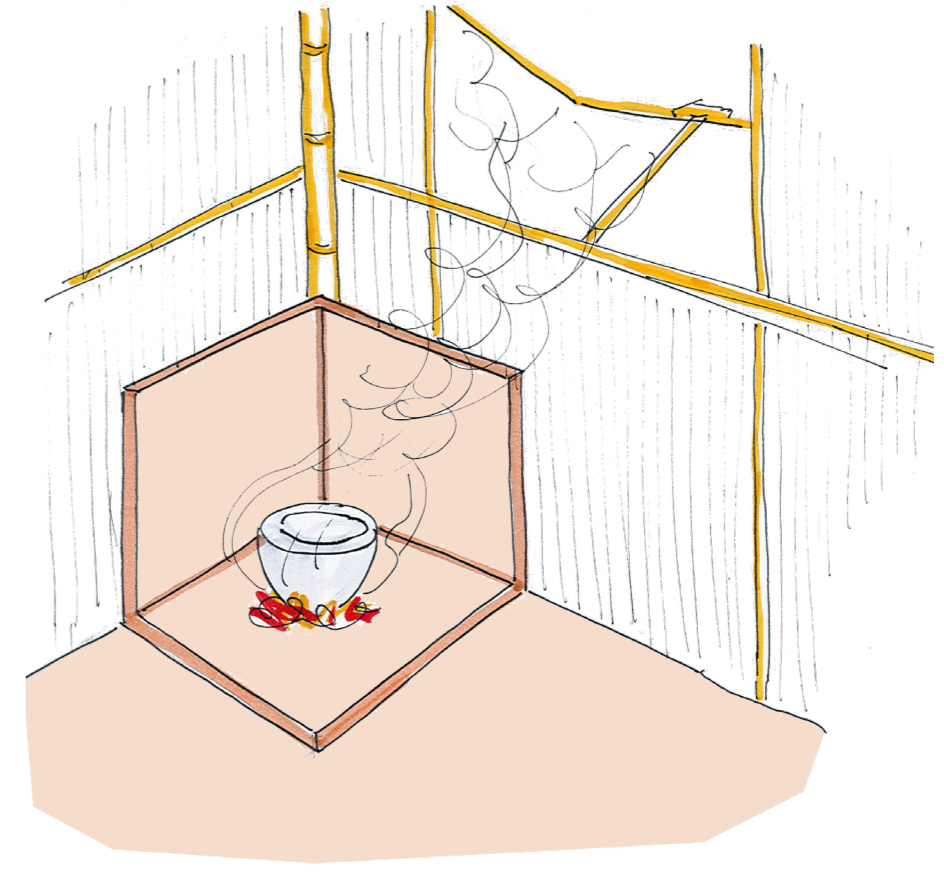

အကယ်၍ သင်သည် "တိလောင်စာ (ဂဲစ်)နှင့် ချက်ပြုတ်လျှင် ပြတင်းပေါက်နှင့် နီးကပ်စွာ လုပ်ပါ။ "တိဗူး ကို မီးဖိုနှင့် မီးလျှံမှ ၄ပေ အကွာအဝေးတွင် ထားပါ။

သင်၏ ချက်ပြုတ်ရေးနေရာကို ကာကွယ်ရန် သင်သည် သတ္တုပြားကို သုံးနိုင်သည်။